



7Links™

HZ 5012 Bluetooth Headset

TELEMIC II universal

Bedienungsanleitung

Funktionen Lademodul:

- 1 Ladebuchse
- 2 Ladekontakt
- 3 LED-Anzeige

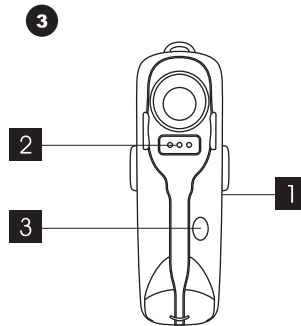

Aufladen des HZ 5012 Headsets

Headset und Lademodul verfügen jeweils über einen eingebauten Akku. Es wird empfohlen, beide Akkus zunächst vollständig zu laden, bevor Sie das Gerät in Betrieb nehmen.

Laden des Lademoduls

Stecken Sie das Kabel des mitgelieferten Netztesles in die Ladebuchse (1) des Lademoduls. Die LED-Anzeige am Lademodul leuchtet grün und erlischt, wenn das Modul voll geladen ist.

Einleitung

1

Denken Sie an etwas Leichtes, fast Schwereloses. Etwas winzig Kleines und etwas, das Ihnen wirklich hilft. All das in einem Produkt. Und jetzt öffnen Sie die Augen. Erleben Sie heute schon die Zukunft mit diesem innovativen Durchbruch. Das HZ-5012 Headset, gebaut für besonders Anspruchsvolle Kunden, vereint all diese Qualitäten mit bester Wiedergabequalität und ist darüber hinaus, das kleinste und leichteste Bluetooth Headset der Welt.

Das optimal auf das menschliche Ohr abgestimmte Design wird unterstützt, durch ein ebenso leichtes Lademodul, welches das Gerät aufnimmt, wenn es nicht benötigt wird. Das Lademodul mit abnehmbarem Gürtelclip und ein modisches Halteband sind im Lieferumfang enthalten.

4

Laden des Headsets

Leuchtet die LED-Anzeige ihres Headsets rot, so muss der Akku aufgeladen werden:
Schieben Sie das Headset mit leichtem Druck in das Lademodul, so wie auf der Abbildung gezeigt. Die blaue LED beginnt zu leuchten und das Headset wird geladen.

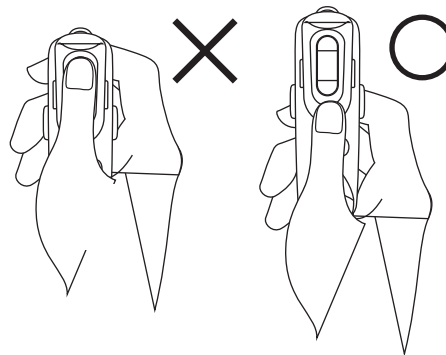

Die Anzeige erlischt, wenn das Headset ganz aufgeladen ist.

Lieferumfang

- Bluetooth Headset
- Ladestation
- Bedienungsanleitung
- Gürtelclip
- Trageschleife
- 3 Ohrclips mit Nanobeschichtung

Funktionsüberblick

- 1. Ladekontakt
- 2. Rufannahme
- 3. LED-Anzeige
- 4. lauter
- 5. leiser
- 6. Lautsprecher
- 7. Mikrofon

2

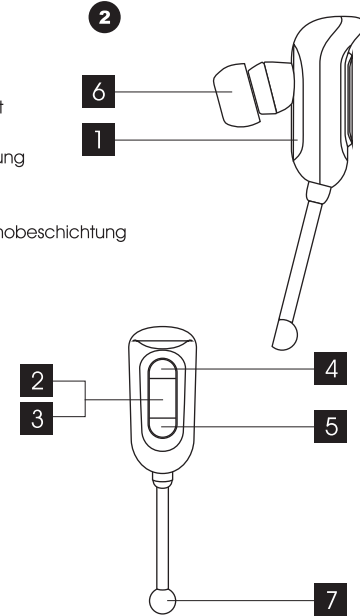

5

Inbetriebnahme

Bevor Sie Ihr neues Gerät in Betrieb nehmen, müssen Sie es mit einem bluetoothfähigen Gerät synchronisieren, z.B. einem Bluetooth-Mobiltelefon. Die Reichweite der Geräte beträgt im Freien bis zu 10m, in barrierefreien Räumen bis zu 5m.

Synchronisation - Paarung

1. Aktivieren Sie die Bluetoothfunktion an Ihrem Mobiltelefon, entsprechend der Bedienungsanleitung des Herstellers.

2. Drücken Sie nun für bis zu 10 Sekunden die Annahmetaste des AUSGESCHALTETEN Headsets. Blinkt die Anzeige blau und rot, befindet sich das Gerät im Synchronisationsmodus.

3. Geben Sie, den Herstellerangaben des Telefons folgend, den Code des Headsets ein: 1234.

4. Ist das Gerät bereit, blinkt die blaue LED-Anzeige.

Hinweis: Die Synchronisation muss nur einmal stattfinden. Es kann aber bei manchen Mobiltelefonen der Fall sein, dass sie die Geräte nach dem ersten Synchronisieren und später beim Anschalten der Geräte, noch Verbinden müssen. Folgen sie hier der Bedienungsanleitung des jeweiligen Mobiltelefons.

6

Headset An- und Ausschalten

Anschalten: Halten Sie das Gerät an Ihr Ohr und halten Sie die Anrufannahmetaste gedrückt, bis Sie einen tiefen und einen höheren Ton hören.
 Ausschalten: Halten Sie das Gerät an Ihr Ohr und halten Sie die Anrufannahmetaste gedrückt, bis Sie einen hohen und einen tieferen Ton hören.

Anrufannahme, Auflegen und Anrufe Abweisen

Sie können von Ihrem Headset aus Telefonieren und Anrufe Beantworten. Drücken Sie die Annahmetaste (1) einmal um ankommende Anrufe zu beantworten. Um Aufzulegen, drücken Sie die Taste erneut.
 Bitte beachten Sie, dass ein Anruf sowohl mit dem Telefon als auch mit dem Headset entgegengenommen werden kann. Das Headset setzt die Funktionen des Mobiltelefons nicht außer Kraft. Bei Bedarf kann ein Gespräch auch zwischen den Geräten transferiert werden.
 Ankommende Anrufe können geblockt werden, indem Sie die Annahmetaste (1) für 2 - 3 Sekunden gedrückt halten.

Einstellen der Lautstärke

Während eines Gespräches können Sie die Lautstärke durch drücken der Tasten 4 und 5 regulieren. Es wird empfohlen, die

9

Sicherheitshinweise & Gewährleistung

Diese Bedienungsanleitung dient dazu, Sie mit den Funktionen dieses Gerätes vertraut zu machen. Bewahren Sie diese Anleitung daher stets gut auf, damit Sie jederzeit darauf zugreifen können.

Sie erhalten bei Kauf dieses Gerätes zwei Jahre Gewährleistung auf Defekt bei sachgemäßem Gebrauch. Bitte beachten Sie auch die allgemeinen Geschäftsbedingungen!

Bitte verwenden Sie das Gerät nur für die in dieser Anleitung beschriebenen Funktionen. Eine anderweitige Verwendung führt eventuell zu Beschädigungen am Produkt oder in der Umgebung des Produktes.

Ein Umbauen oder Verändern des Produktes beeinträchtigt die Produktsicherheit. Achtung Verletzungsgefahr!

Öffnen Sie das Produkt niemals eigenmächtig.

Führen Sie Reparaturen nie selber aus!

7

Lautstärke zur Schonung der Ohren zunächst auf niedrig zu stellen und sie danach in mehreren Schritten an Ihre Bedürfnisse anzupassen.

Verwenden der Sprachwahl-Funktion

Stellen Sie sicher, dass das Telefon und das Headset eingeschaltet und nicht zu weit entfernt von einander sind. Drücken Sie die Rufannahmetaste für 1-2 Sekunden. Nach dem erklingenden Ton sprechen Sie ihren Wähltext wie gewohnt ein. Um die Sprachwahlfunktion zu nutzen, müssen sie sicherstellen, dass das verwendete Telefon diese Funktion unterstützt.

Audio Transfer

Sie können ein laufendes Gespräch vom Mobiltelefon zum Headset transferieren, indem Sie die Annahmetaste bis zum Ertönen eines kurzen Signals gedrückt halten. Schalten Sie das Headset erst während des Gespräches ein, reicht ein kurzer Druck auf die Annahmetaste um das Gespräch zu übernehmen.

10

Behandeln Sie das Produkt sorgfältig. Es kann durch Stöße, Schläge oder den Fall aus bereits geringer Höhe beschädigt werden.

Halten Sie das Produkt fern von Feuchtigkeit und extremer Hitze. Tauchen Sie das Produkt niemals in Wasser oder andere Flüssigkeiten.

Verwenden Sie keinen anderen, als den mitgelieferten Netzadapter.

ACHTUNG

Bei Schäden, die durch unsachgemäße Bedienung entstehen, erlischt gegebenenfalls der Garantieanspruch gegen den Hersteller.

Es wird keine Haftung für Folgeschäden übernommen. Technische Änderungen und Irrtümer vorbehalten!

8

Hinweise für Funkprodukte

Die Auswirkungen der Funksignale von Bluetoothgeräten werden zur Zeit noch erforscht. Die Signale sind zwar um ein Mehrfaches schwächer als die Signale von Mobiltelefonen, trotzdem wird empfohlen, die üblichen Sicherheitsstandards für Funkprodukte einzuhalten. Für Personen mit Herzschrittmacher gilt dabei u. A., dass eine Mindestabstand zu Sendern von 24cm einzuhalten ist. Funkprodukte sollten keinesfalls in Krankenhäusern und in der Nähe medizinischer Geräte verwendet werden. Unter Umständen kann es aber gerade für Vieltelefonierer sinnvoll sein, die Strahlungsbelastung durch das Mobiltelefon durch die Verwendung eines Bluetooth-Headsets zu verringern. Mobiltelefone sollten generell nicht in der Brusttasche aufbewahrt werden. Sollten Sie Fragen zur Verwendung von Bluetooth Geräten haben, oder einer Risikogruppe (z.B. Herzschrittmacher) angehören, lassen Sie sich bitte von einem Arzt beraten.

11

Wichtige Hinweise zur Entsorgung

Dieses Elektrogerät gehört Nicht in den Hausmüll. Für die fachgerechte Entsorgung wenden Sie sich bitte an die öffentlichen Sammelstellen in Ihrer Gemeinde.



Einzelheiten zum Standort einer solchen Sammelstelle und über ggf. vorhandene Mengenbeschränkungen pro Tag/ Monat/ Jahr sowie über etwaig anfallende Kosten bei Abholung entnehmen Sie bitte den Informationen der jeweiligen Gemeinde.

Konformitätserklärung

Hiermit erklärt Pearl Agency, dass sich das HZ-5012 Bluetooth-Headset in Übereinstimmung mit den grundlegenden Anforderungen der Richtlinie 1999/5/EG befindet, Pearl Agency, den 29.06.2006

Pearl-Str, 1-3
 79426 Buggingen
 Deutschland