

Premium-Ganzkörper- Massagesessel GMS-300.bt

Mit Bluetooth

Bedienungsanleitung



Inhaltsverzeichnis

Ihr neuer Premium-Massagesessel	4
Lieferumfang	4
Produktvarianten	4
Wichtige Hinweise zu Beginn	5
Gesundheitshinweise	5
Hinweise im Umgang mit dem Massagesessel	5
Anwendungsumgebung	6
Allgemeine Sicherheitshinweise	7
Wichtige Hinweise zur Entsorgung	7
Konformitätserklärung	7
Produktdetails	8
Massagesessel	8
Bedienelement	10
Montage	12
Armlehne montieren	12
Verwendung	16
Allgemeine Hinweise	16
Kopfkissen	16
Bodenunterlage	17
Massagestuhl bewegen	17
Massage beginnen	19
Programme	21
Automatische Programme (Funktions-Tasten außen)	21
Manuelle Programme (Funktions-Tasten innen)	22
Luftkissen-Massage	24
Weitere manuelle Einstellungen	25
Positionseinstellungen	26
Schnell Tasten	27
Massage-Zeit einstellen	28
Massage beenden/speichern und Massagesessel ausschalten	28
Musikwiedergabe über Bluetooth	29

App	30
Schulterposition einstellen	32
Automatische Massage-Programme.....	33
Manuelle Massage-Programme	34
Normale Massage	34
Dehn-Massage	35
Luftkissen-Massage.....	36
Weitere Funktionen	37
Wärme-Funktion.....	37
Fußsohlen-Massage	37
Positionseinstellungen	38
Einstellungsmenü	39
Gespeichertes Massage-Programm auf App übertragen.....	40
Technische Daten	43

Informationen und Antworten auf häufige Fragen (FAQs) zu vielen unserer Produkte sowie ggfs. aktualisierte Handbücher finden Sie auf der Internetseite:

www.newgen-medicals.de

Geben Sie dort im Suchfeld die Artikelnummer oder den Artikelnamen ein.

Ihr neuer Premium-Massagesessel

Sehr geehrter Kundin, sehr geehrter Kunde,

vielen Dank für den Kauf dieses Premium-Ganzkörper-Massagesessels mit integrierter Wärme-Therapiefunktion und Luftkissen-Massage. Wählen Sie aus acht Massageprogrammen oder genießen Sie eine der sechs ausgefeilten Massagetechniken. Sie können dabei die Intensität, Geschwindigkeit und Dauer ganz individuell bestimmen. Bedienen Sie den Sessel auch bequem per App.

Bitte lesen Sie diese Bedienungsanleitung und befolgen Sie die aufgeführten Hinweise und Tipps, damit Sie Ihren neuen Premium-Massagesessel optimal einsetzen können.

Lieferumfang

- Premium-Ganzkörper –Massagesessel GMS-300.bt mit Bedieneinheit
- Innensechskantschlüssel
- 4 Schrauben
- Bedienungsanleitung

Produktvarianten

NC-2381: Premium-Ganzkörper-Massagesessel GMS-300.bt mit Bluetooth, beige

NC-2384: Premium-Ganzkörper-Massagesessel GMS-300.bt mit Bluetooth, schwarz

Wichtige Hinweise zu Beginn

Gesundheitshinweise

Folgende Personen sollten den Massagesessel nicht verwenden:

- Personen, die an Osteoporose leiden
- Personen, die eine Herzerkrankung haben oder elektronische Medizingeräte wie einen Herzschrittmacher tragen
- Personen mit Kreislaufproblemen
- Personen, die unter Wirbelsäulenproblemen leiden
- Personen, die Fieber haben
- Schwangere Frauen oder Frauen während der Menstruation
- Personen, die eine Verletzung haben oder sich krank fühlen
- Personen, die unter Malignomen leiden
- Personen mit eingeschränkten sensorischen oder geistigen Fähigkeiten
- Kinder unter 14 Jahren



HINWEIS:

Konsultieren Sie im Zweifelsfall Ihren Arzt, bevor Sie den Massagesessel verwenden.

Hinweise im Umgang mit dem Massagesessel

- Prüfen Sie vor jeder Anwendung, ob sich der Massagesessel in einem einwandfreien Zustand befindet. Benutzen Sie den Massagesessel niemals, wenn er Fehler oder Defekte aufweist.
- Trennen Sie das Gerät immer von der Stromversorgung, wenn Sie es nicht benutzen oder bevor Sie es reinigen.
- Achten Sie darauf, dass keine Flüssigkeiten wie Getränke oder Körperschweiß in den Massagesessel bzw. in die Bedieneinheit eindringen können. Dies kann zu Korrosionen und Beschädigung der mechanischen und elektronischen Bauteile führen. Setzen Sie das Produkt keinen ätzenden Wirkstoffen aus.
- Achten Sie darauf, dass Dritte, insbesondere Kinder und Tiere während der Anwendung einen ausreichenden Sicherheitsabstand einhalten.
- Verhindern Sie eine unsachgemäße oder unkontrollierte Nutzung von Dritten. Beaufsichtigen Sie Kinder, um sicherzustellen, dass sie das Gerät nicht als Spielzeug oder Klettergerüst zweckentfremden.
- Achten Sie darauf, dass vor allem Kinder die beweglichen Teile des Massagesessels nicht berühren.
- Verwenden Sie das Gerät nicht, wenn das Leder oder die Abdeckung gebrochen oder beschädigt ist.
- Verwenden Sie das Produkt nicht, wenn die Radiatoröffnung abgedeckt oder blockiert ist.

- Legen Sie keine schweren Gegenstände auf die Armlehnen, Fuß- oder Rückenstütze. Lassen Sie keine schweren Gegenstände auf das Produkt fallen.
- Nehmen Sie das Gerät nicht in Betrieb, wenn kein Benutzer darauf sitzt.
- Setzen Sie sich während der Anwendung aufrecht in den Massagesessel.
- Verwenden Sie den Massagesessel nicht als Bett.
- Achten Sie darauf, dass immer nur eine Person das Gerät benutzt.
- Verwenden Sie das Gerät nicht länger als 20 Minuten am Stück. Warten Sie ca. 30 Minuten, bevor Sie es wieder einschalten.
- Achten Sie darauf, dass Sie die Intensität der Massageanwendungen nicht zu hoch einstellen, um Verletzungen zu vermeiden.
- Wenn Sie sich unwohl fühlen oder Schmerzen aufgrund einer zu intensiven Stimulation während der Anwendung empfinden, müssen Sie die Anwendung unverzüglich beenden. Konsultieren Sie gegebenenfalls einen Arzt.
- Verwenden Sie das Produkt nicht, wenn Sie Alkohol oder Drogen konsumiert haben.
- Verwenden Sie das Produkt nicht direkt nach dem Essen. Halten Sie eine Pause von ca. 1 Stunde ein, bevor Sie den Massagesessel benutzen.
- Achten Sie darauf, dass Sie während der Verwendung des Produkts nicht einschlafen.
- Verwenden Sie das Produkt nicht, wenn Ihr Körper (z.B. nach dem Duschen) nass ist. Benutzen Sie das Gerät nicht mit feuchten oder nassen Händen.
- Legen Sie immer ein Handtuch unter, bevor Sie den Massagesessel benutzen.
- Das Produkt hat eine beheizbare Oberfläche. Personen, die hitzeempfindlich sind, sollten das Produkt mit Vorsicht benutzen und die Verwendung der Heizfunktion rechtzeitig beenden

Anwendungsumgebung

- Wählen Sie eine Stellfläche, die auf allen Seiten des Massagesessels optimalen Freiraum und größtmögliche Sicherheit bietet.
- Stellen Sie den Massagesessel auf einen befestigten, ebenen und sauberen Untergrund.
- Halten Sie einen ausreichenden Sicherheitsabstand zu Wärmequellen wie offenen Kaminen, Öfen oder Heizungen ein. Achten Sie darauf, dass der Massagesessel inklusive dem Netzteil nicht mit heißen Gegenständen in Berührung kommt.
- Vermeiden Sie direkte Sonneneinstrahlung über einen längeren Zeitraum.
- Achten Sie auf eine gute Belüftung und optimale Sauerstoffversorgung während der Anwendung. Vermeiden Sie Zugluft.
- Benutzen Sie den Massagesessel nicht im Freien. Verwenden und lagern Sie das Gerät ausschließlich innerhalb temperierter, trockener und sauberer sowie staubfreier Räume. Die Raumtemperatur sollte max. 40°C betragen.
- Betreiben Sie den Massagesessel nicht in Nassbereichen, wie z.B. Schwimmbädern, Saunen oder Badezimmern.
- Wenn Sie den Standort des Massagesessels von einem kühlen in einen warmen Bereich (oder umgekehrt) verlegen, warten Sie ca. 2 Stunden, bevor Sie den Massagesessel benutzen

Allgemeine Sicherheitshinweise

- Diese Bedienungsanleitung dient dazu, Sie mit der Funktionsweise dieses Produktes vertraut zu machen. Bewahren Sie diese Anleitung daher gut auf, damit Sie jederzeit darauf zugreifen können.
- Ein Umbauen oder Verändern des Produktes beeinträchtigt die Produktsicherheit. Achtung Verletzungsgefahr!
- Öffnen Sie das Produkt niemals eigenmächtig. Führen Sie Reparaturen nie selbst aus!
- Behandeln Sie das Produkt sorgfältig. Es kann durch Stöße, Schläge oder Fall aus bereits geringer Höhe beschädigt werden.
- Halten Sie das Produkt fern von Feuchtigkeit und extremer Hitze.
- Tauchen Sie das Produkt niemals in Wasser oder andere Flüssigkeiten.
- Schließen Sie das Gerät nur an die Stromversorgung an, wenn die Netzspannung mit dem auf dem Gerät angegebenen Wert übereinstimmt.
- Achten Sie darauf, dass die Kabel nicht beschädigt werden und führen Sie keine Veränderungen an den Schaltkreisen durch.
- Verwenden Sie keine feuchten Tücher, um die elektrischen Teile des Produkts zu reinigen. Verwenden Sie zur Reinigung keine Verdünnungsmittel, Benzin oder Alkohol.
- Rollen oder ziehen Sie das Produkt nicht über unebenen Grund. Heben Sie es zum Transport an.
- Technische Änderungen und Irrtümer vorbehalten

Wichtige Hinweise zur Entsorgung

Dieses Elektrogerät gehört nicht in den Hausmüll. Für die fachgerechte Entsorgung wenden Sie sich bitte an die öffentlichen Sammelstellen in Ihrer Gemeinde. Einzelheiten zum Standort einer solchen Sammelstelle und über ggf. vorhandene Mengenbeschränkungen pro Tag / Monat / Jahr entnehmen Sie bitte den Informationen der jeweiligen Gemeinde.



Konformitätserklärung

Hiermit erklärt PEARL GmbH, dass sich die Produkte NC-2381 und NC-2384 in Übereinstimmung mit der RoHS Richtlinie 2011/65/EU, der EMV-Richtlinie 2014/30/EU und der Niederspannungsrichtlinie 2014/35/EU befinden.

Kurtasz, A.

Qualitätsmanagement
Dipl. Ing. (FH) Andreas Kurtasz
18.12.2015

Die ausführliche Konformitätserklärung finden Sie unter www.pearl.de/support. Geben Sie dort im Suchfeld die Artikelnummer ein.

Produktdetails

Massagesessel

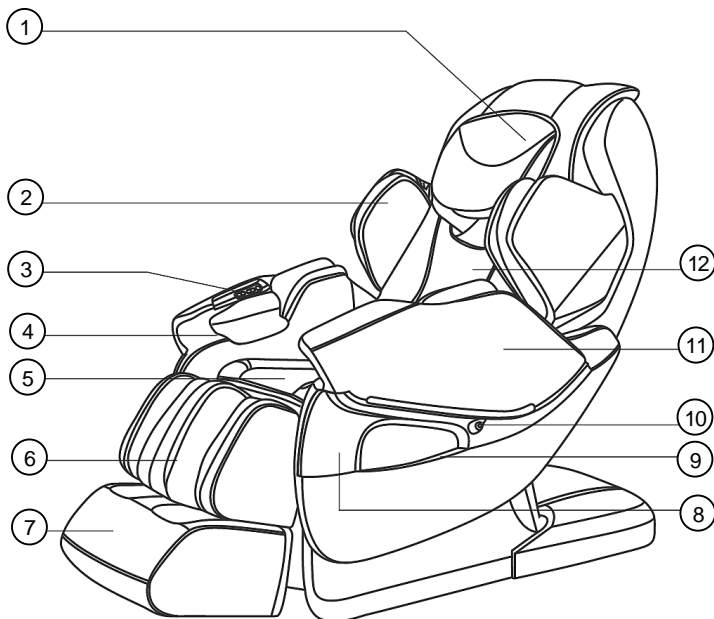

- | | |
|-------------------------|-----------------------------|
| 1. Kopfkissen | 7. Fußstütze |
| 2. Luftkissen (Oberarm) | 8. Armlehnen-Dekoration |
| 3. Schnelltasten | 9. Tasche für Bedieneinheit |
| 4. Luftkissen (Arm) | 10. Kopfhörer-Anschluss |
| 5. Sitzpolster | 11. Armlehne |
| 6. Wadenpolster | 12. Rückenlehne |

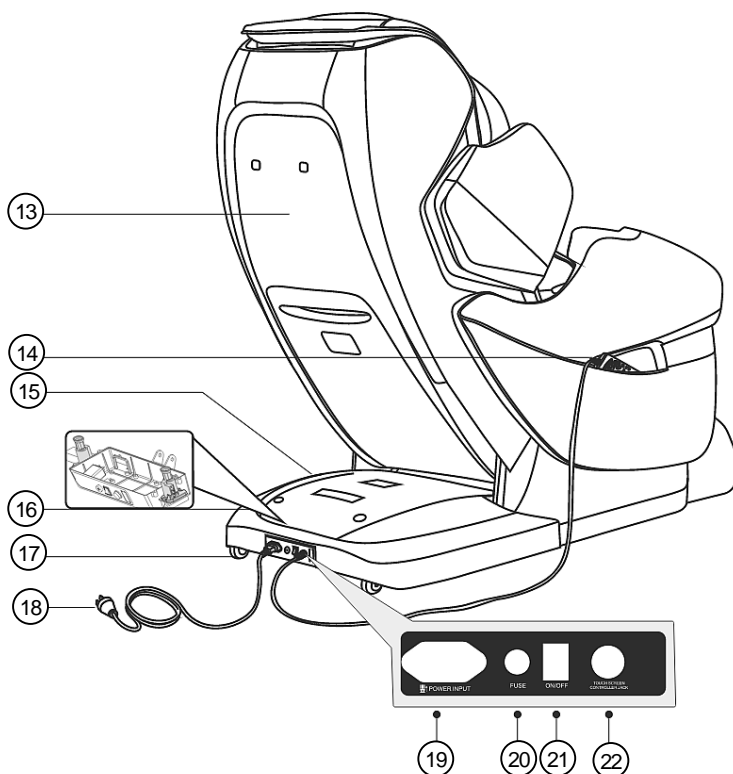

- 13. Hintere Abdeckung
- 14. Bedieneinheit
- 15. Fahrschachtdeckel
- 16. Schutzschalter
- 17. Rollen

- 18. Stromkabel
- 19. Stromanschluss
- 20. Sicherungskasten
- 21. Ein/Aus-Schalter
- 22. Bedieneinheit-Anschluss

Bedienelement

(zugeklappt)

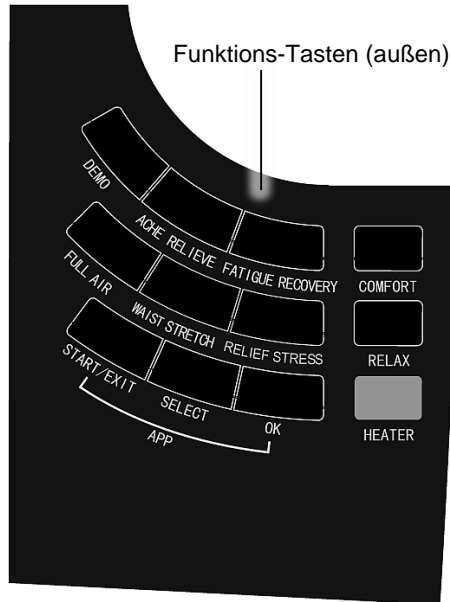

DEMO	Demo	START / EXIT	App
ACHE RELIEVE	Linderung	SELECT	App
FATIGUE RECOVERY	Erholung	OK	App
FULL AIR	Alle Luftkissen	COMFORT	Entspannung
WAIST STRETCH	Dehnung	RELAX	Blutkreislauf
RELIEF STRESS	Stressabbau	HEATER	Rückenwärme

(aufgeklappt)

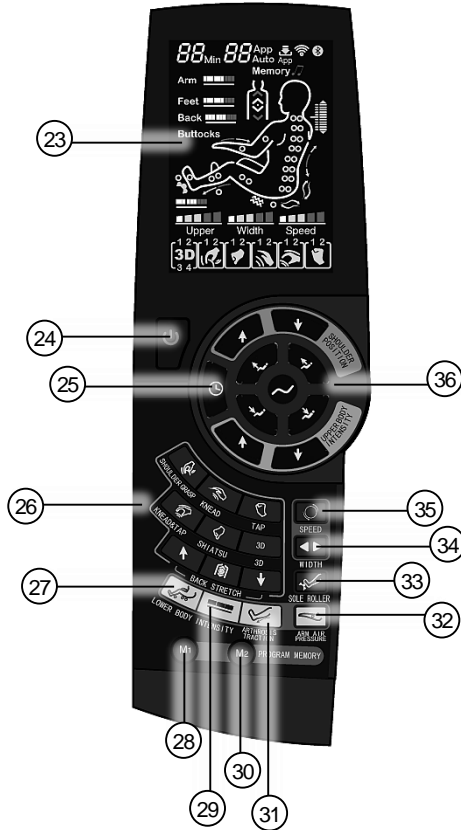

- | | |
|------------------------------|-----------------------------|
| 23. Display | 30. M2-Taste |
| 24. Ein/Aus-Taste | 31. ATHROSIS TRACTION-Taste |
| 25. Zeit-Taste | 32. ARM AIR PRESSURE-Taste |
| 26. Funktions-Tasten (innen) | 33. SOLE ROLLER-Taste |
| 27. LOWER BODY-Taste | 34. WIDTH-Taste |
| 28. M1-Taste | 35. SPEED-Taste |
| 29. INTENSITY-Taste | 36. Positions-Tasten |

Montage

Armlehne montieren

1. Am unteren Ende des Stahlrahmens befindet sich eine rechteckige Öffnung. Ziehen Sie die Kabel, die Sie mit der Armlehne verbinden möchten, ein Stück aus der Öffnung heraus.

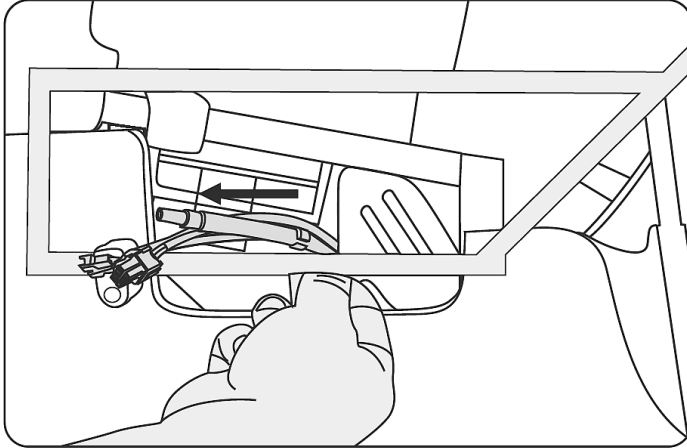

2. Verbinden Sie die Kabelanschlüsse des Massagesessels mit dem Kabelanschluss der entsprechenden Armlehne.
3. Verbinden Sie die Luftschläuche des Massagesessels mit den beiden Luftschläuchen der entsprechenden Armlehne. Die aufeinander passenden Schlauchenden sind farblich markiert.
4. Schieben Sie die verbundenen Kabel und den verbundenen Luftschlauch vorsichtig zurück in die rechteckige Öffnung unten am Stahlrahmen des Massagesessels.



ACHTUNG!

Der Luftschlauch darf nicht geknickt werden.

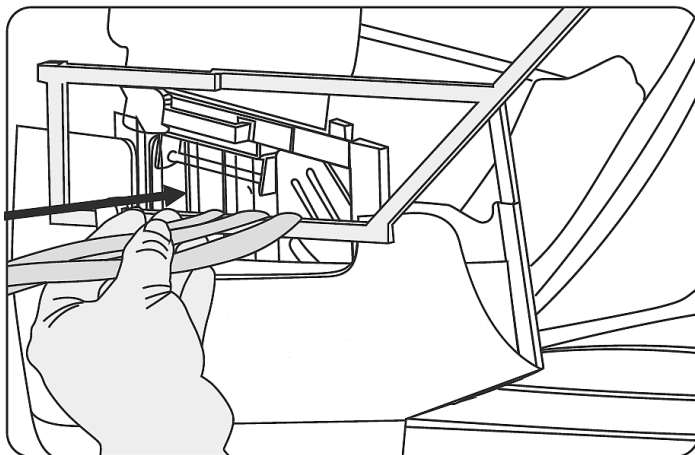

5. Der Anschluss der Armlehne passt in die entsprechende Öffnung des Rahmens und der Stahlrahmen in die Nut der Armlehne.

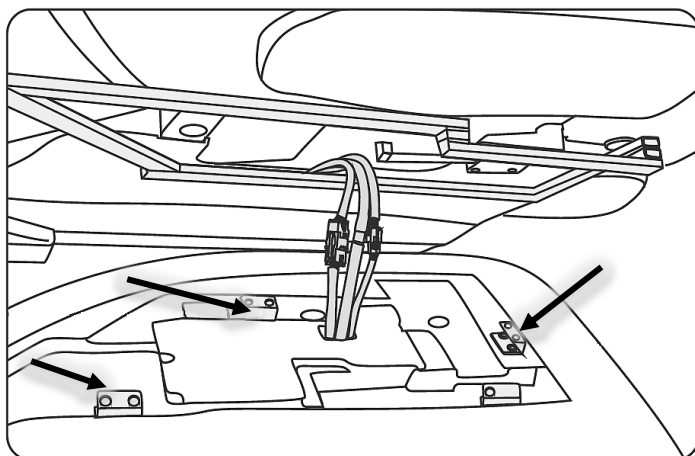

6. Greifen Sie die Armlehne mit beiden Händen und setzen Sie sie in die entsprechenden Halterungen des Rahmens ein. Achten Sie dabei darauf, dass die Kabel und der Luftschlauch nicht eingeklemmt werden. Schieben Sie diese gegebenenfalls noch weiter in den Stahlrahmen hinein.

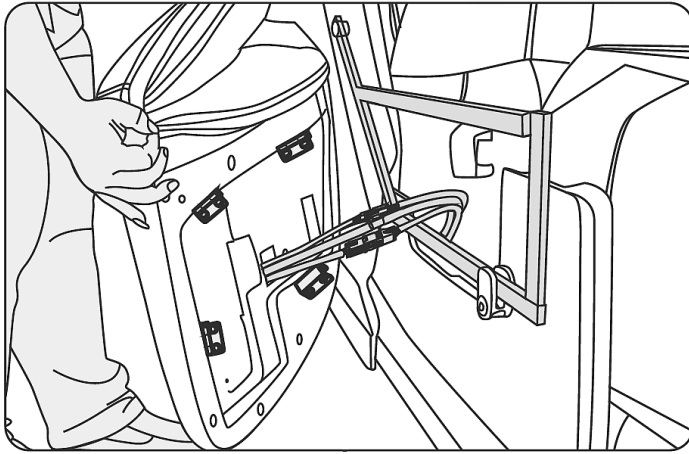

7. Nachdem Sie die Armlehne mit leichtem Druck nach unten auf dem Stahlrahmen angebracht haben, prüfe Sie nochmals, ob sie sicher befestigt ist.



8. Nehmen Sie Innensechskantschlüssel und Schrauben und befestigen Sie die Armlehne an der Vorderseite des Stahlrahmens.

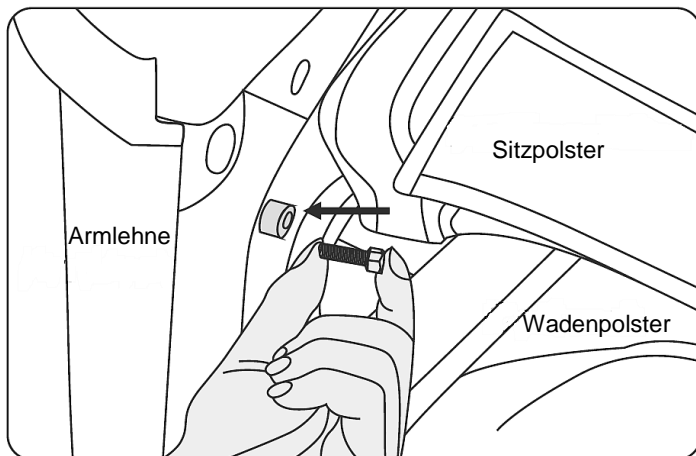

9. Schrauben Sie die Armlehne an der Rückseite des Stahlrahmens fest.

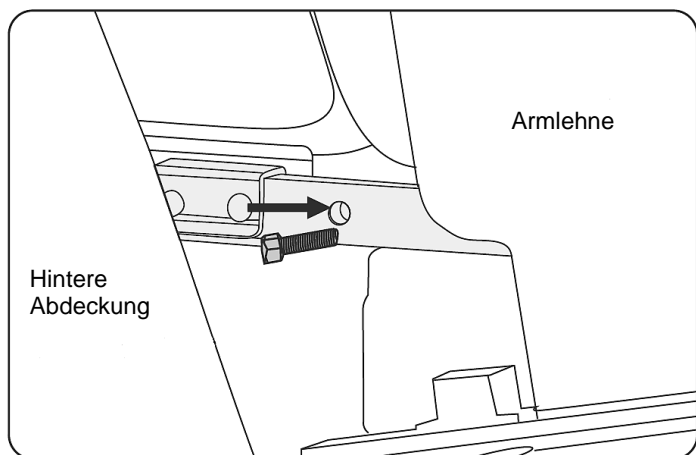

Verwendung

Allgemeine Hinweise

Kopfkissen

Sie können die Intensität der Schulter- und Nackenmassage abmildern, indem Sie das Kopfkissen verwenden.

1. Öffnen Sie den Reißverschluss auf der Rückseite der Rückenlehne und holen Sie das Kopfkissen heraus.

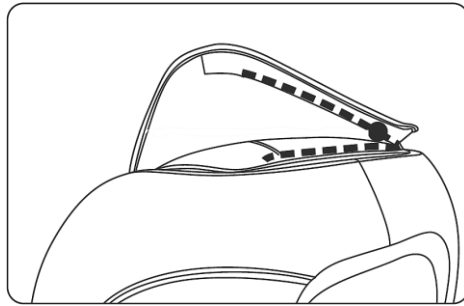

2. Schließen Sie den Reißverschluss der Rückenlehne und führen Sie die lange Stoffbahn des Kopfkissens durch das Gürtelband.

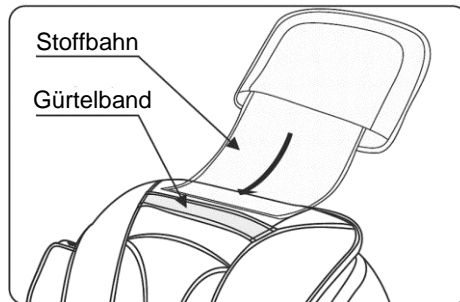

3. Klappen Sie das Kissen nach vorne um.

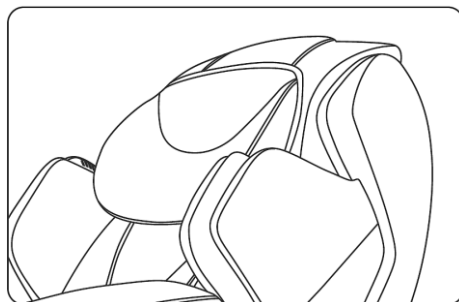
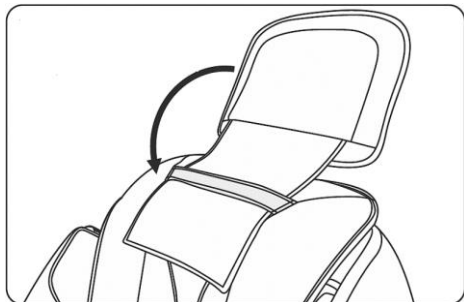

Bodenunterlage

Schützen Sie Holzböden und andere empfindliche Böden mit einem Teppich oder einer anderen Bodenunterlage vor Schäden durch das Gewicht und die Vibrationen des Massagesessels.

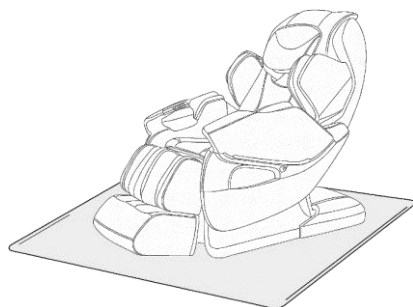

Massagestuhl bewegen



ACHTUNG!

Bewegen Sie den Massagesessel nur, wenn das Gerät ausgeschaltet und der Netzstecker vom Stromnetz getrennt wurde.

Wenn Sie den Massagesessel bewegen möchten, stellen Sie zunächst sicher, dass keine Kabel auf den Boden herabhängen. Halten Sie den Massagesessel an der Mulde auf der Rückseite des Rückenteils fest und kippen Sie ihn zurück, so dass das Gewicht über die Rollen ausbalanciert wird. Sie können nun den Massagesessel auf den Rollen in die gewünschte Richtung ziehen oder schieben. Setzen Sie den Massagesessel nach dem Transport wieder vorsichtig auf den Boden auf.

**HINWEIS:**

Transportieren Sie den Massagesessel am besten mit 2 Personen und schieben Sie ihn nicht über Holzböden oder rauen Untergrund. Heben Sie den Massagesessel beim Tragen jeweils an Fuß- und Rückpolster (Mulde). Heben Sie ihn niemals an den Armlehnen!

Massage beginnen

1. Verbinden Sie den Massagesessel mit der Stromversorgung und schalten Sie ihn über den Ein/Aus-Schalter unten an der Rückseite ein.
2. Drücken Sie die Ein/Aus-Taste der Bedieneinheit, um die Massageanwendung zu beginnen. Der Massagesessel wechselt von der Sitz- in die Liegeposition.
3. Drücken Sie die gewünschte Programm-Taste.







HINWEIS:

Wenn Sie 20 Minuten nach Einschalten immer noch kein Programm ausgewählt haben, schaltet sich der Massagesessel automatisch aus.

4. Per Scanfunktion erkennt der Massagesitz automatisch Ihre Schulterhöhe und passt so die Massage optimal Ihrer Körpergröße an. Warten Sie kurz, bis dreimal hintereinander ein kurzer Signalton ertönt
 - Mit den Positions-Tasten SHOULDER POSITION können Sie die Schulterposition manuell noch genauer einstellen.



Taste	Beschreibung	Display
	Schulterposition höher	
	Schulterposition tiefer	

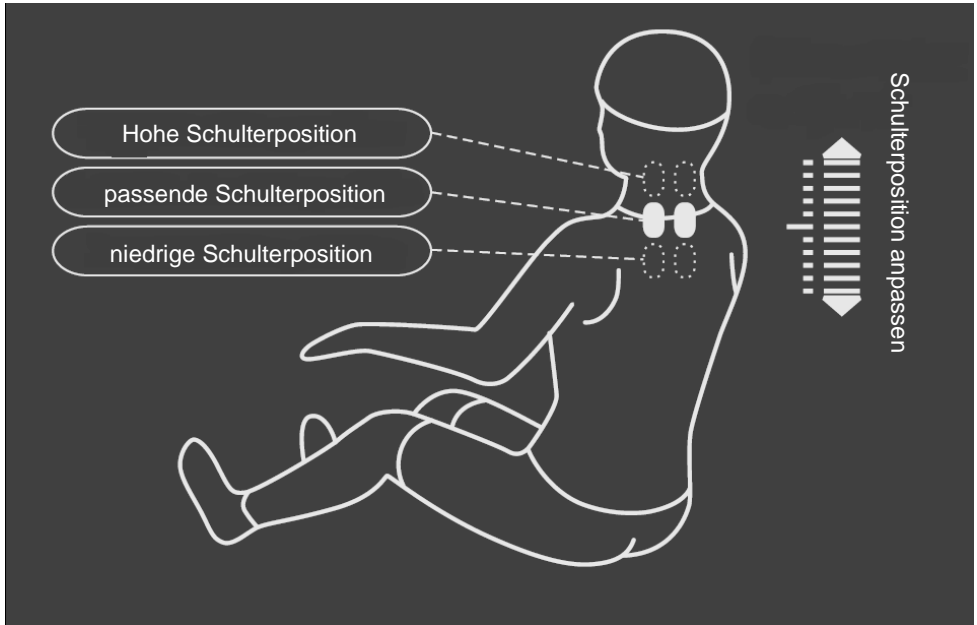

5. Wählen Sie anschließend die Massagemethode aus:

Wenn Sie Ihre persönlichen Massageprogramme zuvor gespeichert haben, können Sie diese jederzeit während der Massage über die Tasten M1 und M2 aufrufen. Wie Sie ein Massageprogramm speichern, erfahren Sie unter **Massage beenden / speichern und Massagesessel ausschalten**.









HINWEIS:

Sie können die Einstellungen zur Schulterposition überspringen, indem Sie eine der automatischen Massagemethoden auswählen.

Programme

Automatische Programme (Funktions-Tasten außen)











Starten Sie das gewünschte Programm über die entsprechende Funktions-Taste.













Taste	Beschreibung	Display
	Schneller Demonstration aller Massagefunktionen.	F0 Auto
	Entspannt Muskeln und Knochen.	F1 Auto
	Für eine schnellere Erholung bei Erschöpfungszuständen.	F2 Auto
	Tiefenmassage an Akkupressur-Punkten, entspannt die schmerzende Stelle.	F3 Auto
	Alle Luftkissen (Taille, Gesäß, Arme, Beine) arbeiten zur gleichen Zeit.	F5 Auto
	Dehnung der Taille.	F6 Auto
	Entspannung, Erholung, fördert die Durchblutung.	F7 Auto
	Fördert die Durchblutung	F8 Auto

Manuelle Programme (Funktions-Tasten innen)

Gestalten Sie Ihre Massage über die entsprechenden Funktions-Tasten des Bedienelements ganz individuell.



Taste	Beschreibung	Display
 SHOULDER GRASP	Automatische Massage des Schulterbereichs, Geschwindigkeit und Intensität einstellbar.	
 KNEAD	Knet-Massage, Geschwindigkeit und Intensität einstellbar.	
 TAP	Klopf-Massage, 2 Massagemethoden, Geschwindigkeit, Breite und Intensität einstellbar.	
 KNEAD&TAP	Knet- und Klopf-Massage, Geschwindigkeit und Intensität einstellbar.	
 SHIATSU	Shiatsu-Massage, 2 Massagemethoden, Geschwindigkeit, Breite und Intensität einstellbar.	

 <p>3D 3D</p>	<p>3D-Massage, 4 Massage- methoden, Geschwindigkeit und Intensität einstellbar.</p>	
 <p>SPEED</p>	<p>Geschwindigkeit, in 5 Stu- fen regelbar.</p>	 <p>Speed</p>
 <p>WIDTH</p>	<p>Breite, in 5 Stufen einstell- bar.</p>	 <p>Width</p>
 <p>BACK STRETCH</p>	<p>Massage an einer be- stimmten Stelle.</p>	
	<p>Auf- und Ab-Massage eines kleinen Körperbe- reichs.</p>	
	<p>Auf- und Ab-Massage des gesamten Oberkörpers.</p>	
 <p>LOWER ADJUST</p>	<p>Massageposition abwärts verändern (bei der Massa- ge einer bestimmten Stelle und bei der Massage eines Körperbereichs).</p>	<p>Massagerollen bewegen sich abwärts.</p>
 <p>UPPER ADJUST</p>	<p>Massageposition aufwärts verändern (bei der Massa- ge einer bestimmten Stelle und bei der Massage eines Körperbereichs).</p>	<p>Massagerollen bewegen sich aufwärts.</p>

Luftkissen-Massage









Steuern Sie die Luftkissen-Massage über die entsprechenden Funktions-Tasten auf dem Bedienelement.



Taste	Beschreibung	Display
 LOWER BODY	Luftkissen-Massage des unteren Körperbereichs (3 Modi: Unterer Körperbereich, Rücken und Taille, Waden).	Füße  Rücken  Gesäß
 INTENSITY	Luftkissen-Massage, Intensität aller Modi einstellbar.	Füße  Rücken  Gesäß
 ARTHROSIS TRACTION	Aktiviert die Wadenstreckung (Unterer Körperbereich, Waden).	
 ARM AIR PRESSURE	Luftkissen-Massage der Arme ein- oder ausschalten, Intensität in drei Stufen einstellbar.	Arm 





Weitere manuelle Einstellungen

Nehmen Sie weitere manuelle Einstellungen über die Tasten des Bedienelements vor.

Taste	Beschreibung	Display
 <p>UPPER BODY INTENSITY</p>	<p>Intensität der Oberkörpermassage verringern.</p>	
 <p>UPPER BODY INTENSITY</p>	<p>Intensität der Oberkörpermassage verstärken.</p>	
 <p>SOLE ROLLER</p>	<p>Fußmassage, in 3 Geschwindigkeitsstufen einstellbar.</p>	
 <p>HEATER</p>	<p>Heizfunktion für den Rückenbereich.</p>	





Positionseinstellungen

Bringen Sie den Massagesessel mit den Positions- Tasten des Bedienelements in die gewünschte Position.

Taste	Beschreibung
	<p>Automatische Liegeposition: 3 mögliche Positionen. Wechseln Sie durch wiederholtes Drücken der Taste zur nächsten Liegeposition.</p>
	<p>Anheben des Wadenpolsters: Halten Sie die Taste so lange gedrückt, bis die gewünschte Position erreicht ist. Lassen Sie anschließend die Taste los.</p>
	<p>Absenken des Wadenpolsters: Halten Sie die Taste so lange gedrückt, bis die gewünschte Position erreicht ist. Lassen Sie anschließend die Taste los.</p>
	<p>Anheben der Rückenlehne: Halten Sie die Taste so lange gedrückt, bis die gewünschte Position erreicht ist. Lassen Sie anschließend die Taste los.</p>
	<p>Absenken der Rückenlehne: Halten Sie die Taste so lange gedrückt, bis die gewünschte Position erreicht ist. Lassen Sie anschließend die Taste los.</p>



Schnellasten

Die Schnellasten befinden sich innen auf der rechten Armlehne.

Taste	Beschreibung
	<p>Ein/Aus-Taste: Drücken Sie die Taste, um alle Massageanwendungen zu stoppen.</p>
	<p>Anheben des Wadenpolsters: Halten Sie die Taste so lange gedrückt, bis die gewünschte Position erreicht ist. Lassen Sie anschließend die Taste los.</p>
	<p>Absenken des Wadenpolsters: Halten Sie die Taste so lange gedrückt, bis die gewünschte Position erreicht ist. Lassen Sie anschließend die Taste los.</p>
	<p>Anheben der Rückenlehne: Halten Sie die Taste so lange gedrückt, bis die gewünschte Position erreicht ist. Lassen Sie anschließend die Taste los.</p>
	<p>Absenken der Rückenlehne: Halten Sie die Taste so lange gedrückt, bis die gewünschte Position erreicht ist. Lassen Sie anschließend die Taste los.</p>

Massage-Zeit einstellen

Die voreingestellte Dauer der Massage beträgt 20 Minuten. Passen Sie die Massage-Zeit mit der Zeit-Taste auf dem Bedienelement Ihren Wünschen an (max. 40 Minuten).

Taste	Beschreibung	Display
	<p>Mit jedem Tastendruck erhöht sich die Massagezeit um 5 Minuten. Sind die 40 Minuten erreicht, verringert jeder Tastendruck die Massagezeit um jeweils 5 Minuten.</p>	

Massage beenden/speichern und Massagesessel ausschalten

1. Drücken Sie die Ein/Aus-Taste auf dem Bedienelement, um die Massage zu beenden.



HINWEIS:

Sie können diese Taste jederzeit während einer Massageanwendung drücken und damit die Anwendung beenden.

Die Rückenlehne und die Beinstütze bewegen sich nicht in die Ausgangsposition zurück

2. Nach Ablauf der eingestellten Massagezeit oder nach Ausschalten des Massagesessels blinkt auf dem Display das Memory-Symbol.

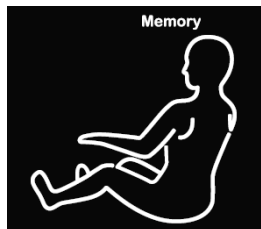

Sie können die gewählten Massage-Einstellungen jetzt speichern. Drücken Sie hierzu entweder die Taste M1 oder M2.

3. Falls Sie die Massage-Einstellungen nicht speichern möchten, drücken Sie innerhalb von 10 Sekunden auf die Ein/Aus-Taste des Bedienelements, um den Massage-Sessel in die Ausgangsposition zu bringen.

Falls die die Taste nicht drücken, kehren zwar die Massage-Rollen an die Ausgangsposition zurück, Rückenlehne und Wadenpolster verbleiben aber in der eingestellten Position.

4. Legen Sie den Ein/Aus-Schalter unten auf der Rückseite der Rückenlehne auf die Aus-Position und trennen Sie den Netzstecker von der Stromversorgung, um den Massagesessel auszuschalten.

Musikwiedergabe über Bluetooth



HINWEIS:

Eine Bluetooth-Verbindung ist nur möglich, wenn der Massagesessel mit der Fernbedienung eingeschaltet wurde. Geschieht dies nicht, wird er nicht in der Bluetooth-Liste des externen Geräts (z.B. Smartphone) angezeigt.

Verbinden Sie ein externes Gerät (z.B. Tablet, MP3-Player) über Bluetooth mit dem Massagesessel, um die Musik direkt über das Soundsystem des Massagesessels wiederzugeben.



HINWEIS:

Die Entfernung zwischen dem externen Gerät und dem Massagesessel sollte während des Verbindungsaufbaus max. 1 Meter betragen.

1. Schalten Sie den Massagesessel mit dem Ein/Aus-Schalter ein.
2. Aktivieren Sie die Bluetooth-Funktion des externen Geräts und suchen Sie dort nach neuen Geräten.
3. Wählen Sie in der Liste der verfügbaren Geräte **Fihonest-3669** aus. Der Massagesessel stellt nun automatisch eine Verbindung mit dem externen Gerät her.



HINWEIS:

*Sollte ein PIN verlangt werden, geben Sie **0000** ein.*

4. Verbinden Sie einen Kopfhörer mit 3,5-mm-Klinkenstecker mit dem Kopfhöreranschluss des Massagesessels und spielen Sie wie gewohnt Musik auf Ihrem externen Gerät ab.



HINWEIS:

Der Abstand zwischen externem Gerät und Massagesessel sollte max. 10 m betragen, um eine einwandfreie Verbindung zu ermöglichen.

App

1. Suchen Sie im Google Play Store (Android) oder App Store (iOS) nach der App **Future Class** von iRest und installieren Sie diese auf Ihrem Mobilgerät.
2. Schalten Sie den Massagesessel mit dem Ein/Aus-Schalter ein.



HINWEIS:

Eine Bluetooth-Verbindung ist nur möglich, wenn der Massagesessel mit der Fernbedienung eingeschaltet wurde. Geschieht dies nicht, wird er nicht in der Bluetooth-Liste des externen Geräts (z.B. Smartphone) angezeigt.

3. Aktivieren Sie die Bluetooth-Funktion des Mobilgeräts und suchen Sie dort nach neuen Geräten.
4. Wählen Sie in der Liste der verfügbaren Geräte **Fihonest-3669** aus. Der Massagesessel stellt nun automatisch eine Verbindung mit dem externen Gerät her.



HINWEIS:

Sollte ein PIN verlangt werden, geben Sie **0000** ein.

5. Öffnen Sie die App **Future Class**.



6. Tippen Sie auf folgendes Symbol, um das Auswahlmönü aufzuklappen:



7. Tippen Sie auf das gewünschte Massageprogramm.
 8. Tippen Sie auf die Ein/Aus-Taste unten links, um die Massage zu starten. Der Massagesessel bringt sich automatisch in Liegeposition.
- Tippen Sie während einer Massage auf die Pause-Taste, um die Massage zu unterbrechen. Setzen Sie die Massage durch Tippen auf die Play-Taste fort.



HINWEIS:

Drücken Sie in einem Programm auf die Pause-Taste, während sich die Rückenpolster aufpusten, blasen sich diese weiter bis zum Maximum auf. Schalten Sie den Massagesessel aus und warten Sie, bis die Luft aus den Rückenpolstern entwichen ist. Nehmen Sie den Sessel erst dann wieder in Betrieb.

- Tippen Sie auf den Balken zwischen den Plus- und Minuszeichen, um die Massage-Intensität der Oberkörper-Massage anzupassen. Dies ist nur in den manuellen Einstellungen möglich. In den automatischen Programmen passt sich die Intensität automatisch alle paar Minuten an.



Schulterposition einstellen

1. Der Massagestuhl nimmt eine automatische Schulterpositionserkennung vor. Sobald diese abgeschlossen ist, erklingen drei Signaltöne.
2. Passen Sie die Position gegebenenfalls mit den Pfeiltasten an. Nach 10 Sekunden ohne Eingabe schließt sich das Menü.

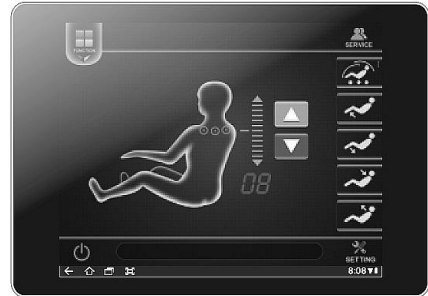
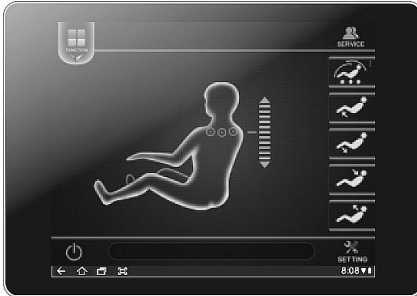

Automatische Massage-Programme

1. Tippen Sie im aufgeklappten Auswahlmü auf folgendes Symbol, um die automatischen Massage-Programme aufzurufen:



2. Es stehen 6 automatische Massage-Programme zur Auswahl. Tippen Sie auf das gewünschte Programm.



Entspannt Muskeln und Knochen



Fördert die Durchblutung



Tiefenmassage an Akkupressur-Punkten, entspannt schmerzende Bereiche



Alle Luftpolster sind zur gleichen Zeit aktiv, Ganzkörperentspannung



Lindert Erschöpfung



Dehnungs-Massage

- Tippen Sie auf folgendes Symbol, um zum Auswahlmnü zurückzukehren:



Manuelle Massage-Programme

Normale Massage

1. Tippen Sie im aufgeklappten Auswahlmnü auf folgendes Symbol, um die manuellen Massage-Programme aufzurufen:



2. Tippen Sie dann auf folgendes Symbol:



3. Es stehen 6 manuelle Massage-Programme zur Auswahl. Tippen Sie auf das gewünschte Programm.



Schultermassage
Intensität und Geschwindigkeit einstellbar



Knetmassage
Intensität und Geschwindigkeit einstellbar



Klopfmassage (2 Modi)
Intensität, Weite und Geschwindigkeit einstellbar



Knet-Klopf-Massage
Intensität und Geschwindigkeit einstellbar



Shiatsu-Massage (2 Modi)
Intensität, Weite und Geschwindigkeit einstellbar



3D-Massage (4 Modi)
Intensität und Geschwindigkeit einstellbar

- Stellen Sie mit dem Balken zwischen den Plus- und Minuszeichen die gewünschte Intensität (**Intensity**) / Weite (**Width**) / Geschwindigkeit (**Speed**) ein.
- Tippen Sie auf folgendes Symbol, um zum Auswahlnenü zurückzukehren:



Dehn-Massage

1. Tippen Sie im aufgeklappten Auswahlnenü auf folgendes Symbol, um die manuellen Massage-Programme aufzurufen:



2. Tippen Sie dann auf folgendes Symbol:



3. Es stehen fünf Dehnmassagen zur Auswahl. Tippen Sie auf das gewünschte Programm.



Ganzrückenmassage



Massage des oberen Rückenbereichs



Massage des unteren Rückenbereichs



Massage des mittleren Rückenbereichs



Punktuelle Massage

Luftkissen-Massage

1. Tippen Sie im aufgeklappten Auswahlenü auf folgendes Symbol, um die Luftkissen-Massage-Programme aufzurufen:



2. Sie können die Luftkissen-Massage in vier Körperbereichen ein- (orange) oder ausschalten (blau) oder die Intensität einstellen. Tippen Sie auf den entsprechenden Körperbereich.



Arme



Gesamter Unterkörper



Hüfte und Gesäß



Füße



Beine

- Stellen Sie mit dem Balken zwischen den Plus- und Minuszeichen die gewünschte Intensität ein.
- Tippen Sie auf folgendes Symbol, um zum Auswahlmenü zurückzukehren:



Weitere Funktionen

Wärme-Funktion

1. Tippen Sie im aufgeklappten Auswahl-Menü auf folgendes Symbol:



2. Tippen Sie dann auf folgendes Symbol, um die Wärme-Funktion ein- (orange) oder auszuschalten (blau):



Fußsohlen-Massage

1. Tippen Sie im aufgeklappten Auswahl-Menü auf folgendes Symbol:



2. Tippen Sie dann auf folgendes Symbol, um die Fußsohlen-Massage ein- (orange) oder auszuschalten (blau):



3. Stellen Sie mit dem Balken zwischen den Plus- und Minuszeichen (**Speed**) die gewünschte Intensität ein.

Positionseinstellungen

Tippen Sie auf das entsprechende Symbol in der Seitenleiste, um die Position des Sessels anzupassen:



Sessel wechselt automatisch in die Liegeposition.



Unterbein-Ablage anheben, die Bewegung stoppt, sobald das Symbol nicht mehr angetippt wird.



Unterbein-Ablage senken, die Bewegung stoppt, sobald das Symbol nicht mehr angetippt wird.



Rückenlehne aufrichten, die Bewegung stoppt, sobald das Symbol nicht mehr angetippt wird.



Rückenlehne senken, die Bewegung stoppt, sobald das Symbol nicht mehr angetippt wird.

Einstellungsmenü

Tippen Sie unten rechts auf folgendes Symbol, um das Einstellungsmenü aufzurufen:



- Tippen Sie auf folgendes Symbol, um die Sprache-Einstellungen zu öffnen. Tippen Sie dann auf die gewünschte Sprache.



- Tippen Sie auf folgendes Symbol, um die Lautstärke-Einstellungen zu öffnen. Stellen Sie mit dem Plus- und Minuszeichen die gewünschte Lautstärke ein.



Gespeichertes Message-Programm auf App übertragen

1. Tippen Sie rechts oben auf **Service**, um das Update-Menü aufzurufen.



2. Tippen Sie auf folgendes Symbol:



Der Bildschirm des Bedienelements zeigt **A2** und **App** an.

3. Tippen Sie auf das gespeicherte Programm, z.B.:



4. Tippen Sie auf folgendes Symbol, um die Auswahl zu bestätigen:



5. Tippen Sie auf folgendes Symbol, um die Verbindung zu testen:



6. Tippen Sie nach dem erfolgreichen Verlauf des Tests (**test succesfull**) auf folgendes Symbol und wählen Sie **irestAuto1.bin** aus:



7. Tippen Sie auf folgendes Symbol, um den Download zu starten:



Nach dem erfolgreichen Download erscheint **download successful** (auf dem Bedienelement erscheint **OH**).



HINWEIS:

Überprüfen Sie bei einer Fehlermeldung (**download error**) die Verbindung der Geräte und versuchen Sie es erneut.



Upload starten oder beenden



Gespeichertes Message-Programm 1



Gespeichertes Message-Programm 2



Gespeichertes Message-Programm 3



Download-Adresse bestätigen



Testet den Zustand der



Heruntergeladenes App-Dokument auswählen (.Bin-Datei)



Download starten

Technische Daten

Stromversorgung		110-120 V, 60 Hz
		220-240 V, 50/60 Hz
Leistungsaufnahme	Betrieb	240 W
	Standby	<0,5 W
Bluetooth		4.0
Programme		8
Massagetechniken		6
Stretch-Massage		manuell einstellbar
Programm-Speicherplätze		2
Massage-Zeit		5-40 Minuten
Geräuschpegel		≤ 58 dB
Maße		1920 x 840 x 770 mm
Gewicht		158 kg

Kundenservice: 07631 / 360 – 350

Importiert von:

PEARL.GmbH | PEARL-Straße 1–3 | D-79426 Buggingen

© REV4 – 28.03.2017 – BS/FR//SK