

Sichler
SICHLER®
Haushaltsgeräte

NC-5649-675

Fensterputzroboter

Robot nettoyant
pour fenêtres



BEDIENUNGSANLEITUNG

MODE D'EMPLOI

INHALT

Ihr neuer Fensterputzroboter	4
Lieferumfang.....	4
Verwendung	5
Produktdetails	6
Die Reinigungswege im automatischen Modus.....	8
Die Fernbedienung.....	8
Akku laden.....	10
Inbetriebnahme	11
Unterbrechungsfreie Stromversorgung	14
Waschen der Reinigungstücher	15
FAQ	16
Sicherheitshinweise.....	17
Wichtige Hinweise zur Entsorgung.....	17
Wichtige Hinweise zu Knopfzellen und deren Entsorgung.....	18
Konformitätserklärung.....	18

Sidell

IHR NEUER FENSTERPUTZROBOTER

Sehr geehrte Kundin, sehr geehrter Kunde,

vielen Dank für den Kauf dieses praktischen Fensterputzroboters, der Ihnen die lästige Arbeit des Fensterputzens abnimmt und Ihre Fenster von innen und außen gründlich reinigt.

Bitte lesen Sie diese Bedienungsanleitung und befolgen Sie die aufgeführten Hinweise und Tipps, damit Sie den Roboter optimal einsetzen können.

Lieferumfang

- Fensterputzroboter
- Fernbedienung mit Knopfzelle (CR2025 – 3 V)
- Ladegerät mit Netzkabel
- 4 Meter Verlängerungskabel mit 3,5 mm-Klinkenstecker
- 12 Reinigungstücher
- 4 Reinigungsringe
- Bedienungsanleitung



Sidel

VERWENDUNG

Der Fensterputzroboter saugt sich durch ein Vakuum am Fenster an. Mittels zwei rotierenden Reinigungsscheiben, auf die die leicht auszuwechselnden Mikrofaserreinigungstücher aufgezogen werden, überquert er die komplette Scheibe. Anhand der eingebauten „künstlichen Intelligenz“ kann er den Reinigungsweg berechnen, lokalisiert den Fensterrahmen und reinigt so das ganze Fenster automatisch. Er verfügt über eine eingebaute unterbrechungsfreie Stromversorgung und fällt daher nicht vom Fenster, auch wenn mal der Strom ausfällt.



ACHTUNG:

Beachten Sie vor der Benutzung die Sicherheitshinweise.

Reinigungsgeschwindigkeit	1 m ² /4 Minuten
Sicherungsleine	1471 N
Fensterdicke	≥ 3 mm
Besonderheiten	Die zu reinigenden Fläche benötigt einen Rahmen.
Reinigungsmodi	Automatisch und manuell
Energieverbrauch	75 W
Ladespannung	100-240 V, 50-60 Hz
Ladedauer	ca. 8 Stunden
Benutzungstemperatur	0°C-40°C
Aufbewahrungstemperatur	-10°C-50°C
Gewicht	930 g
Maße	29,5 x 14,7 x 11,3 cm

Sidell

PRODUKTDDETAILS



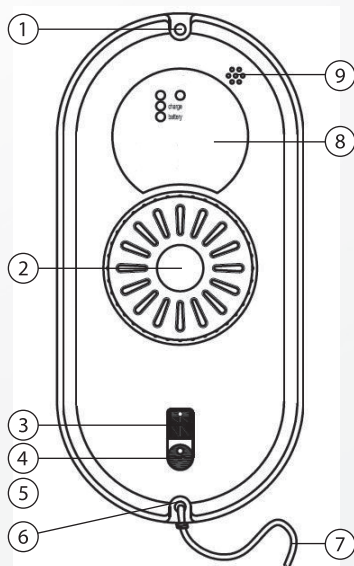



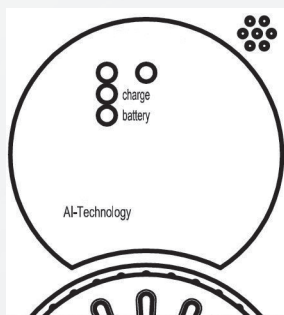

1. Obere Öse
2. Ventilator
3. Ein-/Aus-Schalter
4. Eingang
5. 3,5 mm-Ladebuchse
6. Untere Öse
7. Sicherheitsleine
8. Empfangsfenster Fernbedienung
9. Summer



Blaues Licht	Normaler Status
Rotes Licht	Fehler
Oranges Licht	Ladestatus
Grünes Licht	Volle Ladung



Sidell

Automatischer Modus		Manueller Modus	
	nach oben		nach oben
	nach links		nach unten
	nach rechts		nach links
			nach rechts
	Stop		Stop

Die weiteren Tasten haben keine Funktion

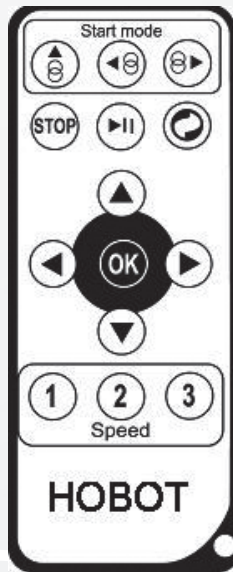

Die Reinigungswege im automatischen Modus:

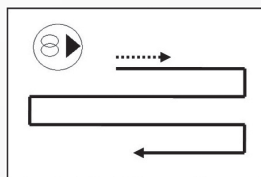
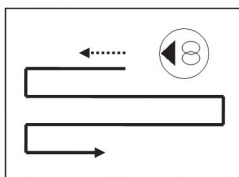
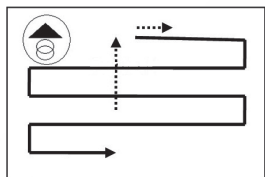





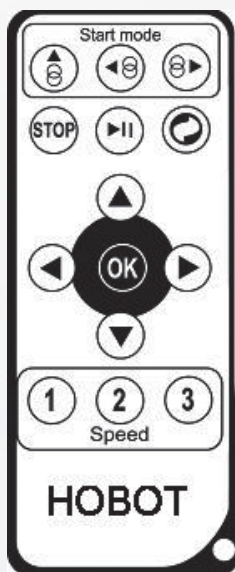



Die Fernbedienung

Ziehen Sie bei der ersten Benutzung die Schutzlasche der Knopfzelle heraus. Um die Knopfzelle zu ersetzen, drücken Sie den kleinen Schieber Richtung Innenseite der Fernbedienung und ziehen gleichzeitig das Fach der Knopfzelle nach außen. Wechseln Sie die Knopfzelle aus und schieben Sie das Fach wieder in die Fernbedienung, bis es einrastet. Achten Sie beim Einlegen der Knopfzelle auf die korrekte Polarität.



Siele

- Die Tasten der Fernbedienung

	Automatisch nach oben		Manuell nach oben
	Automatisch nach links		Manuell nach unten
	Automatisch nach rechts		Manuell nach rechts
	Stop-Taste		Manuell nach links
			Stop

Die weiteren Tasten haben keine Funktion.

Sidel

AKKU LADEN

Laden Sie den Akku des Roboters vor der ersten Benutzung vollständig auf. Verbinden Sie den Akku mit dem mitgelieferten Netzkabel und mit der Steckdose. Den Klinenstecker des Akkus stecken Sie in die Ladebuchse des Fensterputzroboters. Während der Ladung leuchtet die orange LED-Leuchte „charge“ auf. Die Ladung ist beendet, sobald die grüne LED-Leuchte „battery“ aufleuchtet.

**HINWEIS:**

*Der Fensterputzroboter muss mit angeschlossenem Netzkabel betrieben werden.
Der Akku des Roboters kommt bei einem Stromausfall zum Einsatz.*

Sidell

INBETRIEBNAHME

Der Fensterputzroboter hat die beste Haftung auf einer glatten Oberfläche. Aufkleber oder aufgeklebter Schutzfilm (UV-Schutz) beeinträchtigen den Gleitfaktor. Wenn Sie die Fenster sehr oft putzen, wird die Oberfläche rutschig und der Roboter rutscht nach unten. Sie kann auch rutschig sein, wenn Sie das Fenster einige Male in trockener Umgebung, bspw. mit Klimaanlage, gereinigt haben.

1. Befestigen Sie die mitgelieferte Sicherheitsleine an einer der Ösen am Roboter sowie mit dem Karabinerhaken an einem sicheren Gegenstand im Raum.



HINWEIS:

Kontrollieren Sie die Sicherheitsleine vor jeder Benutzung auf Knoten oder Beschädigungen.

2. Setzen Sie die Reinigungsringe auf die runden Scheiben auf der Unterseite des Geräts. Achten Sie darauf, dass die 6 Haken einrasten und die Ringe fest sitzen.

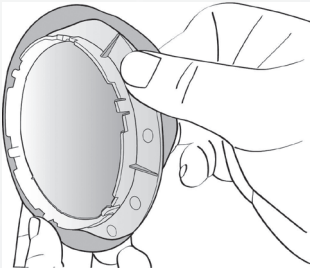

Selle

3. Ziehen Sie je ein Reinigungstuch auf die Reinigungsringe auf.

**HINWEIS:**

Den ersten Reinigungsdurchgang sollten Sie trocken durchführen, um zunächst Staub und Sand von der Scheibe zu entfernen. Wechseln Sie danach die Reinigungstücher und feuchten Sie diese, u.U. mit einem handelsüblichen Glasreiniger oder geeigneten Reinigungsmittel, leicht an. Wenn die Tücher zu nass sind, kann sich der Roboter nicht richtig bewegen.

4. Der Fensterputzroboter muss mit angeschlossenem Netzkabel betrieben werden. Verbinden Sie dazu den Roboter mit dem Ladegerät und verlängern Sie die Reichweite, indem Sie das Verlängerungskabel mit den Klinkensteckern dazwischen stecken.

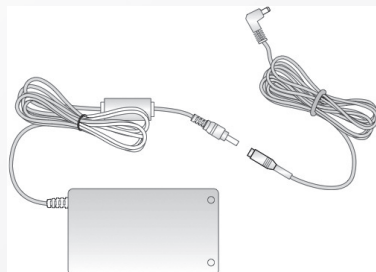

5. Schalten Sie den Roboter am Ein-/Aus-Schalter auf **I** ein und achten Sie darauf, dass der Ventilator läuft und der Roboter sich am Fenster ansaugt.

**HINWEIS:**

Sollte der Ventilator nicht anlaufen, lesen Sie bitte unten bei FAQ (Probleme und Lösungen) nach.

6. Setzen Sie den Roboter auf die Scheibe. Stellen Sie sicher, dass der Roboter sich fest an der Scheibe angesaugt hat, bevor Sie ihn loslassen.
7. Beginnen Sie die Reinigung, indem Sie auf der Fernbedienung eine Taste des Startmodus drücken.
8. Der Roboter fängt nun mit der Reinigung an und erkennt dabei den Fensterrahmen.

**HINWEIS:**

Entfernen Sie vor der Reinigung etwaige Aufkleber vom Fenster. Verwenden Sie den Roboter nicht auf einer defekten Scheibe.

9. Wenn der Roboter mit der Reinigung fertig ist, d.h. die gesamte Scheibe geputzt hat, ertönt ein Signalton.
10. Halten Sie den Roboter fest und schalten Sie ihn aus, indem Sie den Schalter auf **0** stellen. Entfernen Sie ihn von der Scheibe.

UNTERBRECHUNGSFREIE STROMVERSORGUNG

Sobald der Strom ausfällt, wird der Fensterputzroboter über die unterbrechungsfreie Stromversorgung versorgt. Die maximale Versorgungszeit ist 30 Minuten. Ist der Strom unterbrochen, blinkt die Kontrolllampe rot und es ertönt ein Signalton.

Der Roboter sollte so schnell wie möglich von der Scheibe entfernt werden. Befindet sich der Roboter außerhalb Ihrer Reichweite, können Sie ihn auch vorsichtig an der Sicherheitsleine über die Scheibe ziehen. Ziehen Sie in einem flachen Winkel zur Scheibe, um ein Herunterfallen zu vermeiden.



ACHTUNG:

Benutzen Sie den Fensterputzroboter nicht auf rahmenlosen Flächen. Vergewissern Sie sich, dass der Reinigungsring eingerastet ist, um ein Abfallen von der Scheibe zu vermeiden. Verwenden Sie den Roboter nicht an feuchten Tagen oder an Regentagen.

Sidell





WASCHEN DER REINIGUNGSTÜCHER

Normalerweise sollten Sie ihr Mikrofasertuch nach jeder Reinigung mit warmem Wasser auswaschen. Möchten Sie die Reinigungstücher gründlich waschen, können Sie dies bei 30-40°C in der Waschmaschine. Verwenden Sie auf keinen Fall Weichspüler, sonst verliert das Mikrofasertuch seine Putzkraft.



Sidel

FAQ

Problem	Lösung	
Der Roboter startet nicht und warnt beim Selbsttest.	Der Gleitfaktor ist nicht in Ordnung. Prüfen Sie bitte: <ul style="list-style-type: none"> • ob das Reinigungstuch zu schmutzig oder zu feucht ist • ob die Glasfläche beschichtet ist • ob Sie das Fenster zu häufig geputzt haben und daher zu glatt ist 	
Der Roboter rutscht und erkennt den oberen Rahmen nicht nach Auswahl des Startmodus ↕.	Drücken Sie die  -Taste und wählen Sie dann den  - oder  -Modus.	
Der Roboter stoppt in der Fenstermitte, ohne die Reinigung beendet zu haben.	Drücken Sie die  - oder  -Taste.	
Der Roboter bewegt sich ruckartig.	<ul style="list-style-type: none"> • Das Reinigungstuch ist zu schmutzig, wechseln Sie es. • Die Glasoberfläche hat verschiedene Gleitflächen (Aufkleber, Beschichtung). • Die Schraube der Reinigungsscheibe ist locker. Ziehen Sie sie fest. 	
Nach der Reinigung bleiben Schmutzringe auf der Scheibe zurück.	Das Reinigungstuch ist zu schmutzig, wechseln Sie es und beginnen Sie die Reinigung erneut.	
Der Strom ist ausgefallen, die rote Kontrolllampe leuchtet und ein Signalton ertönt.	<ul style="list-style-type: none"> • Ziehen Sie den Roboter vorsichtig an der Sicherheitsleine in einem flachen Winkel über die Scheibe, um ein Herunterfallen zu vermeiden. • Schalten Sie das Gerät aus. • Überprüfen Sie, ob alle Kontakte in Ordnung sind. 	
Der Roboter hat gestoppt und die rote Kontrolllampe blinkt ohne Signalton.	Bewegen Sie den Roboter über die Fernbedienung auf eine sichere Oberfläche oder ziehen Sie ihn über die Sicherheitsleine zu sich heran. Schalten Sie das Gerät aus. Prüfen Sie, ob der Roboter die Saugkraft durch eine Lücke im Fenster oder einen unebenen Rahmen verliert.	
Der Roboter ist eingeschaltet, aber der Ventilator bewegt sich nicht und es ertönt kein Signalton:	Blaues Licht: blinkt Oranges Licht: an Rotes Licht: aus Kein Signalton	Die Batteriespannung ist zu schwach. Laden Sie den Akku voll auf, bis die grüne LED-Leuchte leuchtet. Wenn der Roboter trotz 8-stündiger Ladung noch nicht funktioniert, muss der Akku gewechselt werden.
	Blaues Licht: blinkt Rotes Licht: blinkt Kein Signalton	Geräteschaden. Setzen Sie sich mit der Verkaufsstelle in Kontakt.

Sicherheitshinweise

- Diese Bedienungsanleitung dient dazu, Sie mit der Funktionsweise dieses Produktes vertraut zu machen. Bewahren Sie diese Anleitung daher stets gut auf, damit Sie jederzeit darauf zugreifen können.
- Reflektierendes oder beschichtetes Glas kann während des Reinigungsvorgangs durch die Verschmutzung zerkratzt werden.
- Halten Sie lockere Kleidung, Finger, andere Körperteile und Haare von den Geräteöffnungen und beweglichen Teilen fern.
- Verwenden Sie den Fensterputzroboter nicht in der Nähe von entflammaren oder explosiven Flüssigkeiten und Gasen.
- Befestigen Sie die Sicherheitsleine am Roboter und kontrollieren Sie diese auf Beschädigungen, bevor Sie ihn in Betrieb nehmen.
- Verwenden Sie zur Ladung des Akkus nur das mitgelieferte Netzteil.
- Während der Benutzung muss das Akkuladegerät eine gute Belüftung haben. Bedecken Sie es nicht.
- Gebrauchen Sie das Akkuladegerät nicht in feuchter Umgebung. Fassen Sie es nur mit trockenen Händen an.
- Verwenden Sie keine defekten Kabel oder ein defektes Akkuladegerät.
- Ein Umbauen oder Verändern des Produktes beeinträchtigt die Produktsicherheit. Achtung Verletzungsgefahr!
- Öffnen Sie das Produkt niemals eigenmächtig. Führen Sie Reparaturen nie selbst aus!
- Behandeln Sie das Produkt sorgfältig. Es kann durch Stöße, Schläge oder Fall aus bereits geringer Höhe beschädigt werden.
- Halten Sie das Produkt fern von Feuchtigkeit, extremer Hitze sowie starken Magnetfeldern.
- Halten Sie den Fensterputzroboter von Kindern fern.
- Tauchen Sie das Produkt niemals in Wasser oder andere Flüssigkeiten.
- Technische Änderungen und Irrtümer vorbehalten!



Wichtige Hinweise zur Entsorgung

Dieses Elektrogerät gehört nicht in den Hausmüll. Für die fachgerechte Entsorgung wenden Sie sich bitte an die öffentlichen Sammelstellen in Ihrer Gemeinde.

Einzelheiten zum Standort einer solchen Sammelstelle und über ggf. vorhandene Mengenbeschränkungen pro Tag / Monat / Jahr entnehmen Sie bitte den Informationen der jeweiligen Gemeinde.

Sidell

Wichtige Hinweise zu Knopfzellen und deren Entsorgung

Knopfzellen gehören **NICHT** in den Hausmüll. Als Verbraucher sind Sie gesetzlich verpflichtet, gebrauchte Knopfzellen zur fachgerechten Entsorgung zurückzugeben.

Sie können Ihre Knopfzellen bei den öffentlichen Sammelstellen in Ihrer Gemeinde abgeben oder überall dort, wo Knopfzellen der gleichen Art verkauft werden.

- Verwenden Sie immer Knopfzellen desselben Typs zusammen und ersetzen Sie immer alle Knopfzellen im Gerät zur selben Zeit!
- Achten Sie unbedingt auf die richtige Polarität der Knopfzellen. Falsch eingesetzte Knopfzellen können zur Zerstörung des Gerätes führen - Brandgefahr.
- Versuchen Sie nicht, Knopfzellen zu öffnen und werfen Sie Knopfzellen nicht in Feuer.
- Knopfzellen, aus denen Flüssigkeit austritt, sind gefährlich. Berühren Sie diese nur mit geeigneten Handschuhen.
- Knopfzellen gehören nicht in die Hände von Kindern.
- Nehmen Sie die Knopfzellen aus dem Gerät, wenn Sie es für längere Zeit nicht benutzen.

Konformitätserklärung

Hiermit erklärt PEARL.GmbH, dass sich das Produkt NC-5649 in Übereinstimmung mit den grundlegenden Anforderungen der EMV-Richtlinie 2004/108/EG, der RoHS-Richtlinie 2011/65/EU und der Niederspannungsrichtlinie 2006/95/EG befindet.

PEARL.GmbH, PEARL-Str. 1-3, 79426 Buggingen, Deutschland



Leiter Qualitätswesen
Dipl. Ing. (FH) Andreas Kurtasz
10.01.2012

Die ausführliche Konformitätserklärung finden Sie unter www.pearl.de. Klicken Sie auf der linken Seite auf den Link **Support (Handbücher, FAQs, Treiber & Co.)**. Geben Sie anschließend im Suchfeld die Artikelnummer NC-5649 ein.



Sichler
SICHLER[®]
Haushaltsgeräte

NC-5649-675

Robot nettoyant pour fenêtres



SOMMAIRE

Votre nouveau robot nettoyeur pour fenêtres.....	24
Contenu.....	24
Utilisation	25
Description du produit.....	26
Les parcours de nettoyage en mode automatique :.....	28
La télécommande.....	28
Charger la batterie.....	30
Mise en marche	31
Alimentation sans interruption (ASI)	33
Lavage des chiffons nettoyeurs	34
FAQ	35
Consignes importantes de sécurité	36
Conseils importants concernant le recyclage	36
Conseils importants sur les piles bouton et leur recyclage.....	37
Déclaration de conformité.....	37



VOTRE NOUVEAU ROBOT NETTOYANT POUR FENÊTRES

Chère cliente, cher client,

Nous vous remercions d'avoir choisi ce robot nettoyeur pour fenêtres qui se charge du travail fatiguant du nettoyage des vitres et les fait briller à l'intérieur comme à l'extérieur. Afin d'utiliser au mieux votre nouveau produit, veuillez lire attentivement ce mode d'emploi et respecter les consignes et astuces suivantes.

Contenu

- Robot nettoyeur pour fenêtres
- Télécommande avec pile bouton (CR2025, 3 V)
- Chargeur avec câble d'alimentation
- Câble de rallonge de 4 mètres avec prise jack 3,5 mm
- 12 chiffons nettoyants
- 4 disques de nettoyage
- Mode d'emploi



Sille

UTILISATION

Le robot nettoyeur pour fenêtres se fixe à la fenêtre en créant un vide d'air. Au moyen de deux disques de nettoyage sur lesquels on fixe des chiffons en microfibres faciles à remplacer, il franchit et nettoie toute la vitre. Avec son "intelligence artificielle", il calcule le parcours de nettoyage, localise le cadre de la fenêtre et nettoie ainsi automatiquement toute la vitre. Il dispose d'une alimentation intégrée continue et ne risque pas de tomber de la fenêtre, même si le courant venait à être coupé.



ATTENTION :

Avant utilisation, veuillez prendre en considération les consignes de sécurité.

Vitesse de nettoyage	1 m ² /4 minutes
Cordelette de sécurité	1471 N
Épaisseur de la fenêtre	≥ 3 mm
Particularités	La surface à nettoyer doit être pourvue d'un cadre.
Modes de nettoyage	Automatique et manuel
Consommation	75 W
Tension de charge	100-240 V, 50-60 Hz
Durée de chargement	env. 8 heures
Température de fonctionnement	0 °C - 40 °C
Température de stockage	-10 °C - 50 °C
Poids	930 g
Dimensions	29,5 x 14,7 x 11,3 cm

DESCRIPTION DU PRODUIT



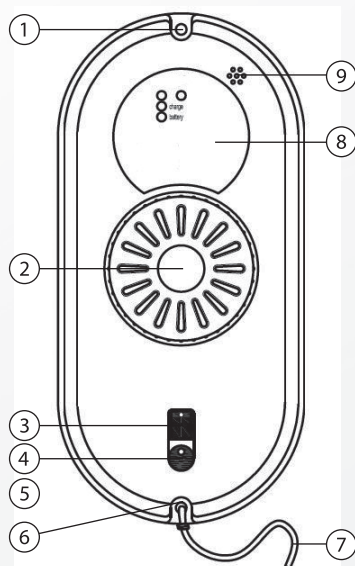



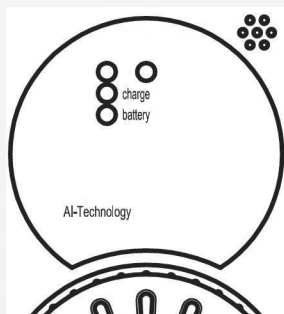

1. Cèillet supérieur
2. Ventilateur
3. Interrupteur marche/arrêt
4. Entrée
5. Prise 3,5 mm
6. Cèillet inférieur
7. Cordelette de sécurité
8. Écran de réception de la télécommande
9. Vibreur



Lumière bleue	Statut normal
Lumière rouge	Problème
Lumière orange	Statut de chargement
Lumière verte	Chargement terminé



Sidel

Mode automatique		Mode manuel	
	Vers le haut		Vers le haut
	Vers la gauche		Vers le bas
	Vers la droite		Vers la gauche
			Vers la droite
	Stop		Stop

Les autres touches n'ont pas de fonction.

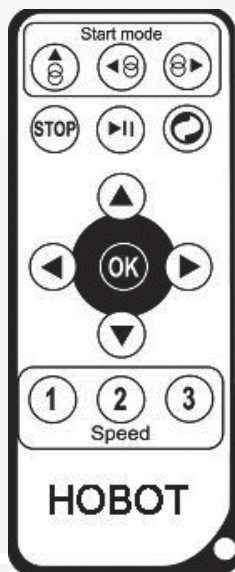

Les parcours de nettoyage en mode automatique :

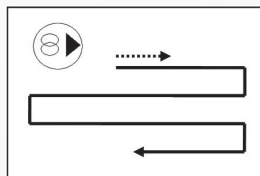
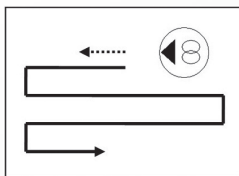
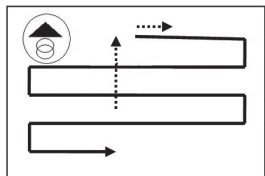





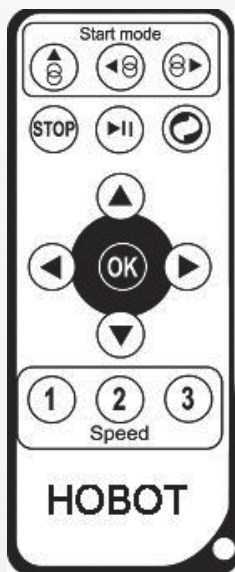



La télécommande

Retirez la languette de sécurité de la pile bouton avant la première utilisation. Pour remplacer la pile bouton, appuyez sur le petit poussoir vers l'intérieur de la télécommande et tirez en même temps le compartiment de la pile bouton vers l'extérieur. Remplacez la pile bouton et enclenchez le logement à pile dans la télécommande. Respectez la polarité lors de la mise en place de la pile.



Selle

- Les touches de la télécommande

	Automatiquement vers le haut		Manuellement vers le haut
	Automatiquement vers la gauche		Manuellement vers le bas
	Automatiquement vers la droite		Manuellement vers la droite
	Bouton Stop		Manuellement vers la gauche
			Stop

Les autres touches n'ont pas de fonction.



CHARGER LA BATTERIE

Charger la batterie totalement avant d'utiliser le robot pour la première fois. Connectez la batterie au câble d'alimentation fourni et à une prise électrique. Insérez la fiche jack de la batterie dans la prise de chargement du robot nettoyeur pour fenêtres. Pendant le chargement, la LED orange fait briller l'indication „Charge“. Le chargement est fini lorsque la LED verte fait briller l'indication „Battery“.

**NOTE :**

Le robot nettoyeur doit être utilisé avec le câble d'alimentation branché. La batterie du robot est utilisée en cas de coupure de courant.

Selle

MISE EN MARCHÉ

Le robot nettoyeur pour fenêtres tient le mieux sur une surface lisse. Les autocollants ou le film de protection autocollant (Anti-UV) nuit au facteur de glissement. Si vous nettoyez les fenêtres très souvent, la surface devient glissante et le robot glisse vers le bas. Elle peut également être glissante si vous avez nettoyé quelques fois la vitre dans une atmosphère sèche, par ex. avec la climatisation.

1. Fixez la cordelette de sécurité fournie à l'un des œilletons du robot et à un objet stable dans la pièce à l'aide du mousqueton.



NOTE :

Vérifiez avant chaque utilisation que la cordelette n'a pas de nœuds et n'est pas abîmée.

2. Placez les disques de nettoyage sur les plaques rondes sur le dessous de l'appareil. Assurez-vous que les 6 crochets s'enclenchent et que les disques ne ressortent pas.

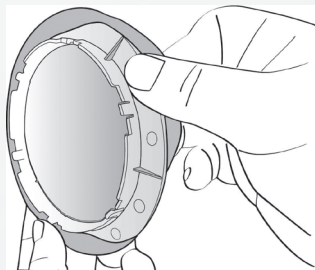

Selle

3. Enflez un chiffon de nettoyage sur chaque disque de nettoyage.

**NOTE :**

Le premier passage de nettoyage devrait se faire à sec pour ôter d'abord la poussière et le sable de la vitre. Remplacez ensuite les chiffons de nettoyage et humidifiez-les légèrement avec un produit nettoyant pour vitres traditionnel ou un autre nettoyant adéquat. Si les chiffons sont trop mouillés, le robot ne peut pas bien se déplacer.

4. Le robot nettoyeur doit être utilisé avec le câble d'alimentation branché. Connectez pour cela le robot au chargeur et rallongez le rayon d'action en insérant le câble de rallonge à prise jack entre les deux.

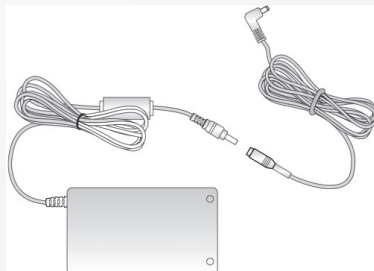

5. Réglez le robot sur **I** au niveau de l'interrupteur marche/arrêt et veillez à ce que le ventilateur tourne et que le robot se fixe à la fenêtre par succion.

**NOTE :**

Si le ventilateur ne s'allumait pas, veuillez lire la FAQ (Problèmes et solutions).

6. Placez le robot sur la vitre. Assurez-vous que le robot est bien fixé à la vitre avant de le lâcher.
7. Commencez le nettoyage en appuyant sur la touche du mode de fonctionnement de la télécommande.
8. Le robot commence alors à nettoyer et reconnaît le cadre de la fenêtre.

**NOTE :**

Avant le nettoyage, retirez d'éventuels autocollants de la vitre. N'utilisez pas le robot sur une vitre abîmée.

9. Lorsque le robot a fini le nettoyage, c'est-à-dire nettoyé toute la vitre, un signal sonore est émis.
10. Tenez le robot et éteignez-le en plaçant le commutateur sur **0**. Retirez-le de la vitre.

ALIMENTATION SANS INTERRUPTION (ASI)

Dès que le courant est coupé, le robot nettoyeur pour fenêtres est alimenté par une alimentation sans interruption. La durée maximale d'alimentation est de 30 minutes. Si le courant est coupé, le voyant de contrôle clignote en rouge et un signal sonore est émis.

Le robot devrait être retiré de la vitre aussi vite que possible. Si le robot se trouve hors de votre portée, vous pouvez le faire glisser sur la vitre en tirant délicatement sur la cordelette de sécurité. Faites-le glisser parallèlement à la vitre pour éviter qu'il ne tombe.



ATTENTION :

N'utilisez pas le robot nettoyeur pour fenêtres sur des surfaces sans cadre. Assurez-vous que le disque de nettoyage est enclenché pour éviter qu'il ne tombe de la vitre. N'utilisez pas le robot les jours de pluie ou les jours humides.





Selle

LAVAGE DES CHIFFONS NETTOYANTS

Normalement, vous devriez rincer les chiffons microfibrés après chaque nettoyage avec de l'eau chaude. Si vous voulez laver les chiffons de nettoyage, vous pouvez les passer en machine à 30/40 °C. N'utilisez en aucun cas d'adoucissant car les chiffons microfibrés perdrait leur capacité nettoyante.



FAQ

Problème	Solution proposée	
Le robot ne s'allume pas et émet un avertissement lors de l'autotest.	Le facteur de glissement n'est pas bon. Veuillez vérifier : <ul style="list-style-type: none"> • si le chiffon de nettoyage est trop sale ou trop humide • si la vitre est recouverte • si vous avez nettoyé la vitre trop souvent et qu'elle est donc trop lisse 	
Le robot glisse et ne reconnaît pas le bord supérieur après sélection du mode de fonctionnement ↑.	Appuyez sur la touche  et sélectionnez le mode  ou  .	
Le robot s'arrête au milieu de la fenêtre sans avoir fini le nettoyage.	Appuyez sur la touche  ou  .	
Le robot avance par à-coups.	<ul style="list-style-type: none"> • Le chiffon de nettoyage est trop sale, changez-le. • La surface de la vitre a différentes surfaces de glissement (Autocollants, revêtement). • La vis du disque de nettoyage est dévissée. Revissez-la. 	
Après le nettoyage, des anneaux de saleté sont visibles sur la vitre.	Le chiffon de nettoyage est trop sale, changez-le et recommencez le nettoyage.	
Le courant a été coupé, le voyant de contrôle brille en rouge et un signal sonore est émis.	<ul style="list-style-type: none"> • Faites glisser le robot en le tirant délicatement par la cordelette de sécurité parallèlement à la vitre pour éviter qu'il ne tombe. • Éteignez l'appareil. • Vérifiez que tous les contacts sont en ordre. 	
Le robot s'est arrêté et le voyant de contrôle clignote en rouge sans signal sonore.	Déplacez le robot à l'aide de la télécommande vers une surface sûre ou tirez-le délicatement par la cordelette de sécurité. Éteignez l'appareil. Vérifiez si le robot perd sa force de succion à cause d'un creux dans la fenêtre ou d'une irrégularité du cadre.	
Le robot est allumé mais le ventilateur ne bouge pas et il n'y a pas de signal sonore :	Lumière bleue : clignote Lumière orange : allumée Lumière rouge : éteinte Aucun signal sonore	La batterie est trop faible. Chargez complètement la batterie jusqu'à ce que la LED verte brille. Si, malgré un chargement de 8 heures, le robot ne fonctionne toujours pas, la batterie doit être remplacée.
	Lumière bleue : clignote Lumière rouge : clignote Aucun signal sonore	Appareil endommagé. Prenez contact avec votre commerçant.



Consignes importantes de sécurité

- Ce mode d'emploi vous permet de vous familiariser avec le fonctionnement du produit. Conservez-le afin de pouvoir le consulter en cas de besoin.
- Pour connaître les conditions de garantie, veuillez contacter votre revendeur. Veuillez également tenir compte des conditions générales de vente !
- Veillez à utiliser le produit uniquement comme indiqué dans la notice. Une mauvaise utilisation peut endommager le produit ou son environnement.
- Le verre réfléchissant ou à revêtement peut être rayé par la saleté durant le processus de nettoyage.
- Maintenez les habits amples, vos doigts, vos cheveux et toute autre partie du corps éloignés des ouvertures et des parties mobiles de l'appareil.
- N'utilisez pas le robot nettoyeur pour fenêtre à proximité de produits ou gaz inflammables ou explosifs.
- Fixez la cordelette de sécurité au robot et vérifiez qu'elle n'est pas abîmée avant de l'utiliser.
- Utilisez uniquement l'adaptateur secteur fourni pour le chargement de la batterie.
- Veillez à bien aérer durant l'utilisation de l'appareil. Ne le couvrez pas.
- N'utilisez pas le chargeur dans un environnement humide. Ne le touchez qu'avec les mains sèches.
- N'utilisez pas de câble ou de chargeur défectueux.
- Le démontage ou la modification du produit affecte sa sécurité. Attention, risque de blessure !
- Ne démontez pas l'appareil, sous peine de perdre toute garantie. Ne tentez jamais de réparer vous-même le produit !
- Manipulez le produit avec précaution. Un coup, un choc, ou une chute, même de faible hauteur, peuvent l'endommager.
- N'exposez pas le produit à l'humidité, à un fort champ magnétique, ni à une chaleur extrême.
- Gardez le robot nettoyeur pour fenêtre hors de portée des enfants !
- Ne plongez jamais le produit dans l'eau ni dans aucun autre liquide.
- Le fabricant décline toute responsabilité en cas de dégâts ou dommages (physiques ou moraux) dus à une mauvaise utilisation.
- Sous réserve de modification et d'erreur !



Conseils importants concernant le recyclage

Cet appareil électronique ne doit PAS être jeté dans la poubelle de déchets ménagers. Pour l'enlèvement approprié des déchets, veuillez vous adresser aux points de ramassage publics de votre municipalité.

Les détails concernant l'emplacement d'un tel point de ramassage et des éventuelles restrictions de quantité existantes par jour/mois/année, ainsi que sur des frais éventuels de collecte, sont disponibles dans votre municipalité.

Selle

Conseils importants sur les piles bouton et leur recyclage

Les batteries / piles / accus ne doivent PAS être jetés dans la poubelle ordinaire. Chaque consommateur est aujourd'hui obligé de jeter les piles bouton utilisées dans les poubelles spécialement prévues à cet effet.

Vous pouvez laisser vos piles dans les déchetteries municipales et dans les lieux où elles sont vendues.

- N'utilisez que des piles bouton du même type ensemble et remplacez-les toutes en même temps !
- Respectez la polarité des piles bouton. Un mauvais sens d'insertion des piles bouton peut endommager l'appareil – Risque d'incendie.
- Ne pas ouvrir les piles bouton, ne pas les jeter au feu.
- Les piles bouton dont s'échappe du liquide sont dangereuses. Ne les manipulez pas sans gants adaptés.
- Maintenez les piles bouton hors de portée des enfants.
- Retirez les piles bouton de l'appareil si vous ne comptez pas l'utiliser pendant un long moment.

Déclaration de conformité

La société PEARL.GmbH déclare ce produit NC-5649 conforme aux directives actuelles suivantes du Parlement Européen : 2004/108/CE, relative au rapprochement des législations des États membres concernant la compatibilité électromagnétique, 2006/95/CE, relative au matériel électrique destiné à être employé dans certaines limites de tension, et 2011/65/UE, relative à la limitation de l'utilisation de certaines substances dangereuses dans les équipements électriques et électroniques.

PEARL.GmbH, PEARL-Str. 1-3, 79426 Buggingen, Allemagne



Directeur Service Qualité
Dipl. Ing. (FH) Andreas Kurtasz
10.01.2012

Le formulaire de conformité détaillé est disponible sur www.pearl.de. Sur le côté gauche de la page, cliquez sur **Support (Handbücher, FAQs, Treiber & Co.)**. Saisissez dans le champ de recherche la référence de l'article, NC-5649.



