

PROFI-LAUFBAND

MIT 12 PROGRAMMEN UND PULSMESSER



Inhalt

Ihr neues Profi-Laufband	4
Lieferumfang	4
Wichtige Hinweise zu Beginn	5
Sicherheitshinweise	5
Nutzereinschränkungen	6
Hinweise bei Geräten mit Stromversorgung	6
Entsorgung	7
Konformitätserklärung	7
Produktdetails	8
Bedienfeld des Profi-Laufbands	8
Bedienfeld der Seitengriff	10
Montage	11
Übersicht Teile	12
Zusammenbau	12
Verwendung des Profi-Laufbands	14
Ein-/Ausschalten	14
Inbetriebnahme	14
Programm-Funktion	14
Messung von Alter, Größe, Gewicht und Fett	15
Fehler-Codes	16
Technische Daten	17

IHR NEUES PROFI-LAUFBAND

Sehr geehrte Kundin, sehr geehrter Kunde,

vielen Dank für den Kauf dieses Profi-Laufbandes. Das Laufband verfügt über 12 Programm-Einstellungen und einen Pulsmesser und ist das ideale Fitnessgerät für ambitionierte Läufer.

Bitte lesen Sie diese Bedienungsanleitung und befolgen Sie die aufgeführten Hinweise und Tipps, damit Sie Ihr neues Profi-Laufband optimal einsetzen können.

Weitere Informationen finden Sie unter:

www.newgen-medicals.de

Klicken Sie einfach auf die Seite

► *Antworten auf häufig gestellte Fragen!*

Lieferumfang

- Profi-Laufband
- Montagematerial
- Stromkabel
- Bedienungsanleitung

WICHTIGE HINWEISE ZU BEGINN

Sicherheitshinweise

- Diese Bedienungsanleitung dient dazu, Sie mit der Funktionsweise dieses Produktes vertraut zu machen. Bewahren Sie diese Anleitung daher stets gut auf, damit Sie jederzeit darauf zugreifen können.
- Bitte verwenden Sie das Produkt nur in seiner bestimmungsgemäßen Art und Weise. Eine anderweitige Verwendung führt eventuell zu Beschädigungen am Produkt oder in der Umgebung des Produktes.
- Ein Umbauen oder Verändern des Produktes beeinträchtigt die Produktsicherheit. Achtung Verletzungsgefahr!
- Öffnen Sie das Produkt niemals eigenmächtig. Führen Sie Reparaturen nie selber aus!
- Behandeln Sie das Produkt sorgfältig. Es kann durch Stöße, Schläge oder Fall aus bereits geringer Höhe beschädigt werden.
- Halten Sie das Produkt fern von Feuchtigkeit und extremer Hitze.
- Tauchen Sie das Produkt niemals in Wasser oder andere Flüssigkeiten.
- Stellen Sie vor der Verwendung sicher, dass alle Einzelteile korrekt montiert sind.
- Stellen Sie sicher, dass um das Laufband herum ausreichend Platz ist.
- Überprüfen Sie das Gerät und die Einzelteile bei normalem Gebrauch alle ein bis zwei Monate.
- Technische Änderungen und Irrtümer vorbehalten!



Nutzereinschränkungen:

Sollten Sie von einem der folgenden medizinischen Fälle betroffen sein, konsultieren Sie bitte vor Gebrauch des Profi-Laufbands einen Arzt:

- Osteoporose
- Herzkrankheiten
- Gelenkkrankheiten
- Knochenbrüche
- Erkrankungen der Wirbelsäule (z.B. Bandscheibenvorfall, etc.)
- Blutgerinnsel
- Akute Krankheiten
- Gleichgewichtsstörungen
- Schwindelattacken
- Schwangerschaft
- Epilepsie
- Herzschrittmacher
- Kürzlich zurückliegende Operationen
- Rauschmitteleinfluss (z.B. Alkohol)

**Achtung!**

Wenn Sie Brustschmerzen, Übelkeit, Schwindel oder Kurzatmigkeit verspüren, beenden Sie das Training sofort und wenden Sie sich an einen Arzt.

- Lockern Sie vor dem Training Ihre Muskeln und wärmen Sie sich mit einfachen Übungen auf.
- Belasten Sie das Laufband niemals mit mehr als 130 kg.
- Knien Sie sich nicht auf das Laufband.
- Nutzen Sie das Laufband niemals mit mehreren Personen gleichzeitig.

Hinweise bei Geräten mit Stromversorgung

Das Gerät wird mit elektrischem Strom betrieben, dabei besteht grundsätzlich die Gefahr eines elektrischen Schlags. Deshalb:

- Fassen Sie den Stecker nie mit nassen Händen an. Betreiben Sie das Gerät nicht im Freien oder in Räumen mit hoher Luftfeuchtigkeit.
- Wenn Sie den Stecker aus der Steckdose herausziehen wollen, ziehen Sie immer direkt am Stecker. Ziehen Sie niemals am Kabel, es könnte

- beschädigt werden. Transportieren Sie das Gerät zudem niemals am Kabel.
- Achten Sie darauf, dass das Stromkabel nicht geknickt, eingeklemmt, überfahren wird oder mit Hitzequellen oder scharfen Kanten in Berührung kommt. Es darf außerdem nicht zur Stolperfalle werden.
 - Benutzen Sie nach Möglichkeit keine Verlängerungskabel. Falls dies unumgänglich ist, benutzen Sie nur GS-geprüfte, spritzwassergeschützte, einfache Verlängerungskabel (keine Mehrfachsteckdosen), die für die Leistungsaufnahme des Geräts ausgelegt sind.
 - Tauchen Sie das Gerät niemals in Wasser oder andere Flüssigkeiten und halten Sie es von Regen und Nässe fern.
 - Stellen Sie vor dem Anschließen an die Stromversorgung sicher, dass die auf dem Typenschild angegebene elektrische Spannung mit der Spannung Ihrer Steckdose übereinstimmt. Benutzen Sie nur Steckdosen mit einem Schutzkontakt.

Entsorgung

Dieses Elektrogerät gehört NICHT in den Hausmüll. Für die fachgerechte Entsorgung wenden Sie sich bitte an die öffentlichen Sammelstellen in Ihrer Gemeinde. Einzelheiten zum Standort einer solchen Sammelstelle und über ggf. vorhandene Mengenbeschränkungen pro Tag/Monat/Jahr sowie über etwaig anfallende Kosten bei Abholung entnehmen Sie bitte den Informationen der jeweiligen Gemeinde.

Konformitätserklärung

Hiermit erklärt PEARL.GmbH, dass sich das Produkt NX-1133 in Übereinstimmung mit der RoHS-Richtlinie 2011/65/EU, der EMV-Richtlinie 2004/108/EG und der Niederspannungsrichtlinie 2006/95/EG befindet.

PEARL.GmbH, PEARL-Str. 1-3, 79426 Buggingen, Deutschland



Leiter Qualitätswesen
Dipl.-Ing. (FH) Andreas Kurtasz
22.10.2014

Die ausführliche Konformitätserklärung finden Sie unter www.pearl.de. Klicken Sie unten auf den Link **Support (Handbücher, FAQs, Treiber & Co.)**. Geben Sie anschließend im Suchfeld die Artikelnummer NX-1133 ein.

PRODUKTDETAILS

Bedienfeld des Profi-Laufbands

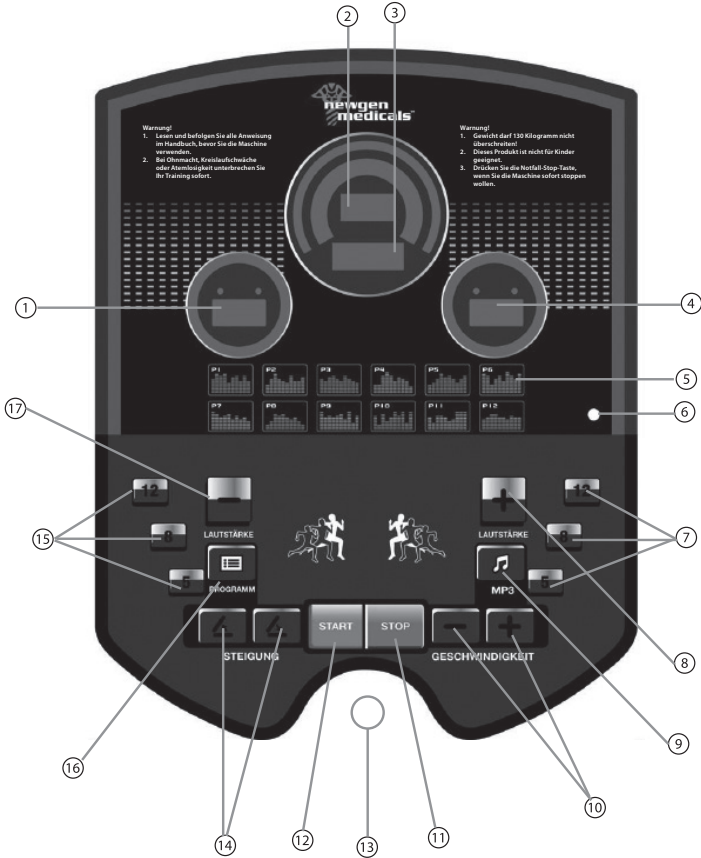

1. Puls-Anzeige
2. Steigungs-Anzeige
3. Geschwindigkeits- und Zeit-Anzeige
4. Distanz-Anzeige
5. Auflistung der Programme P1 bis P12
6. Anschluss für Klinkenstecker-Kabel, um Musik über den Klinkenstecker abzuspielen
7. Tasten für direkte Geschwindigkeitserhöhung (5, 8, 12)
8. Lautstärkeregelung (+) für die Lautsprecher des Profi-Laufbands (Volume)
9. MP3-Taste, um auf ein angeschlossenes Musikgerät umzuschalten
10. Geschwindigkeits-Tasten (+/-) (Speed)
11. Stopp-Taste, um das Profi-Laufband zu stoppen
12. Start-Taste, um das Profi-Laufband und/oder ein Programm zu starten
13. Stopp-Taste
14. Steigungs-Tasten (+/-) (Incline)
15. Tasten für direkte Steigungs-Erhöhung (5, 8, 12)
16. Programm-Taste für bereits gespeicherte Programme (Program)
17. Lautstärkeregelung (+) für die Lautsprecher des Profi-Laufbands (Volume)

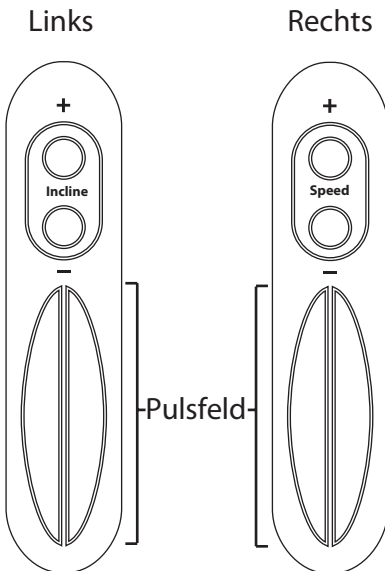

Bedienfeld der Seitengriffe

Linker Griff

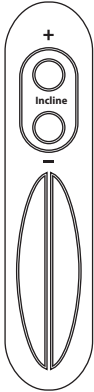

1. Taste zum Erhöhen der Steigung
2. Taste zum Reduzieren der Steigung
3. Grifffeld zum Messen des Pulses

Rechter Griff

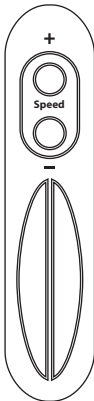

1. Taste zum Erhöhen der Geschwindigkeit
2. Taste zur Reduzierung der Geschwindigkeit
3. Grifffeld zum Messen des Pulses

MONTAGE

Bevor Sie die Montage beginnen, vergewissern Sie sich, dass folgende Montageteile vollständig sind:

1x Laufband ①

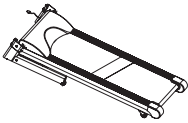

2 x Haupthalterungen ②

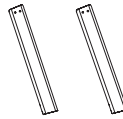

1 x Bedienteil ③

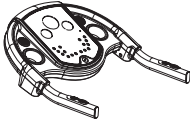

16 x Inbusschrauben ⑤

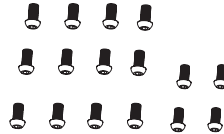

8 x gebogene Beilagscheiben ⑥



2 x flache Beilagscheiben ⑦



10 x Sprengringe ⑧



1 x Inbusschlüssel (#)



Übersicht Teile

1. 1× Laufband
2. 2× Haupthalterungen
3. 1× Bedienteil
4. Stopp-Taste
5. 16× Innensechskantschrauben
6. 8× gebogene Beilagscheiben
7. 2× flache Beilagscheiben
8. 10× Sprengringe
9. 1× Innensechskantschlüssel

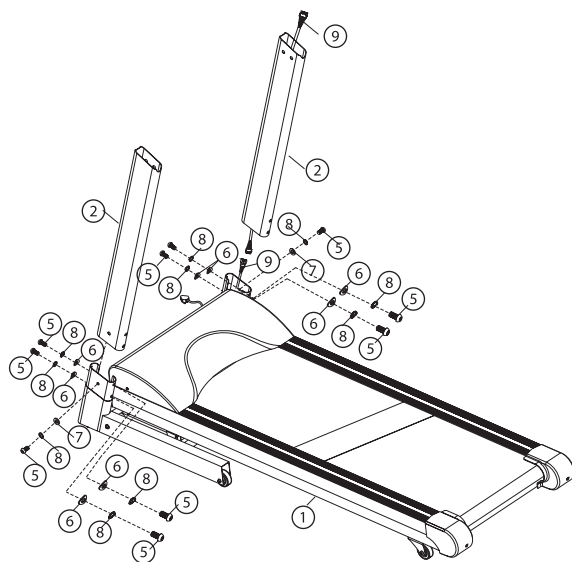

Zusammenbau

Schritt 1.

1. Verbinden Sie das Kabel (9) der beiden Haupthalterungen (2) mit der Bedieneinheit (3).
2. Verbinden Sie die beiden Haupthalterungen (2) mit den 10 Innensechskantschrauben (5), 10 Sprengringen (8) sowie den 8 gebogenen Beilagscheiben (6) an der Vorder- und Rückseite der Haupthalterungen (2) und die 2 flachen Beilagscheiben (7) mit den Seiten der Haupthalterung (2).

**HINWEIS:**

- Bei den flachen Beilagscheiben (7) und den gebogenen Beilagscheiben (6) besteht Verwechslungsgefahr. Beachten Sie die Nummerierung auf dem Diagramm.
- Ziehen Sie die Schrauben NICHT an, bis alle Teile angebracht sind.

**Achtung!**

Die Montage des Geräts erfordert zwei erwachsene Personen. Führen Sie die Montage nicht alleine durch!

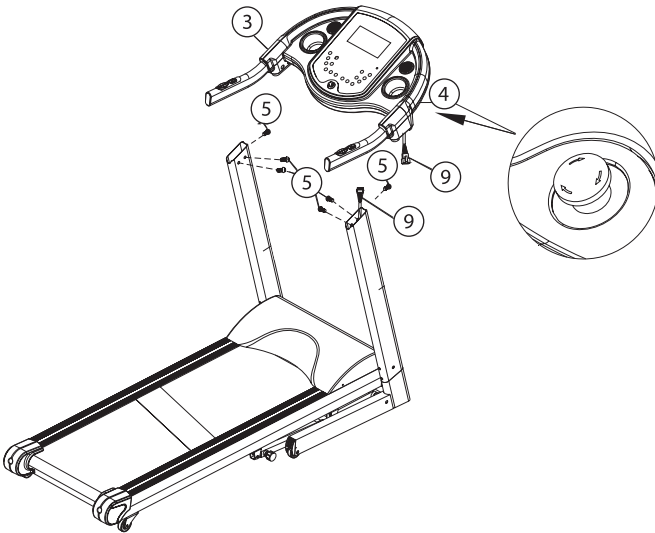
**Schritt 2: Das Bedienteil anschließen**

1. Verbinden Sie das Kabel (9) der rechten Haupthalterung (2) mit dem Bedienteil (3).
2. Verbinden Sie das Bedienteil (3) mit den Haupthalterungen (2) mit 6 Innensechskantschrauben (5).

**HINWEIS:**

- Wenn Sie die Stopp-Taste drücken, stoppt die Maschine sofort.
- Legen Sie eine Unterlage unter das Laufband, um während des Gebrauchs den Teppich/den Boden nicht zu beschädigen.

VERWENDUNG DES PROFI-LAUFBANDS

Ein-/Ausschalten

1. Verbinden Sie das Gerät über das Stromkabel mit einer Steckdose.
2. Legen Sie dann den Ein/Aus-Schalter auf der Vorderseite des Profi-Laufbands um, um es einzuschalten.
3. Drücken Sie die Start-Taste auf dem Bedienteil, um das Band einzuschalten. Das Bedienteil startet mit einer Einstellung von **5 Minuten** und einer Geschwindigkeit von **1**.
4. Drücken Sie die Stopp-Taste auf der Bedieneinheit, um das Profi-Laufband zu deaktivieren.



HINWEIS:

Wenn Sie das Gerät längere Zeit nicht verwenden, schalten Sie es über den Ein-/Aus-Schalter auf der Rückseite aus.

Inbetriebnahme

Stellen Sie sich auf das bewegungslose Laufband und drücken Sie die Start-Taste auf dem Bedienteil. Ein Countdown auf dem mittleren runden Feld (2) des Bedienteils zählt von 3 rückwärts. Das Laufband bewegt sich auf der langsamsten Stufe **1**. Wählen Sie die Steigung und die Geschwindigkeit mit den Tasten auf den Haltegriffen links und rechts des Bandes oder mithilfe der Tasten für Geschwindigkeit (9) oder Steigung (13) auf dem Bedienfeld.

Programm-Funktion

Ihr Profi-Laufband stellt Ihnen mehrere Programme zur Verfügung, die sich durch verschiedene Steigungen und Geschwindigkeiten unterscheiden. Um durch die Programme zu blättern, betätigen Sie die Programm-Taste mehrmals. Die einzelnen Programme können Sie als Aufdrucke (4) unten auf dem Bedienfeld erkennen. Ihr Profi-Laufband verfügt über zwölf verschiedene Programme, die in der mittleren Anzeige als „P01“, „P02“, „P02“ etc. aufsteigend angezeigt werden.

Messung von Alter, Größe, Gewicht und Fett

Wenn Sie mit der Programm-Taste durch die Programme blättern, erscheinen nach dem Programm „P12“ die Messfunktionen (FAT). Durch diese können Sie ebenfalls mithilfe der Programm-Taste  durchblättern.

- FAT erscheint auf dem Display. Sie sind nun im Funktionsmenü. Durch weiteres Drücken können Sie durch die Funktionen blättern.
- F-1 (Sex): Wählen Sie hier das Geschlecht mithilfe der Geschwindigkeits-Tasten (9) oder Steigungstasten (13) aus. 1 ist männlich, 2 ist weiblich.
- F-2 (Age): Geben Sie hier Ihr Alter mithilfe der Geschwindigkeits-Tasten (9) oder Steigungstasten (13) ein.
- F-3 (Height): Geben Sie hier Ihre Größe mithilfe der Geschwindigkeits-Tasten (9) oder Steigungstasten (13) ein.
- F-4 (Weight): Geben Sie hier Ihr Gewicht mithilfe der Geschwindigkeits-Tasten (9) oder Steigungstasten (13) ein.
- F-5 (FAT): Die F-5-Funktion misst Ihren Blutdruck. Halten Sie das Blutdruck-Messfeld auf beiden Seitengriffen fest umschlossen. Nach zwei bis drei Sekunden zeigt das Bedienteil im linken Anzeigefeld Ihren aktuellen Blutdruck an.

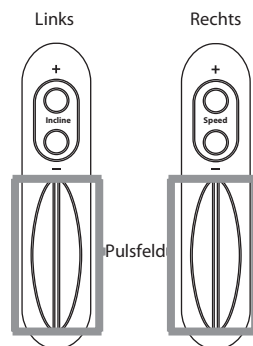

FEHLER-CODES

Achten Sie darauf, dass alle Kabel ordnungsgemäß eingesteckt sind.

Fehler-Code	Erklärung	Auslöser	Lösung
E01	Signal-Kommunikation-Fehler	Die Kommunikation zwischen Laufband und Bedienfeld ist unterbrochen.	Stellen Sie sicher, dass alle Verbindungen zwischen Laufband und Konsole angeschlossen sind. Stellen Sie sicher, dass kein Kabel beschädigt ist.
E02	Überlastungs-schutz	Die Versorgungsspannung ist weniger als 50 %.	Testen Sie das Gerät erneut mit der korrekten Versorgungsspannung. Sollte das Gerät noch immer nicht funktionieren, wenden Sie sich an den Kundendienst.
E03	Kein Motorsignal	Das Motorkabel ist beschädigt, nicht korrekt eingesteckt oder fehlerhaft.	Stellen Sie sicher, dass das Kabel in den Griffen richtig angeschlossen ist. Sollte das Gerät noch immer nicht funktionieren, wenden Sie sich an den Kundendienst.
E04	Fehlerhaftes Steigungssignal	Das Signalkabel ist beschädigt, nicht korrekt eingesteckt oder fehlerhaft.	Stellen Sie sicher, dass das Kabel in den Griffen richtig angeschlossen ist. Sollte das Gerät noch immer nicht funktionieren, wenden Sie sich an den Kundendienst.

E05	Überstromschutz	Die Belastung des Laufbands ist zu hoch. Die Versorgungsspannung ist zu hoch oder zu niedrig.	Passen Sie die Belastung an und starten Sie das Laufband erneut. Testen Sie das Gerät erneut mit der korrekten Versorgungsspannung. Sollte das Gerät noch immer nicht funktionieren, wenden Sie sich an den Kundendienst.
E08	Hardware-schaltungsfehler	Das Bedienfeld ist beschädigt.	Wenden Sie sich an den Kundendienst.

TECHNISCHE DATEN

Eingangsspannung	220 V, 50 Hz
Geschwindigkeit	1 bis 18 km/h
Steigung	1 bis 15 %
Leistung	1850 W

Kundenservice: 0 7631 / 360 - 350
PEARL.GmbH | PEARL-Straße 1-3 | D-79426 Buggingen

© REV1 / 22.10.2014 - EB/DS//SH//MR