

Bedienungsanleitung

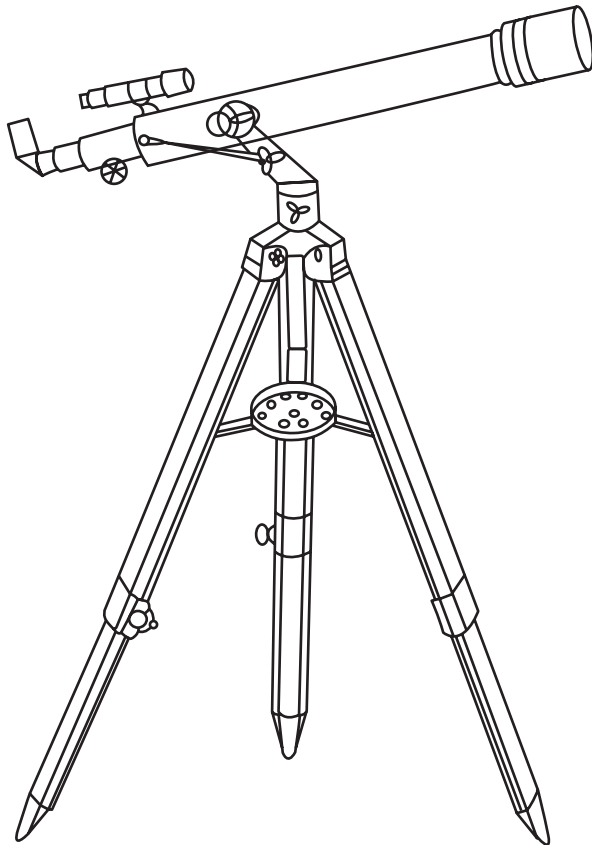

Großes Refraktor-Teleskop 60/900
mit Dreibein-Stativ

Inhaltsangabe

Ihr neues Refraktor-Teleskop	4
Lieferumfang	4
Wichtige Hinweise zu Beginn	4
Sicherheitshinweise	4
Produktdetails	5
Verwendung	6
Stativ zusammenbauen und Teleskop befestigen	6
Sucher einstellen	8
Höhen-Seiten-Verstellung (azimutale Montierung)	8
Geeignetes Okular auswählen	8
Barlow-Linse verwenden	9
Teleskop abbauen	10
Reinigung und Pflege	10
Technische Daten	11

Ihr neues Refraktor-Teleskop

Sehr geehrte Kundin, sehr geehrter Kunde,

vielen Dank für den Kauf dieses Teleskops. Es wird Ihnen mit 3 Okularen mit verschiedenen Brennweiten sowie 2 Barlow-Linsen geliefert. Diese lassen sich beliebig kombinieren. So lässt sich die effektive Vergrößerung nochmals steigern! Das Winkelprisma erleichtert die Beobachtung von stellaren Objekten. Bitte lesen Sie diese Bedienungsanleitung und befolgen Sie die aufgeführten Hinweise und Tipps, damit Sie Ihr neues Teleskop optimal einsetzen können.

Lieferumfang

- Linsen-Teleskop
- Vertikalfeineinstellung mit Feststellschraube
- Gabelansatzstück
- Winkelprisma
- 3 Okulare (H12.5, H20 und SR4)
- 1 Umkehrlinse 1,5×
- 1 Barlow-Linse 3×
- Sucherfernrohr
- Dreibeinstativ mit Ablage
- Stativkopf
- Halterplatte
- Bedienungsanleitung

Wichtige Hinweise zu Beginn

Sicherheitshinweise

- Diese Bedienungsanleitung dient dazu, Sie mit der Funktionsweise dieses Produktes vertraut zu machen. Bewahren Sie diese Anleitung daher stets gut auf, damit Sie jederzeit darauf zugreifen können.
- Dieses Teleskop ist ein optisches Präzisionsinstrument, das Sie auf keinen Fall in seine Einzelteile zerlegen sollten.
- Setzen sie das Gerät keinen mechanischen Belastungen oder Feuchtigkeit aus.
- Schützen Sie das Teleskop vor starken Temperaturschwankungen.
- Reinigen Sie das Gerät mit einem weichen trockenen Tuch.
- Achtung Verletzungsgefahr! Betrachten Sie die Sonne niemals mit

ungeschütztem Auge durch das Teleskop – Erblindungsgefahr! Führen Sie mit dem Teleskop keine Betrachtungen durch ein anderes optisches Instrument aus.

- Lagern Sie das Teleskop stets in einer sauberen und trockenen Umgebung.
- Ein Umbauen oder Verändern des Produktes beeinträchtigt die Produktsicherheit. Achtung Verletzungsgefahr!
- Öffnen Sie das Produkt niemals eigenmächtig. Führen Sie Reparaturen nie selbst aus!
- Behandeln Sie das Produkt sorgfältig. Es kann durch Stöße, Schläge oder Fall aus bereits geringer Höhe beschädigt werden.
- Halten Sie das Produkt fern von Feuchtigkeit und extremer Hitze.
- Tauchen Sie das Produkt niemals in Wasser oder andere Flüssigkeiten.
- Technische Änderungen und Irrtümer vorbehalten!

Importiert von: PEARL.GmbH | PEARL-Str. 1-3 | 79426 Buggingen | Deutschland

Produktdetails

1. Mikrometer-Einstellung der Höhe
2. Fokussierad
3. Fokussierrohr
4. Prisma
5. Okular
6. Sucherhalterung
7. Sucherfernrohr
8. Hauptrohr des Teleskops
9. Blendschutz
10. Objektiv
11. Blockierschraube der Gabel
12. Einstell-Verriegelungsmutter
13. Gabel-Ansatzstück
14. Azimut-Verriegelung
15. Stativkopf
16. Halterplatte
17. Fuß des Stativs
18. Gummiansatz am Fußende

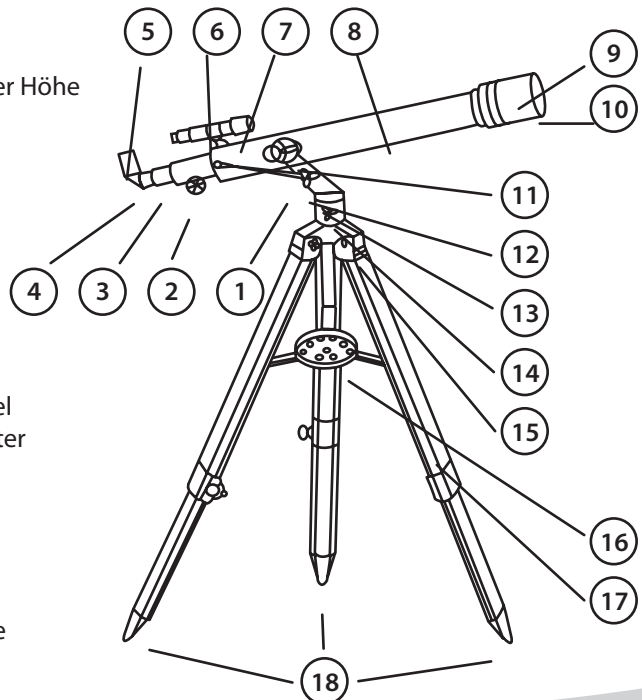

Verwendung

Mit dem Refraktor-Teleskop können Sie Planeten und Sternbilder sowie den Mond beobachten und somit mehr über den Weltraum und die Astronomie lernen.

Stativ zusammenbauen und Teleskop befestigen

Wählen Sie einen ebenen Untergrund, um das Stativ zusammenzubauen.
Nehmen Sie die einzelnen Teile aus der Verpackung.

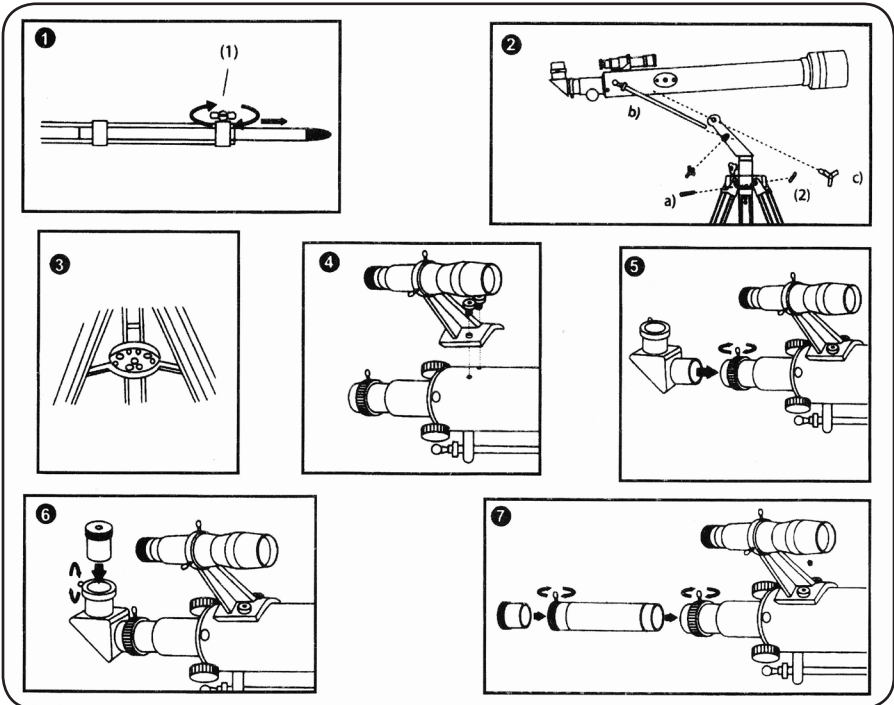

1. Ziehen Sie die Füße des Stativs aus und verriegeln Sie sie in der gewünschten Höhe mit den mitgelieferten Flügelmuttern (Abb. 1).
2. Befestigen Sie die drei Füße am Kopf des Stativs mit der Flügelmutter und der Schraube (Abb. 2 a). Befestigen Sie die Halterplatte an den Seitenteilen des Stativs mit den Schrauben und Einstellmutter (Abb. 3).
3. Stellen Sie sicher, dass alle Schrauben fest angezogen wurden. Montieren Sie dann das Hauptrohr des Teleskops im Gabel-Ansatzstück und stellen Sie es über die große Blockierschraube der Gabel ein. Ziehen Sie anschließend die Schraube des Gabel-Ansatzstücks fest an (Abb. 2 b und c).
4. Befestigen Sie nun die Vertikalfeineinstellung. Schieben Sie die Stange durch die Öffnung in der Feststellschraube, die seitlich am Stativkopf an gebracht ist und ziehen Sie die Feststellschraube an. Schrauben Sie die runde Öffnung am Ende der Stange mit der Schraube am Hauptrohr fest.
5. Befestigen Sie das Sucherfernrohr mit den 3 Rändelschrauben im Sucherhalter. Entfernen Sie dann die beiden Rändelschrauben vom Hauptrohr des Teleskops. Befestigen Sie anschließend den Sucherhalter so auf dem Hauptrohr des Teleskops, dass die Bohrungen im Sockel der Halterung mit den Bohrungen auf dem Hauptrohr übereinander liegen. Setzen Sie die beiden Rändelschrauben wieder ein und ziehen Sie sie fest an (Abb. 4).
6. Setzen Sie das Prisma in das Fokussierrohr ein und stellen Sie es fest, indem Sie die entsprechenden Spannschrauben anziehen (Abb. 5).
7. Setzen Sie das Okular in das Prisma ein und stellen Sie es über die kleine Spannschraube ein (Abb. 6).
8. Wenn Sie die Prismen-Okular-Verlängerung mit Vergrößerungsfaktor 1,5× oder die Barlow-Linse 3× verwenden möchten, dann setzen Sie diese zwischen Okular und Fokussierrohr ein (Abb. 7).

**ACHTUNG:**

Achten Sie beim Montieren der Anbauteile darauf, dass Sie die Feststellschrauben nicht zu fest anziehen. Bei zu festem Anziehen besteht die Gefahr, dass die Anbauteile beschädigt werden oder die Innengewinde der Halterungen nicht mehr greifen. Es ist dann nicht mehr möglich, die Anbauteile festzustellen.

Sucher einstellen

Das Refraktor-Teleskop bietet nur einen begrenzten Öffnungswinkel. Daher kann es schwierig werden, einen gegebenen Stern oder Planeten zu lokalisieren.

Deshalb ist das Refraktor-Teleskop für eine vereinfachte Ausrichtung mit einem Sucher mit Fadenkreuz ausgestattet. Nehmen Sie die folgenden Einstellungen am besten bei Tageslicht vor:

1. Setzen Sie das Okular, das die geringste Vergrößerung aufweist, in den Anschluss der Prismeneinheit ein. Beobachten Sie einen feststehenden, leicht erkennbaren Gegenstand, der nicht weiter als 300 Meter entfernt ist. Schwenken Sie nun das Teleskop um seine Horizontalachse und stellen Sie es in der Vertikalachse so ein, dass sich der Gegenstand in der Blickfeldmitte befindet. Stellen Sie das Teleskop in dieser Position fest.
2. Schauen Sie dann in den Sucher. Wenn der im Teleskop sichtbare Gegenstand im Sucher nicht sichtbar ist, lösen Sie die Einstellmutter und verschieben Sie den Sucher, sodass der Gegenstand darin sichtbar wird.
3. Ziehen Sie die Einstellmutter wieder fest an und stellen Sie dabei sicher, dass der Gegenstand im Zentrum des Suchers sichtbar bleibt. Der Sucher verschiebt sich üblicherweise in die gleiche Richtung, in die die Mutter gedreht wird. Sobald die Einstellungen von Okular und Sucher übereinstimmen, können Sie alle Muttern fest anziehen.

Höhen-Seiten-Verstellung (azimutale Montierung)

Sie können das Refraktor-Teleskop nach oben und unten verstellen sowie in horizontaler Richtung zur Seite (azimutale Montierung).

Durch die azimutale Montierung in Verbindung mit der Mikrometer-Höheinstellung und der azimutalen Verriegelung können Sie den gesamten Nachthimmel und alle Himmelskörper beobachten, ohne die Position des Stativs zu verändern.

Geeignetes Okular auswählen

Die Vergrößerung eines Teleskops entspricht dem Faktor, um den es ein Bild vergrößert (um dessen genauere Betrachtung zu ermöglichen).

Die Formel, um den Vergrößerungsfaktor zu berechnen ist:
 Brennweite Spiegel (700 mm) : Brennweite Okular = Vergrößerung

Okular	Vergrößerung	Vergrößerung mit Umkehrlinse 1,5 ×	Vergrößerung mit Barlow-Linse 3 ×
20 mm	35	52	105
12,5 mm	56	84	168
4 mm	175	262	525

Beispiel:

Brennweite Spiegel (700 mm) : Brennweite Okular (12,5 mm) = Vergrößerung (56 ×)

Die erforderliche Vergrößerung hängt von dem zu beobachtenden Objekt ab. Die besten Beobachtungsbedingungen erhalten Sie, wenn die Vergrößerung nicht mehr als das 1,5- bis 2-fache des Objektivdurchmessers beträgt. Bei einem Objektiv von 60 mm liegt die optimale Vergrößerung für die Beobachtung der meisten Himmelskörper bei 100 × bis 125 ×. Für die Sternenbeobachtung sollten Sie eine geringere Vergrößerung verwenden, da in diesem Fall der Beobachtungswinkel größer und das Beobachtungsobjekt leicht auffindbar ist. Nur für besonders detaillierte Mondbeobachtungen sollten Sie die stärkste Vergrößerung verwenden. Hier handelt es sich um ein relativ nahes und sehr helles Objekt, weshalb auch bei starker Vergrößerung eine hohe Auflösung der Details möglich ist.

Barlow-Linse verwenden

Durch die Barlow-Linse wird die Vergrößerungsleistung des Refraktor-Teleskops verdreifacht.

Mit einer Barlow-Linse können Sie eine Vergrößerung von $56\times$ auf $168\times$ erhöhen. Die Barlow-Linse sollte nur zur Beobachtung von sehr hellen Objekten (wie z.B. dem Mond oder den hellsten Planeten) oder in Nächten mit optimalen Bedingungen verwendet werden.

Verwenden Sie die Barlow-Linse nicht gemeinsam mit der Umkehrlinse im Prisma. Diese Kombination erzeugt eine sehr schlechte Auflösung und ein Scharfstellen des Bildes ist nahezu unmöglich.

Die Barlow-Linse setzen Sie folgendermaßen ein:

Nehmen Sie das Prisma aus dem Fokussierrohr und setzen Sie die Barlow-Linse in das Fokussierrohr ein. Befestigen Sie das Okular direkt auf der Barlow-Linse und stellen Sie das Bild wie üblich über das Fokussierrad scharf.

Teleskop abbauen

1. Möchten Sie das Teleskop abbauen, lockern Sie die Spannschrauben und entnehmen Sie die benutzten Okulare und/oder Linsen und setzen Sie die Deckel auf die Öffnungen auf.
2. Entfernen Sie das Sucherfernrohr mit Halterung vom Hauptrohr des Stativs durch abschrauben der beiden Rändelschrauben. Vergessen Sie anschließend nicht, die beiden Rändelschrauben wieder in die Halterung auf dem Hauptrohr des Teleskops zu schrauben, damit Sie sie für die nächste Verwendung des Teleskops wieder griffbereit haben.
3. Entfernen Sie das Hauptrohr des Teleskops vom Stativ, indem Sie die Schraube des Gabel-Ansatzstücks lösen.
4. Klappen Sie das Stativ zusammen, lösen Sie die Flügelmuttern und schieben Sie die Füße in sich zusammen.
5. Verstauen Sie das trockene und gereinigte Teleskop in der Verpackung und lagern Sie es an einem sauberen und trockenen Ort.

Reinigung und Pflege

Reinigen Sie die Linsen stets nur mit einem Staubpinsel für Linsen oder einem Blasebalg. Bei hartnäckiger Verschmutzung befeuchten Sie ein weiches Mikrofasertuch mit Alkohol oder einer Reinigungsflüssigkeit für optische Linsen und wischen Sie die Linse damit ab. Stellen Sie jedoch sicher, dass sich keine Schmutzpartikel mehr darauf befinden. Sprühen Sie das Reinigungsmittel nicht direkt auf die Linse, sondern immer auf das Reinigungstuch.



HINWEIS:

Sollte aufgrund von Temperaturschwankungen die Luftfeuchtigkeit auf dem Objektiv kondensieren und das Objektiv auf diese Weise beschlagen, dann stellen Sie das Teleskop in einem entsprechenden Abstand zu einer Wärmequelle auf und lassen die Feuchtigkeit verdampfen.

Technische Daten

Brennweite	900 mm
Spiegel-Durchmesser	60 mm
Okulare	SR4, H12,5, H20
Sucherfernrohr	5 × 24 mm
Barlow-Linse	3-fach
Umkehrlinse	1,5-fach
Maximale Vergrößerung	525-fach

Kundenservice: 07631 / 360-350
Importiert von: PEARL.GmbH | PEARL-Straße 1-3 | D-79426 Buggingen

© REV2 / 01.06.2018 - MB//LZ//SK

Mode d'emploi

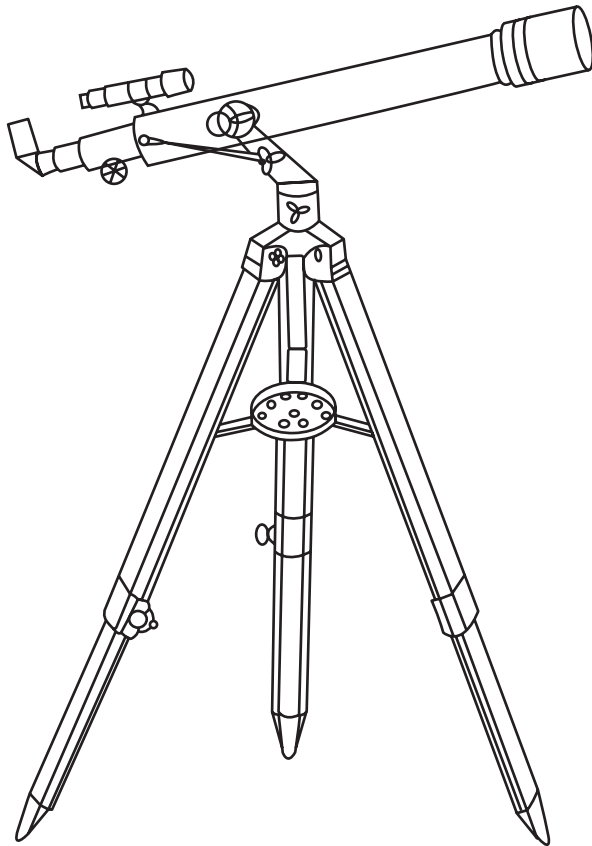

Grande lunette astronomique 60/900
avec trépied

Table des matières

Votre nouvelle lunette astronomique	4
Contenu	4
Consignes préalables	4
Consignes de sécurité.....	4
Description du produit.....	6
Utilisation.....	6
Assembler le trépied et fixer le télescope	6
Régler le viseur	8
Réglage horizontal-vertical (monture azimutale)	9
Choisir un oculaire approprié	9
Utiliser une lentille de Barlow	10
Démonter le télescope	10
Nettoyage et entretien.....	11
Caractéristiques techniques	11

Votre nouvelle lunette astronomique

Chère cliente, cher client,

Nous vous remercions d'avoir choisi ce télescope.

Afin d'utiliser au mieux votre nouveau produit, veuillez lire attentivement ce mode d'emploi et respecter les consignes et astuces suivantes.

Contenu

- Télescope à lentilles
- Réglage micrométrique (vertical/latitude) avec vis de réglage
- Support à fourche
- Prisme diagonal
- 3 oculaires (H12.5, H20 et SR4)
- 1 lentille de redressement 1,5 x
- 1 lentille de Barlow 3 x
- Lunette de visée
- Trépied avec espace de rangement
- Tête du trépied
- Plaque de support
- Mode d'emploi

Consignes préalables

Consignes de sécurité

- Ce mode d'emploi vous permet de vous familiariser avec le fonctionnement du produit. Conservez-le afin de pouvoir le consulter en cas de besoin.
- Pour connaître les conditions de garantie, veuillez contacter votre revendeur. Veuillez également tenir compte des conditions générales de vente !
- Veillez à utiliser le produit uniquement comme indiqué dans la notice. Une mauvaise utilisation peut endommager le produit ou son environnement.
- Ce télescope est un instrument optique de précision, que vous ne devez en aucun cas démonter complètement.
- N'exposez jamais l'appareil à des contraintes mécaniques ou à l'humidité.
- Protégez le télescope de fortes variations de températures.
- Nettoyez l'appareil avec un chiffon doux et sec.
- Attention : risque de blessures ! Ne regardez JAMAIS le soleil avec le télescope sans protection spécifique pour les yeux. Vous risquez de perdre

la vue de façon irréversible ! N'utilisez pas le télescope pour effectuer des observations à travers un autre instrument optique.

- Conservez le télescope dans un endroit propre et sec.
- Le démontage ou la modification du produit affecte sa sécurité. Attention : risque de blessures !
- N'ouvrez jamais le produit, sous peine de perdre toute garantie. Ne tentez jamais de réparer vous-même le produit !
- Manipulez le produit avec précaution. Un coup, un choc, ou une chute, même de faible hauteur, peut l'endommager.
- N'exposez pas le produit à l'humidité ni à une chaleur extrême.
- Ne plongez jamais l'appareil dans l'eau ni dans aucun autre liquide.
- Conservez le produit hors de la portée et de la vue des enfants !
- Aucune garantie ne pourra être appliquée en cas de mauvaise utilisation.
- Le fabricant décline toute responsabilité en cas de dégâts matériels ou dommages (physiques ou moraux) dus à une mauvaise utilisation et/ou au non-respect des consignes de sécurité.
- Sous réserve de modification et d'erreur !

Importé par : PEARL.GmbH | PEARL-Str. 1-3 | 79426 Buggingen | Deutschland
Service commercial PEARL France : 0033 (0) 3 88 58 02 02

Description du produit

1. Réglage micrométrique de la hauteur
2. Molette de mise au point
3. Tube de mise au point
4. Prisme
5. Oculaire
6. Support du viseur
7. Lunette de visée
8. Tube principal du télescope
9. Écran anti-éblouissement
10. Objectif
11. Vis de blocage de la fourche
12. Écrou de blocage
13. Support à fourche
14. Blocage de l'azimut
15. Tête du trépied
16. Plaque de support
17. Pied du trépied
18. Pointe de pied en caoutchouc

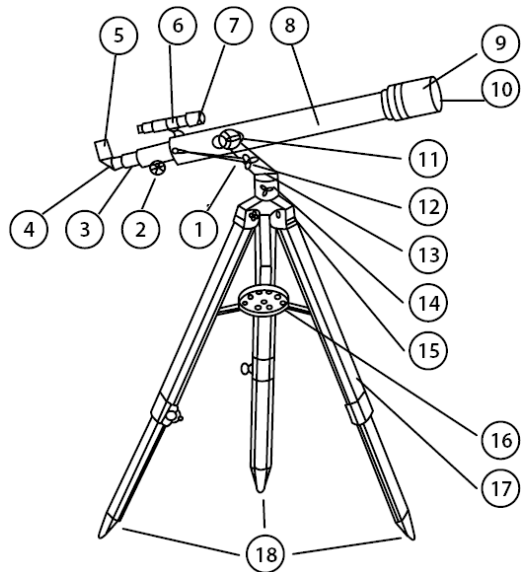

Utilisation

Le télescope réfracteur est un instrument de précision vous permettant d'observer la lune, des étoiles et des planètes, et à l'aide duquel vous pouvez élargir vos connaissances sur l'espace et l'astronomie.

Assembler le trépied et fixer le télescope

Choisissez une surface plane pour assembler le trépied. Sortez les pièces de leur emballage.

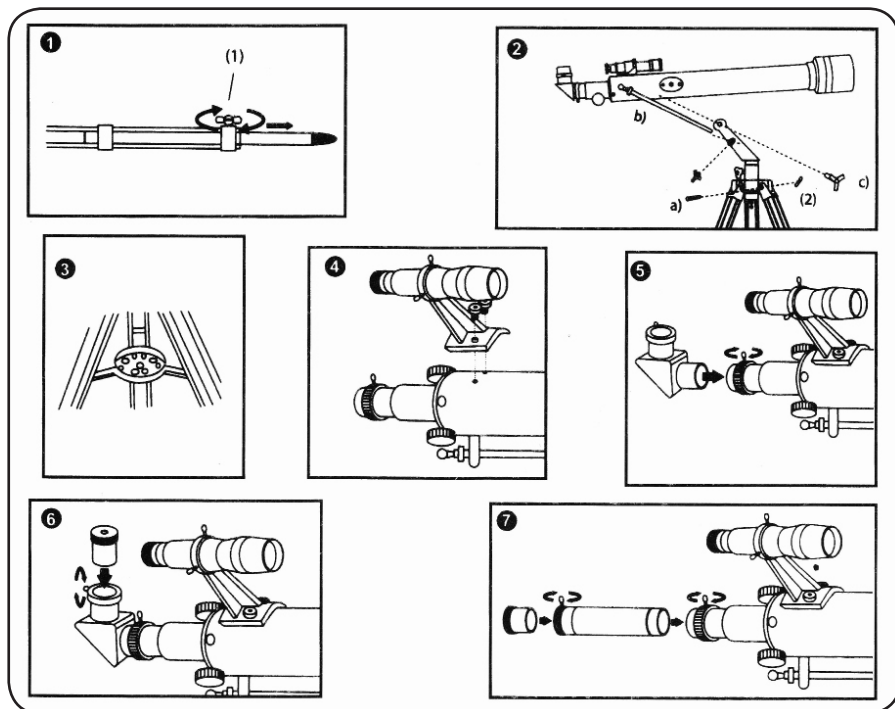

1. Déployez les pieds du trépied et bloquez-les à la hauteur souhaitée, à l'aide des écrous fournis (fig. 1).
2. Fixez les trois pieds à la tête du trépied, à l'aide de l'écrou papillon et de la vis (fig. 2 a). Fixez la plaque de support aux éléments latéraux du trépied, à l'aide des vis et des molettes de réglage (fig. 3).
3. Assurez-vous que toutes les vis sont fermement serrées. Fixez le tube principal du télescope dans le support à fourche, puis placez-le au-dessus de la grande vis de blocage de la fourche. Resserrez ensuite fermement la vis du support à fourche (fig. 2 b et c).
4. Fixez alors le réglage micrométrique vertical (latitude). Enflez la tige par l'ouverture de la vis de blocage, qui se trouve sur le côté de la tête du trépied, puis serrez la vis de blocage. À l'aide de la vis, vissez au tube principal l'ouverture ronde située au bout de la tige.

5. À l'aide des 3 vis moletées, fixez la lunette de visée au support du viseur. Enlevez ensuite les deux vis moletées du tube principal du télescope. Puis fixez le support du viseur sur le tube principal du télescope, de façon à que les trous du socle du support coïncident avec les trous du tube principal. Remettez en place les deux vis moletées et serrez-les fermement (fig. 4).
6. Insérez le prisme dans le tube de mise au point puis réglez-le en serrant la vis de réglage (fig. 5).
7. Insérez l'oculaire dans le prisme puis réglez-le en serrant la petite vis de réglage (fig. 6).
8. Si vous voulez utiliser l'extension de l'oculaire du prisme avec un facteur de grossissement 1,5 x ou la lentille de Barlow 3 x, alors placez-la entre l'oculaire et le tube de mise au point (fig. 7).



ATTENTION :

Lors de l'assemblage, veillez à ne pas serrer les vis de réglage trop fortement. Si vous serrez trop fort, vous risquez d'endommager les éléments ou le filetage intérieur des supports. Il ne serait alors plus possible de fixer les éléments.

Régler le viseur

Le télescope réfracteur n'offre qu'un angle d'ouverture limité. De ce fait, il peut s'avérer difficile de localiser une étoile ou une planète en particulier.

C'est pour cela que le télescope réfracteur est équipé d'un viseur avec croix de visée, afin de faciliter le réglage. Effectuez les réglages suivants de préférence pendant la journée :

1. Placez l'oculaire indiquant le plus petit grossissement dans la prise de l'élément contenant le prisme. Observez un objet fixe et facilement identifiable, ne se trouvant pas à plus de 300 mètres de distance. Faites pivoter le télescope sur son axe horizontal et réglez-le dans l'axe vertical de façon à ce que l'objet se trouve au milieu du champ de visée. Bloquez le télescope dans cette position.
2. Regardez dans le viseur. Si l'objet visible dans le télescope n'est pas visible dans le viseur, desserrez la vis de réglage et déplacez le viseur, de manière à ce que l'objet soit visible.
3. Resserrez ensuite fermement la vis de réglage et, ce faisant, assurez-vous que

l'objet reste visible au centre du viseur. Le viseur se déplace généralement dans la direction où l'écrou a été vissé. Dès que les réglages de l'oculaire et du viseur correspondent, vous pouvez serrer tous les écrous.

Réglage horizontal-vertical (monture azimutale)

Vous pouvez régler le télescope réfracteur vers le haut et le bas, ainsi que sur les côtés, de manière horizontale (monture azimutale).

La monture azimutale, combinée au réglage micrométrique vertical et au verrouillage azimutal, vous permet d'observer l'ensemble du ciel nocturne et les corps célestes, sans modifier la position du trépied.

Choisir un oculaire approprié

Le grossissement d'un télescope correspond au facteur selon lequel il agrandit une image (pour pouvoir l'observer de façon plus précise). La formule pour calculer le facteur de grossissement est :

Distance focale du miroir (700 mm) : Distance focale de l'oculaire = grossissement

Oculaire	Grossissement	Grossissement avec lentille de redressement 1,5x	Grossissement avec lentille de Barlow 3x
20 mm	35	52	105
12,5 mm	56	84	168
4 mm	175	262	525

Exemple :

Distance focale du miroir (700 mm) : Distance focale oculaire (12,5 mm) = Grossissement (56x)

Le grossissement nécessaire dépend de l'objet à observer. Vous obtiendrez les meilleures conditions d'observation si le grossissement n'excède pas le double du diamètre de l'objectif. Pour un objectif de 60 mm, le grossissement optimal pour l'observation de la plupart des corps célestes est de 100x à 125x. Pour l'observation des étoiles, vous devriez utiliser un grossissement

moins important, car dans ce cas l'angle d'observation est plus grand et l'objet à observer peut être trouvé plus facilement. Vous ne devriez utiliser les grossissements les plus élevés que pour les observations détaillées de la lune. Il s'agit ici d'un objet relativement proche et très clair ; c'est pour cela qu'une grande netteté des détails est possible même avec un fort grossissement.

Utiliser une lentille de Barlow

La lentille de Barlow permet de multiplier par trois la puissance de grossissement du télescope réfracteur.

Une lentille de Barlow vous permet d'augmenter un grossissement de 56× à 168×. La lentille de Barlow ne doit être utilisée que pour des objets très clairs (la lune ou des planètes très claires, p. ex.) ou lors de nuits présentant des conditions optimales.

N'utilisez pas la lentille de Barlow avec la lentille de redressement du prisme. Cette combinaison crée une très mauvaise définition, et le réglage de la netteté de l'image est alors quasiment impossible.

Procédez de la manière suivante pour installer la lentille de Barlow :

Sortez le prisme du tube de mise au point et placez la lentille de Barlow dans le tube de mise au point. Fixer l'oculaire directement sur la lentille de Barlow et réglez l'image comme d'habitude à l'aide de la molette de mise au point.

Démonter le télescope

1. Pour démonter le télescope, desserrez un peu les vis de blocage et retirez l'oculaire utilisé et/ou la lentille, puis replacez le cache sur les ouvertures.
2. Retirez la lunette de visée et son support du tube principal du trépied en dévissant pour cela les deux vis moletées. Ensuite, n'oubliez pas de revisser les deux vis moletées sur le support situé sur le tube principal du télescope, de façon à ce qu'ils soient disponibles pour la prochaine utilisation du télescope.
3. Retirez du trépied le tube principal du télescope, en desserrant les vis du support à fourche.
4. Rabattez le trépied, desserrez les écrous papillons et repliez les pieds.
5. Rangez le télescope, nettoyé et séché, dans son emballage et stockez-le dans un endroit propre et sec.

Nettoyage et entretien

Nettoyez les lentilles avec un pinceau à lentille ou un soufflet exclusivement. En cas de saleté persistante, humidifiez un chiffon à microfibres avec de l'alcool ou un produit nettoyant pour lentille optique, et utilisez-le pour essuyer la lentille. Assurez-vous qu'il n'y a plus la moindre particule de saleté sur la lentille. Ne vaporisez pas le produit nettoyant directement sur la lentille, mais toujours sur le chiffon de nettoyage.



NOTE :

Si, en raison de variations de températures, de l'humidité venait à se condenser sur l'objectif et ainsi à l'embuer, placez alors le télescope à une distance convenable d'une source de chaleur et laissez ainsi l'humidité s'évaporer.

Caractéristiques techniques

Distance focale	900 mm
Diamètre du miroir	60 mm
Oculaires	SR4, H12,5, H20
Lunette de visée	5 × 24 mm
Lentille de Barlow	3 ×
Lentille de redressement	1,5 ×
Grossissement maximal	525 ×

Importé par :
PEARL.GmbH | PEARL-Straße 1-3 | D-79426 Buggingen
Service commercial PEARL France : 0033 (0) 3 88 58 02 02

© REV2 / 01.06.2018 - MB//LZ//SK