

# Stereo-Internetradio IRS-700

Mit CD-Player, DAB+ / FM, Farbdisplay, Wecker, 32 W

## Bedienungsanleitung



# Inhaltsverzeichnis

<b>Ihr neues Stereo-Internetradio .....</b>	<b>4</b>
Lieferumfang .....	4
Zusätzlich benötigt.....	4
Empfohlene App:.....	4
<b>Wichtige Hinweise zu Beginn .....</b>	<b>5</b>
Allgemeine Sicherheitshinweise .....	5
Wichtige Hinweise zur Entsorgung.....	6
Konformitätserklärung .....	6
<b>Produktdetails .....</b>	<b>7</b>
<b>Inbetriebnahme.....</b>	<b>8</b>
Batterien in Fernbedienung einlegen .....	8
Netzwerkconfiguration.....	8
<b>Verwendung .....</b>	<b>9</b>
Eingabe von Buchstaben, Zahlen und Sonderzeichen .....	9
Einstellungen .....	9
My mediaU Management.....	13
Lokale Station .....	14
Internet Radio .....	14
Media-Center .....	15
FM.....	15
DAB/ DAB+ .....	16
CD.....	16
Informations-Center .....	17
Verbindung über AUX-IN-Buchse .....	17
<b>App installieren .....</b>	<b>18</b>
<b>Datenschutz .....</b>	<b>18</b>
<b>Technische Daten.....</b>	<b>19</b>
<b>GPL-Lizenztext .....</b>	<b>20</b>

Informationen und Antworten auf häufige Fragen (FAQs) zu vielen unserer Produkte  
sowie ggfs. aktualisierte Handbücher finden Sie auf der Internetseite:

**[www.vr-radio.de](http://www.vr-radio.de)**

Geben Sie dort im Suchfeld die Artikelnummer oder den Artikelnamen ein.

## Ihr neues Stereo-Internetradio

### **Sehr geehrte Kundin, sehr geehrter Kunde,**

vielen Dank für den Kauf dieses Stereo-Internetradios, mit dem Sie Ihre MP3-Sammlung streamen oder Musik von Ihrem USB-Speicherstick abspielen können. Außerdem können Sie mit dem Radio auch CDs wiedergeben.

Bitte lesen Sie diese Bedienungsanleitung und beachten Sie die aufgeführten Hinweise und Tipps, damit Sie Ihr neues Internetradio optimal einsetzen können.

### **Lieferumfang**

- Radio
- Netzteil
- Fernbedienung
- Bedienungsanleitung

### **Zusätzlich benötigt**

- 2x Batterien Typ AAA / Micro

### **Empfohlene App:**

- Zum Betrieb können Sie eine App verwenden, die eine Verbindung zwischen Ihrem Gerät und Ihrem Mobilgerät herstellen kann. Wir empfehlen hierzu die kostenlose App **AirMusic Control** aus dem Google Play Store (Android), oder dem App Store (iOS).

# Wichtige Hinweise zu Beginn

## Allgemeine Sicherheitshinweise

- Die Gebrauchsanweisung aufmerksam lesen. Sie enthält wichtige Hinweise für den Gebrauch, die Sicherheit und die Wartung des Gerätes. Sie soll sorgfältig aufbewahrt und gegebenenfalls an Nachbenutzer weitergegeben werden.
- Das Gerät darf nur für den vorgesehenen Zweck, gemäß dieser Gebrauchsanweisung, verwendet werden.
- Beim Gebrauch die Sicherheitshinweise beachten.
- Vor der Inbetriebnahme das Gerät und seine Anschlussleitung sowie Zubehör auf Beschädigungen überprüfen.
- Die Anschlussleitung nicht quetschen, nicht über scharfen Kanten oder heiße Oberflächen ziehen.
- Wenn die Netzanschlussleitung dieses Gerätes beschädigt wird, muss sie durch den Hersteller oder seinen Kundendienst oder eine ähnlich qualifizierte Person ersetzt werden, um Gefährdungen zu vermeiden.
- Den Netzstecker des Gerätes ziehen: -nach jedem Gebrauch, -bei Störungen während des Betriebes, -vor jeder Reinigung des Gerätes.
- Den Stecker nie am Netzkabel oder mit nassen Händen aus der Steckdose ziehen.
- Das Gerät ist ausschließlich für den Haushaltsgebrauch oder ähnliche Verwendungszwecke bestimmt. Es darf nicht für gewerbliche Zwecke verwendet werden!
- Das Gerät ist nur zur Verwendung in Innenräumen geeignet.
- Achten sie darauf, dass das Gerät beim Betrieb eine gute Standfestigkeit besitzt und nicht über das Netzkabel gestolpert werden kann.
- Benutzen Sie das Gerät niemals nach einer Fehlfunktion, z.B. wenn das Gerät ins Wasser oder heruntergefallen ist oder auf eine andere Weise beschädigt wurde.
- Der Hersteller übernimmt keine Verantwortung bei falschem Gebrauch, der durch Nichtbeachtung der Gebrauchsanleitung zustande kommt.
- Ein Umbauen oder Verändern des Produktes beeinträchtigt die Produktsicherheit. Achtung Verletzungsgefahr!
- Alle Änderungen und Reparaturen an dem Gerät oder Zubehör dürfen nur durch den Hersteller oder von durch ihn ausdrücklich hierfür autorisierte Personen durchgeführt werden.
- Achten Sie darauf, dass das Produkt an einer Steckdose betrieben wird, die leicht zugänglich ist, damit Sie das Gerät im Notfall schnell vom Netz trennen können.
- Behandeln Sie das Produkt sorgfältig. Es kann durch Stöße, Schläge oder Fall aus bereits geringer Höhe beschädigt werden.
- Halten Sie das Produkt fern von Feuchtigkeit und extremer Hitze.
- Tauchen Sie das Produkt niemals in Wasser oder andere Flüssigkeiten.
- Technische Änderungen und Irrtümer vorbehalten!

## Wichtige Hinweise zur Entsorgung

Dieses Elektrogerät gehört **nicht** in den Hausmüll. Für die fachgerechte Entsorgung wenden Sie sich bitte an die öffentlichen Sammelstellen in Ihrer Gemeinde. Einzelheiten zum Standort einer solchen Sammelstelle und über ggf. vorhandene Mengenbeschränkungen pro Tag/Monat/Jahr entnehmen Sie bitte den Informationen der jeweiligen Gemeinde.

## Konformitätserklärung

Hiermit erklärt PEARL GmbH, dass sich das Produkt NX-4372-675 in Übereinstimmung mit der Funkanlagen-Richtlinie 2014/53/EU, der RoHS-Richtlinie 2011/65/EU, der EMV-Richtlinie 2014/30/EU, der Ökodesignrichtlinie 2009/125/EG und der Niederspannungsrichtlinie 2014/35/EU befindet.

*Kurtasz, A.*

Qualitätsmanagement  
Dipl.-Ing. (FH) Andreas Kurtasz

Die ausführliche Konformitätserklärung finden Sie unter [www.pearl.de/support](http://www.pearl.de/support). Geben Sie dort im Suchfeld die Artikelnummer NX-4372 ein.



## Produktdetails

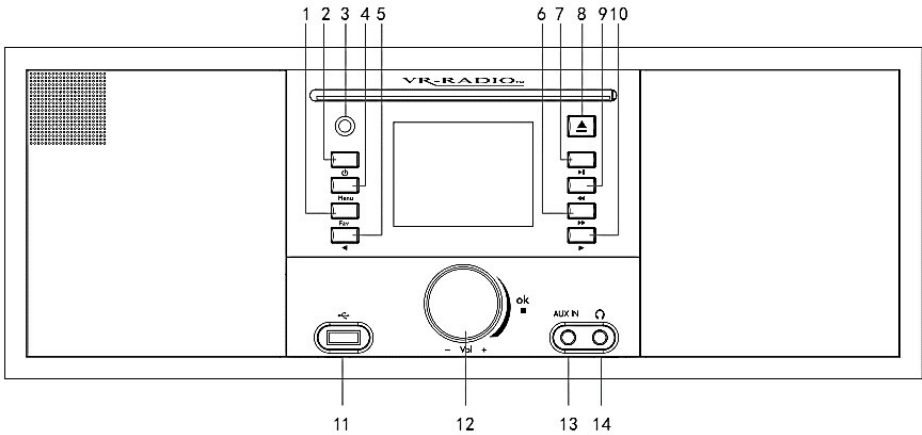

- |                                  |                        |
|----------------------------------|------------------------|
| 1. FAV-Taste                     | 8. Eject-Taste         |
| 2. Standby-Taste                 | 9. ◀◀-Taste            |
| 3. Fernbedienung-Signalempfänger | 10. ▶▶-Taste           |
| 4. Menü-Taste                    | 11. USB-Anschluss      |
| 5. ◀-Taste                       | 12. Einstellungsrad    |
| 6. ▶▶-Taste                      | 13. Aux In-Anschluss   |
| 7. ▶  -Taste                     | 14. Kopfhöreranschluss |

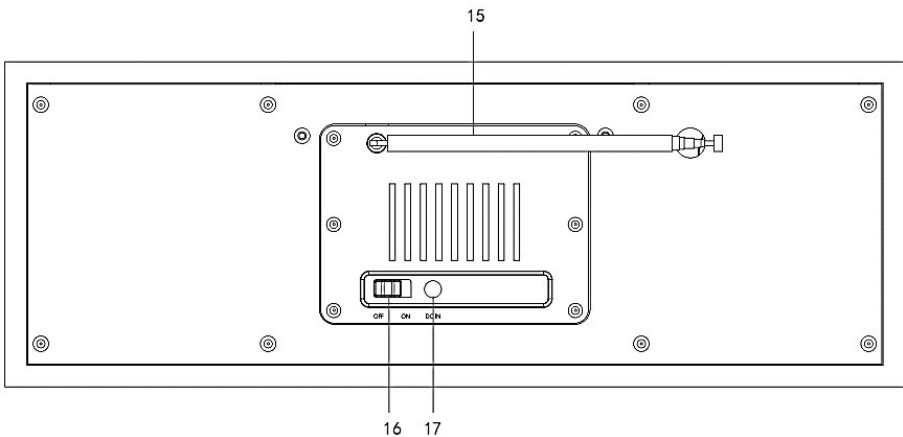

- |                     |                     |
|---------------------|---------------------|
| 15. Antenne         | 17. DC IN-Anschluss |
| 16. On/Off-Schalter |                     |

## Inbetriebnahme

1. Stecken Sie das Kabel des Netzsteckers in den Anschluss **DC IN** auf der Rückseite des Radios und schließen sie das Netzteil an eine Wandsteckdose an.
2. Klappen Sie die Antenne auf der Rückseite aus.
3. Schalten Sie das Radio ein, indem Sie den On/Off-Schalter auf der Rückseite des Gerätes auf die Position **On** stellen.
4. Während die Begrüßung „Welcome“ auf dem Display erscheint, sucht das Gerät automatisch nach einem verfügbaren Netzwerk.
5. Drehen Sie das Einstellungsrad, um zum gewünschten Netzwerk zu navigieren. Drücken Sie das Rad, um ein Netzwerk auszuwählen.

## Batterien in Fernbedienung einlegen

Schieben Sie das Batteriefach auf der Rückseite der Fernbedienung auf und legen Sie zwei Batterien des Typs AAA ein. Achten Sie dabei auf die im Batteriefach angegebene Polarität. Schließen Sie dann das Batteriefach wieder.

## Netzwerkconfiguration

Konfigurieren Sie das Netzwerk, indem Sie mit dem Einstellungsrad zwischen folgenden angezeigten Optionen wählen:

1. Wählen Sie „Ja“, wenn Sie ein Netzwerk einrichten möchten. Wählen Sie anschließend mit dem Einstellungsrad das gewünschte Netzwerk aus und drücken Sie zur Bestätigung das Einstellungsrad. Falls nötig, geben Sie Ihr Passwort für das Netzwerk ein, indem Sie das Einstellungsrad nach rechts oder links drehen, bis der Buchstabe, die Zahl oder das Sonderzeichen erscheint. Springen Sie dann mit der ►-Taste nach rechts und wiederholen Sie die Zeichensuche mit dem Einstellungsrad. Geben Sie so das ganze Passwort ein und drücken Sie anschließend das Einstellungsrad zur Bestätigung.
2. Wählen Sie „Ja (WPS)“, wenn Sie ein Netzwerk mithilfe Ihres Routers einrichten möchten. Drücken Sie dazu innerhalb von 120 Sekunden die WPS Taste auf Ihrem Router und das Netzwerk wird automatisch verbunden.
3. Wählen Sie „Nein“, wenn Sie kein Netzwerk einrichten wollen.



## Verwendung

- Navigieren Sie mit Hilfe des Einstellungsrad oder den ◀- und ▶-Tasten zwischen den einzelnen Menüpunkten, die im Display angezeigt werden.
- Um in ein Untermenü zu gelangen, drücken Sie das Einstellungsrad. Um zum vorherigen Menü zurück zu gelangen, drücken Sie die ◀-Taste.
- Wenn Sie zur Startseite des Menüs gelangen wollen, drücken Sie die Menü-Taste.
- Drücken Sie auf die FAV-Taste, um zu Ihren gespeicherten Favoriten-Sendern zu gelangen. Wie Sie diese einstellen, lesen Sie im Kapitel **Internet-Radio** (Meine Favoriten).
- Mit der Eject-Taste können Sie eine eingelegte CD auswerfen. Drücken Sie die Taste ▶ II, um eine Wiedergabe zu pausieren oder zu starten.



### HINWEIS:

Um eine CD einzulegen, müssen Sie sich entweder im CD-Modus befinden oder vor dem Einlegen der CD die Eject-Taste drücken.

- Mit der Standby-Taste, schalten Sie das Gerät in den Standby. Um es vollständig auszuschalten, stellen Sie den On/Off-Schalter auf der Rückseite des Geräts auf die Position **Off**.
- Am USB-Anschluss können Sie Ihr Mobilgerät laden.

## Eingabe von Buchstaben, Zahlen und Sonderzeichen

Wenn Sie Wörter oder Passwörter eingeben wollen, drehen Sie das Einstellungsrad bis das gewünschte Zeichen erscheint. Springen Sie dann mit der ▶-Taste nach rechts für die Eingabe eines neuen Zeichens. Setzen Sie diese zwei Vorgänge so lange nacheinander fort, bis das gewünschte Wort geschrieben ist. Drücken Sie dann zur Bestätigung das Einstellungsrad. Es stehen Ihnen Groß- und Kleinbuchstaben von A-Z, Nummern von 0-9 sowie Sonderzeichen zur Verfügung.

## Einstellungen

Navigieren Sie mit dem Einstellungsrad zum Menüpunkt **Einstellungen** und drücken Sie das Rad zur Bestätigung. Hier können Sie folgende Funktionen Ihres Radios einrichten:

Funktionen	Menüpunkte im Untermenü	
Zeitanzeige	Analog Digital	
my mediaU verwalten	Aktivieren zum Managen von my media, Deaktivieren, um my media nicht zu managen	
Netzwerk	Funknetz-Einstellung	Nach WLAN-Netzwerken scannen
	Funknetz (WPS PBC)	WPS Taste auf Ihrem Router innerhalb von 120 Sekunden drücken
	Manuelle Konfiguration	Funknetz

		<ul style="list-style-type: none"> <li>• DHCP <ul style="list-style-type: none"> <li>• DHCP (AN): die IP Adresse des Netzwerks wird automatisch überprüft und verknüpft</li> <li>• DHCP (AUS)</li> </ul> </li> <li>• SSID eingeben</li> <li>• Verwalten <ul style="list-style-type: none"> <li>• Angezeigtes Netzwerk verwalten</li> </ul> </li> </ul>
	Netzwerk prüfen beim Anschalten	Aktivieren, um den Netzwerkstatus automatisch zu prüfen. Falls es nicht verbunden ist, werden automatisch Optionen für das Einrichten des Netzwerks angezeigt. Deaktivieren, um den Netzwerkstatus nicht zu prüfen.
Datum & Zeit	Datum und Zeit einstellen	Manuell einstellen <ul style="list-style-type: none"> <li>• Einstellungsrad drehen bis die gewünschte Zahl erscheint. Zum nach rechts und links springen die ◀- und ▶-Tasten nutzen. Zur Bestätigung das Einstellungsrad drücken.</li> </ul> Automatisch erkennen
	Zeitformat einstellen	12 Stunden, 24 Stunden
	Datumsformat einstellen	YYYY/MM/DD DD/MM/YYYY MM/DD/YYYY
Wecker	Wecker 1	Ein <ul style="list-style-type: none"> <li>• Wiederholen: täglich, einmal, Wochentag</li> <li>• Zeit: Einstellungsrad drehen bis gewünschte Zahl erscheint. Zum nach rechts und links springen die ◀- und ▶-Tasten nutzen. Zur Bestätigung das Einstellungsrad drücken.</li> <li>• Quelle: Ton, Melodie, Internet-Radio, USB.</li> </ul> Aus
	Wecker 2	Siehe Wecker 1
	Schlummer-Wecker	Aus, 5 Minuten, 10 Minuten, 20 Minuten, 30 Minuten, 60 Minuten, 90 Minuten, 120 Minuten:

**HINWEIS:**

*Es können nicht zwei Wecker auf einmal klingeln. Der zweite Wecker erklingt erst, nachdem der erste Wecker geendet hat.*

		Wenn die Zeit vergangen ist, wechselt das Gerät automatisch in den Standby-Modus und klingelt, bis eine beliebige Taste gedrückt wird. Dann beginnt für 5 Minuten der Schlummermodus, bis der Wecker erneut ertönt. Durch drücken des Standby-Taste kann der Schlummermodus verlassen werden. Nach Einstellung des Weckers sollte das Menü verlassen werden, damit die Einstellungen aktiviert werden.
	Wecker-Lautstärke	Lautstärkeregelung durch Drehen des Einstellungsrad
Timer	Timereinstellung mit den ◀- und ▶-Tasten, zur Bestätigung das Einstellungsrad drücken. Drücken Sie während des Countdowns das Einstellungsrad, um diesen zu stoppen.	
Sprache	Sprachauswahl	
Dimmer	Energiesparmodus	Dimmereinstellung durch Drehen des Einstellungsrad, Einstellung durch Drücken des Einstellungsrad bestätigen
	Einschalten	Dimmereinstellung durch Drehen des Einstellungsrad, Einstellung durch Drücken des Einstellungsrad bestätigen
Anzeige	Farbe, Monochrom	
Energieeinstellungen	Zeit wählen, nach der das Gerät in den Standby schaltet: Ausschalten, 5 Min., 15 Min., 30 Min.	
Sleeptimer	Zeit wählen bis zum Ausschalten: Ausschalten, 15 Min., 30 Min., 60 Min., 90 Min., 120 Min., 150 Min., 180 Min.	
Zwischenspeicher	2 Sek., 4 Sek., 8 Sek.	

Wetter	Lokale Einstellung	Im jeweiligen Untermenü befinden sich die jeweiligen Länder, dann Regionen, dann Städte <ul style="list-style-type: none"> <li>• Bei Auswahl einer Stadt werden deren Wetterinformationen der nächsten vier Tage im Standby-Modus angezeigt</li> </ul>
	Temperatureinheit	Celcius (°C) Fahrenheit (°C)
	Anzeigen bei Standby	Aus: Es werden keine Wetter-Informationen im Standby-Modus angezeigt. An: Im Standby-Modus wird das Wetter für die nächsten vier Tage angezeigt. Auf dem Standby-Display navigieren Sie mit den ◀- und ▶-Tasten zu den Wetter-Informationen.
FM-Einstellung	Mode	Mono einstellen Stereo einstellen
	Empfindlichkeit	Suchlaufempfindlichkeit <ul style="list-style-type: none"> <li>• Stark, Standard, Schwach</li> </ul> Stereo-Empfindlichkeit <ul style="list-style-type: none"> <li>• Stark, Standard, Schwach</li> </ul>
Lokale-Station-Einstellung	Automatisch erkennen (Land)	Auswahl für das aktuelle Land auswählen
	Manuelle Einrichtung (Land)	Region wählen <ul style="list-style-type: none"> <li>• Land aus der Länderliste auswählen</li> <li>• Stadt auswählen und als lokale Station speichern</li> </ul>
	Manuelle Einrichtung (Stadt)	Region wählen <ul style="list-style-type: none"> <li>• Land aus der Länderliste auswählen</li> <li>• Stadt auswählen und als lokale Station speichern</li> </ul>
Wiedergabe-Einstellung	Aus	Der ausgewählte Titel wird gespielt
	Alle wiederholen	Wiederholt den ausgewählten Titel konstant
	Eins wiederholen	Wiederholt den ausgewählten Titel einmal
	Zufällige	Spielt Titel aus der Wiedergabeliste zufällig

Gerät	Umbenennen (AirMusic):	Umbenennung: Einstellungsrad drehen bis gewünschtes Zeichen erscheint. Zum nach rechts und links springen die ◀- und ▶-Tasten nutzen. Zur Bestätigung das Einstellungsrad drücken.
	AirMusic Controll App	Scannen Sie den QR-Code
Equalizer	Normal, Mittig, Jazz, Rock, Soundtracks, Klassik, Pop, Nachrichten	
Fortsetzen der Wiedergabe nach Einschalten	An Aus	
Software Update	Anzeige ob Update verfügbar	<b>Achtung: Vergewissern sie sich, dass vor dem Start des Software-Updates die Stromversorgung gesichert ist. Eine Stromunterbrechung während des Software-Updates kann das Gerät dauerhaft schädigen.</b>
Auf Werkseinstellung zurücksetzen	Ja: alle bisherigen Einstellungen werden gelöscht und auf die ursprünglichen Einstellungen zurückgesetzt Nein: alle bisherigen Einstellungen werden beibehalten. Es wird zum vorherigen Menüpunkt zurückgekehrt.	

## My mediaU Management

Navigieren Sie mit dem Einstellungsrad zum Menüpunkt My mediaU und drücken Sie das Rad zur Bestätigung. Wenn Sie diese Funktion nutzen möchten, müssen Sie sich zuvor auf <http://www.mediayou.net> registrieren und die benötigten Daten einrichten.

Registrieren Sie Ihr Gerät im My mediaU Konto, nachdem Sie sich bei My mediaU registriert und ein Benutzerkonto eingerichtet haben:

1. Wählen Sie in den Reitern die Rubrik „Radio“ aus.
2. Geben Sie den gewünschten Namen für Ihr Radio ein.
3. Fügen Sie die Seriennummer ein, indem Sie Ihr Radio anschalten und den Menüpunkt „Informations-Center“ wählen. Navigieren Sie zum Unterpunkt „Systeminformationen“ und weiter zu „Funknetz-Info“. Die Nummer unter „Netzwerk MAC Adresse“ ist die Seriennummer, die Sie eintragen müssen.

4. Haben Sie Ihr Gerät auf diese Weise im Konto registriert, können nun beliebige Radiosender auf der mediaU-Startseite hinzugefügt werden. Nutzen Sie dazu die Suchfunktion auf der Website.
5. Wollen Sie einen Sender Ihrem Radio hinzufügen, klicken Sie auf „+ my mediaU“.
6. Damit Ihr Radio diese Einstellungen speichert, wählen Sie auf Ihrem Gerät den Menüpunkt „Einstellungen“ und navigieren Sie zu „My mediaU Management“. Bestätigen Sie den Punkt „Aktivieren“ durch Drücken der Volume/Navigation/OK-Taste oder durch die OK/Bestätigen/Auswahl-Taste auf der Fernbedienung. Die Daten auf dem Radio sind nun aktualisiert und Sie können My mediaU verwenden.

**HINWEIS:**

*Nach jeder Änderung der My mediaU Einstellungen müssen Sie diese aktivieren. Gehen Sie dabei wie in Schritt 6. Beschrieben vor.*

## Lokale Station

Hier finden Sie eine nach Region geordnete Sendersammlung. In den entsprechenden Untermenüs finden Sie eine weitere Senderauswahl nach Genre.

## Internet Radio

Navigieren Sie mit dem Einstellungsrad zum Menüpunkt **Internet Radio** und drücken Sie das Rad zur Bestätigung. Hier können Sie zwischen folgenden Optionen wählen:

Funktionen	Menüpunkte im Untermenü	
Meine Favoriten	20 Speicherplätze für Radiosender Wählen Sie einen Radiosender aus (siehe Lokale-Station-Einstellung unter Einstellungen). Drücken Sie dann lange die FAV-Taste. Der Sender wird in die Favoritenliste aufgenommen, die daraufhin angezeigt wird. Durch Drehen des Einstellungsrad können Sie die Position des Senders in der Liste bestimmen.	
Radiosender/Musik	Weltweite Top 20	Liste mit 20 Radiosendern
	Genre	Liste mit 47 Musikgenres
	Land/Region	Afrika, Asien, Europa, Mittlerer Osten, Nordamerika, Ozeanien/Pazifik, Südamerika
	Empfehlungen	Liste mit 20 Radiosendern
Lokale Station	Nach Region geordnete Sendersammlung	Weitere Senderwahl nach Genre <ul style="list-style-type: none"> <li>• Anzeige der jeweiligen Sender</li> </ul>

Zuletzt gehörte Sender	Liste mit zuletzt gehörten Sendern	
Service	Sender suchen	Suche anhand von Sendernamen
	Neuen Sender hinzufügen	Sendernamen eingeben

**HINWEIS:**

Sollte Ihr Radio keinen internet-Radiosender mehr finden können, so schalten Sie das Radio vollständig aus, indem Sie auf der Rückseite des Gerätes den Schalter auf **OFF** stellen. Warten Sie eine Minute und schalten Sie das Radio wieder an. Nun sollte das Radio wieder Internet-Radiosender finden können.

## Media-Center

Navigieren Sie mit dem Einstellungsrad zum Menüpunkt **Media-Center** und drücken Sie das Rad zur Bestätigung. Hier können Sie zwischen folgenden Optionen wählen:

Funktionen	Menüpunkte im Untermenü
USB	Musik vom USB-Medium abspielen, Kompatibel mit den Formaten WMA/MP3/AAC/AAC+/FLAC/WAV, Kompatibel für USB 3.0 und niedrigere Versionen
UPnP	Musik spielen vom Computer, Hinweis: dafür muss Windows Media Player 11 (oder höhere Versionen) oder Twonky Media auf dem Computer installiert sein, der Computer muss mit dem Internet verbunden sein und sich mit anderen verbinden können
Meine Wiedergabeliste	Im UPnP Modus kann ein Titel während des Spielens durch langes Drücken des Einstellungsrad in die Wiedergabeliste aufgenommen werden.
Meine Wiedergabeliste leer	Wiedergabeliste löschen, wenn der Strom ausgeschaltet wird, wird die Wiedergabeliste automatisch gelöscht

## FM

Hier finden Sie Sender, die Sie über UKW empfangen können. Ziehen Sie die Antenne vollständig aus. Drücken Sie kurz die Tasten ◀ und ▶, um manuell einen Sender in 0,05-MHz-Schritten zu suchen. Drücken Sie lange auf die Tasten ◀ und ▶, um Sender automatisch zu suchen. Drücken Sie auf das Einstellungsrad, um einen kompletten Sendersuchlauf zu starten und warten Sie, bis der Sendersuchlauf abgeschlossen wurde. Alle gefundenen Sender mit einem starken Signal werden in der Liste gespeichert, die sie durch Drücken von „FAV“ erreichen können. Die Sender werden nicht mit dem Radionamen angezeigt, sondern mit der jeweiligen Radiofrequenz und einer Nummer, die der Sendersuchlauf dieser Frequenz zugeteilt hat. Wählen Sie die Nummer mit der Frequenz Ihres Wunschradiosenders durch Drücken von ◀ und ▶ aus und warten Sie wenige Sekunden bis der dazugehörige Sender abgespielt wird.

Um einen aktuell wiedergegebenen Sender zu speichern, halten Sie die FAV-Taste gedrückt. Wählen Sie dann mit den Tasten ◀ und ▶ den gewünschten Speicherplatz aus. Wenn Sie einen gespeicherten Sender aufrufen wollen, drücken Sie kurz auf die FAV-Taste und navigieren Sie mit den Tasten ◀ und ▶ zum Speicherplatz. Drücken Sie anschließend das Einstellungsrad.

## DAB/ DAB+

Hier finden Sie Sender, die Sie über DAB/ DAB+ (Digital Audio Broadcasting) empfangen können. Ziehen Sie die Antenne vollständig aus. Bei der ersten Verwendung wird automatisch ein Sendersuchlauf ausgeführt und die gefundenen Sender gespeichert.

Drücken Sie während einer Sender-Wiedergabe die ◀-Taste, um zur Senderliste zu gelangen. Drücken Sie die Taste erneut, um eine Sendersuche zu starten. Es erscheint die Frage, ob Sie die Senderliste löschen wollen. Wählen Sie **Ja**, wenn Sie die Liste löschen und einen Suchlauf starten wollen. Wählen Sie **Nein**, wenn Sie die Sender nicht löschen wollen, bevor Sie die Sendersuche starten.

Wenn Sie einen wiedergegebenen Sender speichern wollen, gehen Sie vor wie im Kapitel **FM** beschrieben vor.

## CD



### HINWEIS:

*Um eine CD einzulegen, müssen Sie sich entweder im CD-Modus befinden oder vor dem Einlegen der CD die Eject-Taste drücken.*

Wählen Sie diesen Modus aus, wenn Sie eine CD abspielen wollen. Wenn Sie eine CD einsetzen, wird diese automatisch aufgenommen. Im Display erscheint **Reading**.

Anschließend startet die Wiedergabe. Folgende Tastenbefehle können Sie ausführen:

- Drücken Sie die Taste ►II, um eine Wiedergabe zu pausieren oder zu starten.
- Nutzen Sie die Tasten ◀ und ▶, um zum vorherigen bzw. nächsten Titel zu wechseln.
- Drücken Sie kurz die Tasten ◀◀ und ▶▶, um während einer Wiedergabe 3 Sekunden zurück- bzw. vorzuspulen. Halten Sie die Tasten gedrückt, um länger zurück- oder vorzuspulen.
- Stellen Sie in den Einstellungen die Wiedergabe der CD ein: keine Wiederholung, alle Titel wiederholen, aktuellen Song wiederholen, zufällige Wiedergabe.
- Wiedergabe-Reihenfolge programmieren:
  1. Pausieren Sie die Wiedergabe der CD und drücken Sie die Program-Taste auf der Fernbedienung. Sie befinden sich nun im Programmier-Modus. Das Display zeigt P001 001 (P001 ist der erste Programmplatz, 001 ist die Nummer des Titels auf der CD).
  2. Drücken Sie die Tasten ◀ und ▶, um einen Titel auszuwählen. Drücken Sie anschließend die Program-Taste, um zum nächsten Programmplatz zu wechseln: P002.
  3. Fahren Sie wie beschrieben fort. Sie können bis zu 8 Programmplätze festlegen.
  4. Drücken Sie die ►II-Taste, um die eben programmierte Reihenfolge wiederzugeben. Um diese Wiedergabe zu beenden, drücken Sie zweimal auf die Eject- oder ►I-Taste.
  5. Um während des Programmierens den Vorgang abzubrechen, drücken Sie die ►I-Taste.
- Drücken Sie die Eject-Taste, um die CD wieder auszuwerfen. Sie müssen sich dazu nicht im CD-Modus befinden. Das Gerät wechselt anschließend automatisch in den CD-



Modus. Wenn Sie innerhalb von 25 Sekunden die CD nicht entnehmen, wird sie wieder ins Gerät aufgenommen.

## Informations-Center

Navigieren Sie mit dem Einstellungsrad zum Menüpunkt **Informations-Center** und drücken Sie das Rad zur Bestätigung. Hier können Sie folgende Optionen wählen:

Funktionen	Menüpunkte im Untermenü	
Wetter-Information	Afrika, Asien, Europa, Mittlerer Osten, Nordamerika, Ozeanien/Pazifik, Südamerika	Im jeweiligen Untermenüs befinden sich die jeweiligen Länder, dann Regionen, dann Städte Bei Auswahl einer Stadt werden Wetterinformationen für die nächsten 4 Tage angezeigt. Drücken Sie im Standby die Taste ◀ oder ▶, um Wetterinformationen und Zeit abwechselnd anzuzeigen.
Finanz-Information	Börseninformationen	
Systeminformation	Version	
	Funknetz-Info	Funknetz-Status, MAC-Adresse, SSID, IP-Adresse, Subnetz, Gateway, DNS1, DNS2

## Verbindung über AUX-IN-Buchse

Wenn Sie ein externes Gerät über die AUX-IN-Buchse mit dem Radio verbinden möchten, benötigen Sie ein „Klinke-auf-Klinke-Kabel 3,5mm“.

Sobald Sie sowohl den AUX-IN-Anschluss über das „Klinke-auf-Klinke-Kabel“ mit einem externen Gerät verbunden haben, starten Sie ihre Musik auf dem externen Gerät. Nun sollten Sie die abgespielte Musik durch die Boxen aus dem Radio hören können.

## App installieren

Zum Betrieb können Sie eine App verwenden, die eine Verbindung zwischen Ihrem Gerät und Ihrem Mobilgerät herstellen kann. Wir empfehlen hierzu die kostenlose App **AirMusic Control**. Laden Sie sie aus dem Google Play Store (Android) oder aus dem App Store (iOS) herunter. Öffnen Sie die App auf Ihrem Mobilgerät und warten Sie, bis sie sich automatisch mit Ihrem Radio verbunden hat. Anschließend können Sie sie zur Steuerung Ihres Radios, zum Musik-Streaming und zur Aufzeichnung von Sprachnachrichten verwenden.

## Datenschutz

Bevor Sie das Gerät an Dritte weitergeben, zur Reparatur schicken oder zurückgeben, beachten Sie bitte folgende Punkte:

- Löschen Sie alle Daten.
- Setzen Sie das Gerät auf Werkseinstellungen zurück.
- Entfernen Sie das Gerät aus der App.

Eine Erklärung, weshalb bestimmte Personendaten zur Registrierung bzw. bestimmte Freigaben zur Verwendung benötigt werden, erhalten Sie in der App.

## Technische Daten

Stromversorgung	100 – 240 V, 50/ 60 Hz
Leistung	2x 8 W (RMS), Musik-Spitzenleistung: 32 W
USB-Ladeport	5 V, 500 mA
Musikformate	WMA, MP3, AAC, AAC+, FLAC, WAV
Display	7,1 cm (2,8")
WLAN	IEEE 802.11b/g, Verschlüsselung: WEP, WPA, WPA2, WPS
Funkfrequenz WLAN	2412 – 2472 MHz
Max. Sendeleistung WLAN	17 dBm
Funkfrequenz DAB+	174 – 240 MHz
Funkfrequenz FM	87,5 – 108 MHz
Senderspeicher	Webradio: 250, UKW und DAB: 99
Energiesparmodus	Automatisches Abschalten nach 5/15/30 min
Timermodus	Automatisches Ausschalten nach 180/150/120/90/60/30/15 min
Schlummerfunktion	Erneuter Weckton nach 5/15/30 min
Antennenlänge	15 – 75 cm
Kabellänge	2,6 m
Abmessungen (BxHxT) Radio	37 x 13,5 x 18 cm
Abmessungen (BxHxT) Fernbedienung	165 x 50 x 22 mm
Gewicht Radio	3,7 kg
Gewicht Fernbedienung	93 g

## GPL-Lizenztext

Wir senden Ihnen auf Anforderung (gerne unter [opensource@pearl.de](mailto:opensource@pearl.de)) den Source Code auch auf einem handelsüblichen Datenträger, dessen Herstellungskosten wir im Gegenzug geltend machen. Den vollständigen Lizenztext ersehen Sie nachfolgend. Näheres, insbesondere auch dazu, warum es keine offizielle deutsche Übersetzung der Lizenzbedingungen gibt, erfahren Sie unter <http://www.gnu.org/licenses/gpl-2.0.html>. Da es sich um freie Software handelt, schließen die Entwickler dieser Software die Haftung, soweit gesetzlich zulässig, aus. Bitte beachten Sie, dass die Gewährleistung für die Hardware davon natürlich nicht betroffen ist und in vollem Umfang besteht. Weitere Fragen beantworten wir Ihnen gerne unter [opensource@pearl.de](mailto:opensource@pearl.de).

### GNU GENERAL PUBLIC LICENSE Version 2, June 1991

Copyright (C) 1989, 1991 Free Software Foundation, Inc., 51 Franklin Street, Fifth Floor, Boston, MA 02110-1301 USA Everyone is permitted to copy and distribute verbatim copies of this license document, but changing it is not allowed.

#### Preamble

The licenses for most software are designed to take away your freedom to share and change it. By contrast, the GNU General Public License is intended to guarantee your freedom to share and change free software--to make sure the software is free for all its users. This General Public License applies to most of the Free Software Foundation's software and to any other program whose authors commit to using it. (Some other Free Software Foundation software is covered by the GNU Lesser General Public License instead.) You can apply it to your programs, too.

When we speak of free software, we are referring to freedom, not price. Our General Public Licenses are designed to make sure that you have the freedom to distribute copies of free software (and charge for this service if you wish), that you receive source code or can get it if you want it, that you can change the software or use pieces of it in new free programs; and that you know you can do these things.

To protect your rights, we need to make restrictions that forbid anyone to deny you these rights or to ask you to surrender the rights. These restrictions translate to certain responsibilities for you if you distribute copies of the software, or if you modify it.

For example, if you distribute copies of such a program, whether gratis or for a fee, you must give the recipients all the rights that you have. You must make sure that they, too, receive or can get the source code. And you must show them these terms so they know their rights.

We protect your rights with two steps: (1) copyright the software, and (2) offer you this license which gives you legal permission to copy, distribute and/or modify the software.

Also, for each author's protection and ours, we want to make certain that everyone understands that there is no warranty for this free software. If the software is modified by

someone else and passed on, we want its recipients to know that what they have is not the original, so that any problems introduced by others will not reflect on the original authors' reputations.

Finally, any free program is threatened constantly by software patents. We wish to avoid the danger that redistributors of a free program will individually obtain patent licenses, in effect making the program proprietary. To prevent this, we have made it clear that any patent must be licensed for everyone's free use or not licensed at all.

The precise terms and conditions for copying, distribution and modification follow.

## GNU GENERAL PUBLIC LICENSE TERMS AND CONDITIONS FOR COPYING, DISTRIBUTION AND MODIFICATION

0. This License applies to any program or other work which contains a notice placed by the copyright holder saying it may be distributed under the terms of this General Public License. The "Program", below, refers to any such program or work, and a "work based on the Program" means either the Program or any derivative work under copyright law: that is to say, a work containing the Program or a portion of it, either verbatim or with modifications and/or translated into another language. (Hereinafter, translation is included without limitation in the term "modification".) Each licensee is addressed as "you".

Activities other than copying, distribution and modification are not covered by this License; they are outside its scope. The act of running the Program is not restricted, and the output from the Program is covered only if its contents constitute a work based on the Program (independent of having been made by running the Program). Whether that is true depends on what the Program does.

1. You may copy and distribute verbatim copies of the Program's source code as you receive it, in any medium, provided that you conspicuously and appropriately publish on each copy an appropriate copyright notice and disclaimer of warranty; keep intact all the notices that refer to this License and to the absence of any warranty; and give any other recipients of the Program a copy of this License along with the Program. You may charge a fee for the physical act of transferring a copy, and you may at your option offer warranty protection in exchange for a fee.

2. You may modify your copy or copies of the Program or any portion of it, thus forming a work based on the Program, and copy and distribute such modifications or work under the terms of Section 1 above, provided that you also meet all of these conditions:

- a) You must cause the modified files to carry prominent notices stating that you changed the files and the date of any change.
- b) You must cause any work that you distribute or publish, that in whole or in part contains or is derived from the Program or any part thereof, to be licensed as a whole at no charge to all third parties under the terms of this License.
- c) If the modified program normally reads commands interactively when run, you must cause it, when started running for such interactive use in the most ordinary way, to print or display an announcement including an appropriate copyright notice and a notice that there is no warranty (or else, saying that you provide a warranty) and that users may redistribute

the program under these conditions, and telling the user how to view a copy of this License. (Exception: if the Program itself is interactive but does not normally print such an announcement, your work based on the Program is not required to print an announcement.)

These requirements apply to the modified work as a whole. If identifiable sections of that work are not derived from the Program, and can be reasonably considered independent and separate works in themselves, then this License, and its terms, do not apply to those sections when you distribute them as separate works. But when you distribute the same sections as part of a whole which is a work based on the Program, the distribution of the whole must be on the terms of this License, whose permissions for other licensees extend to the entire whole, and thus to each and every part regardless of who wrote it.

Thus, it is not the intent of this section to claim rights or contest your rights to work written entirely by you; rather, the intent is to exercise the right to control the distribution of derivative or collective works based on the Program.

In addition, mere aggregation of another work not based on the Program with the Program (or with a work based on the Program) on a volume of a storage or distribution medium does not bring the other work under the scope of this License.

3. You may copy and distribute the Program (or a work based on it, under Section 2) in object code or executable form under the terms of Sections 1 and 2 above provided that you also do one of the following:

- a) Accompany it with the complete corresponding machine-readable source code, which must be distributed under the terms of Sections 1 and 2 above on a medium customarily used for software interchange; or,
- b) Accompany it with a written offer, valid for at least three years, to give any third party, for a charge no more than your cost of physically performing source distribution, a complete machine-readable copy of the corresponding source code, to be distributed under the terms of Sections 1 and 2 above on a medium customarily used for software interchange; or,
- c) Accompany it with the information you received as to the offer to distribute corresponding source code. (This alternative is allowed only for noncommercial distribution and only if you received the program in object code or executable form with such an offer, in accord with Subsection b above.)

The source code for a work means the preferred form of the work for making modifications to it. For an executable work, complete source code means all the source code for all modules it contains, plus any associated interface definition files, plus the scripts used to control compilation and installation of the executable. However, as a special exception, the source code distributed need not include anything that is normally distributed (in either source or binary form) with the major components (compiler, kernel, and so on) of the operating system on which the executable runs, unless that component itself accompanies the executable.

If distribution of executable or object code is made by offering access to copy from a designated place, then offering equivalent access to copy the source code from the same

place counts as distribution of the source code, even though third parties are not compelled to copy the source along with the object code.

4. You may not copy, modify, sublicense, or distribute the Program except as expressly provided under this License. Any attempt otherwise to copy, modify, sublicense or distribute the Program is void, and will automatically terminate your rights under this License. However, parties who have received copies, or rights, from you under this License will not have their licenses terminated so long as such parties remain in full compliance.

5. You are not required to accept this License, since you have not signed it. However, nothing else grants you permission to modify or distribute the Program or its derivative works. These actions are prohibited by law if you do not accept this License. Therefore, by modifying or distributing the Program (or any work based on the Program), you indicate your acceptance of this License to do so, and all its terms and conditions for copying, distributing or modifying the Program or works based on it.

6. Each time you redistribute the Program (or any work based on the Program), the recipient automatically receives a license from the original licensor to copy, distribute or modify the Program subject to these terms and conditions. You may not impose any further restrictions on the recipients' exercise of the rights granted herein. You are not responsible for enforcing compliance by third parties to this License.

7. If, as a consequence of a court judgment or allegation of patent infringement or for any other reason (not limited to patent issues), conditions are imposed on you (whether by court order, agreement or otherwise) that contradict the conditions of this License, they do not excuse you from the conditions of this License. If you cannot distribute so as to satisfy simultaneously your obligations under this License and any other pertinent obligations, then as a consequence you may not distribute the Program at all. For example, if a patent license would not permit royalty-free redistribution of the Program by all those who receive copies directly or indirectly through you, then the only way you could satisfy both it and this License would be to refrain entirely from distribution of the Program.

If any portion of this section is held invalid or unenforceable under any particular circumstance, the balance of the section is intended to apply and the section as a whole is intended to apply in other circumstances.

It is not the purpose of this section to induce you to infringe any patents or other property right claims or to contest validity of any such claims; this section has the sole purpose of protecting the integrity of the free software distribution system, which is implemented by public license practices. Many people have made generous contributions to the wide range of software distributed through that system in reliance on consistent application of that system; it is up to the author/donor to decide if he or she is willing to distribute software through any other system and a licensee cannot impose that choice.

This section is intended to make thoroughly clear what is believed to be a consequence of the rest of this License.

8. If the distribution and/or use of the Program is restricted in certain countries either by patents or by copyrighted interfaces, the original copyright holder who places the Program

under this License may add an explicit geographical distribution limitation excluding those countries, so that distribution is permitted only in or among countries not thus excluded. In such case, this License incorporates the limitation as if written in the body of this License.

9. The Free Software Foundation may publish revised and/or new versions of the General Public License from time to time. Such new versions will be similar in spirit to the present version, but may differ in detail to address new problems or concerns.

Each version is given a distinguishing version number. If the Program specifies a version number of this License which applies to it and "any later version", you have the option of following the terms and conditions either of that version or of any later version published by the Free Software Foundation. If the Program does not specify a version number of this License, you may choose any version ever published by the Free Software Foundation.

10. If you wish to incorporate parts of the Program into other free programs whose distribution conditions are different, write to the author to ask for permission. For software which is copyrighted by the Free Software Foundation, write to the Free Software Foundation; we sometimes make exceptions for this. Our decision will be guided by the two goals of preserving the free status of all derivatives of our free software and of promoting the sharing and reuse of software generally.

#### NO WARRANTY

11. BECAUSE THE PROGRAM IS LICENSED FREE OF CHARGE, THERE IS NO WARRANTY FOR THE PROGRAM, TO THE EXTENT PERMITTED BY APPLICABLE LAW. EXCEPT WHEN OTHERWISE STATED IN WRITING THE COPYRIGHT HOLDERS AND/OR OTHER PARTIES PROVIDE THE PROGRAM "AS IS" WITHOUT WARRANTY OF ANY KIND, EITHER EXPRESSED OR IMPLIED, INCLUDING, BUT NOT LIMITED TO, THE IMPLIED WARRANTIES OF MERCHANTABILITY AND FITNESS FOR A PARTICULAR PURPOSE. THE ENTIRE RISK AS TO THE QUALITY AND PERFORMANCE OF THE PROGRAM IS WITH YOU. SHOULD THE PROGRAM PROVE DEFECTIVE, YOU ASSUME THE COST OF ALL NECESSARY SERVICING, REPAIR OR CORRECTION.

12. IN NO EVENT UNLESS REQUIRED BY APPLICABLE LAW OR AGREED TO IN WRITING WILL ANY COPYRIGHT HOLDER, OR ANY OTHER PARTY WHO MAY MODIFY AND/OR REDISTRIBUTE THE PROGRAM AS PERMITTED ABOVE, BE LIABLE TO YOU FOR DAMAGES, INCLUDING ANY GENERAL, SPECIAL, INCIDENTAL OR CONSEQUENTIAL DAMAGES ARISING OUT OF THE USE OR INABILITY TO USE THE PROGRAM (INCLUDING BUT NOT LIMITED TO LOSS OF DATA OR DATA BEING RENDERED INACCURATE OR LOSSES SUSTAINED BY YOU OR THIRD PARTIES OR A FAILURE OF THE PROGRAM TO OPERATE WITH ANY OTHER PROGRAMS), EVEN IF SUCH HOLDER OR OTHER PARTY HAS BEEN ADVISED OF THE POSSIBILITY OF SUCH DAMAGES.

#### END OF TERMS AND CONDITIONS

How to Apply These Terms to Your New Programs



If you develop a new program, and you want it to be of the greatest possible use to the public, the best way to achieve this is to make it free software which everyone can redistribute and change under these terms.

To do so, attach the following notices to the program. It is safest to attach them to the start of each source file to most effectively convey the exclusion of warranty; and each file should have at least the "copyright" line and a pointer to where the full notice is found.

```
<one line to give the program's name and a brief idea of what it does.> Copyright (C)
<year> <name of author>
```

This program is free software; you can redistribute it and/or modify it under the terms of the GNU General Public License as published by the Free Software Foundation; either version 2 of the License, or (at your option) any later version.

This program is distributed in the hope that it will be useful, but WITHOUT ANY WARRANTY; without even the implied warranty of MERCHANTABILITY or FITNESS FOR A PARTICULAR PURPOSE. See the GNU General Public License for more details.

You should have received a copy of the GNU General Public License along with this program; if not, write to the Free Software Foundation, Inc., 51 Franklin Street, Fifth Floor, Boston, MA 02110-1301 USA.

Also add information on how to contact you by electronic and paper mail.

If the program is interactive, make it output a short notice like this when it starts in an interactive mode:

```
Gnomovision version 69, Copyright (C) year name of author
Gnomovision comes with ABSOLUTELY NO WARRANTY; for details type `show w'.
This is free software, and you are welcome to redistribute it under certain conditions; type
`show c' for details.
```

The hypothetical commands `show w' and `show c' should show the appropriate parts of the General Public License. Of course, the commands you use may be called something other than `show w' and `show c'; they could even be mouse-clicks or menu items-- whatever suits your program.

You should also get your employer (if you work as a programmer) or your school, if any, to sign a "copyright disclaimer" for the program, if necessary. Here is a sample; alter the names:

```
Yoyodyne, Inc., hereby disclaims all copyright interest in the program
`Gnomovision' (which makes passes at compilers) written by James Hacker.
```

```
<signature of Ty Coon>, 1 April 1989
Ty Coon, President of Vice
```

This General Public License does not permit incorporating your program into proprietary programs. If your program is a subroutine library, you may consider it more useful to permit linking proprietary applications with the library. If this is what you want to do, use the GNU Lesser General Public License instead of this License



Kundenservice: 07631 / 360 - 350

Importiert von:

PEARL GmbH | PEARL-Straße 1-3 | D-79426 Buggingen

© REV3 – 10.07.2018 – LZ/FR/MF

# Radio Internet/DAB+/FM stéréo 32 W

avec lecteur CD, écran couleur et fonction réveil

## Mode d'emploi



# Table des matières

<b>Votre nouvelle radio Internet stéréo .....</b>	<b>3</b>
Contenu .....	3
Accessoires requis.....	3
Application recommandée : .....	3
<b>Consignes préalables .....</b>	<b>4</b>
Consignes de sécurité générales .....	4
Consignes importantes pour le traitement des déchets .....	6
Déclaration de conformité .....	6
<b>Description du produit .....</b>	<b>7</b>
<b>Mise en marche .....</b>	<b>8</b>
Insérer les piles dans la télécommande .....	8
Configuration réseau.....	8
<b>Utilisation .....</b>	<b>9</b>
Saisie de lettres, chiffres et caractères spéciaux .....	9
Configuration.....	9
Gérer my mediaU .....	13
Radios locales.....	14
Radio internet.....	14
Centre multimédia.....	16
FM.....	16
DAB/ DAB+ .....	16
CD.....	17
Centre d'information.....	18
Connexion par le biais d'une prise AUX-IN .....	18
Installer l'application.....	18
Protection des données .....	18
<b>Caractéristiques techniques .....</b>	<b>19</b>
<b>Contrat de licence de logiciel libre .....</b>	<b>20</b>

# Votre nouvelle radio Internet stéréo

## Chère cliente, cher client,

Nous vous remercions pour le choix de cette radio Internet stéréo, qui vous permet d'écouter les émissions de radio du monde entier, mais aussi de diffuser vos fichiers audio MP3 par streaming ou à partir d'une clé USB ou d'un CD.

Afin d'utiliser au mieux votre nouveau produit, veuillez lire attentivement ce mode d'emploi et respecter les consignes et astuces suivantes.

## Contenu

- Radio
- Adaptateur secteur
- Télécommande
- Mode d'emploi

## Accessoires requis

2 piles AAA (Micro) : non fournies, disponibles séparément sur <https://www.pearl.fr/>

## Application recommandée :

- Vous avez la possibilité, pour ce produit, d'utiliser une application capable d'établir une connexion entre votre appareil et votre appareil mobile. Pour cela, nous vous recommandons l'application gratuite **AirMusic Control** sur Google Play Store (Android), ou sur l'App Store (iOS).

# Consignes préalables

## Consignes de sécurité générales

- Ce mode d'emploi vous permet de vous familiariser avec le fonctionnement du produit. Conservez précieusement ce mode d'emploi afin de pouvoir le consulter en cas de besoin.
- Pour connaître les conditions de garantie, veuillez contacter votre revendeur. Veuillez également tenir compte des conditions générales de vente !
- Veillez à utiliser le produit uniquement comme indiqué dans la notice. Une mauvaise utilisation peut endommager le produit ou son environnement.
- Lisez attentivement ce mode d'emploi. Il comporte des informations importantes concernant l'utilisation, la sécurité et l'entretien de l'appareil. Il doit être conservé précieusement et transmis avec le produit à un tiers.
- N'utilisez pas l'appareil à d'autres fins que celles pour lesquelles il est conçu.
- Respectez les consignes de sécurité lors de l'utilisation.
- Avant chaque utilisation, vérifiez que ni l'appareil, ni ses accessoires, ni son câble d'alimentation n'est endommagé.
- Le câble d'alimentation ne doit être ni écrasé, ni placé sur des bords saillants ou sur des surfaces chaudes.
- Si le câble d'alimentation de votre appareil est endommagé, vous devez le faire remplacer par un professionnel agréé, afin d'éviter tout risque pour votre sécurité.
- Débranchez la fiche d'alimentation de l'appareil après chaque utilisation, avant de nettoyer l'appareil, et en cas de dysfonctionnement pendant l'utilisation.
- Ne débranchez jamais la fiche avec des mains mouillées ou en tirant sur le câble.
- Cet appareil est conçu pour un usage domestique ou similaire uniquement. Cet appareil ne convient pas pour un usage industriel.
- Cet appareil est conçu pour une utilisation en intérieur uniquement.
- Veillez à ce que l'appareil soit placé de façon stable lors de l'utilisation et que le câble ne constitue pas un obstacle sur lequel on pourrait trébucher.
- N'utilisez jamais l'appareil s'il présente un dysfonctionnement, s'il a été plongé dans l'eau, s'il est tombé ou a été endommagé d'une autre manière.
- Le fabricant n'est pas responsable en cas de mauvaise utilisation due au non-respect du mode d'emploi.
- Le démontage ou la modification du produit affecte sa sécurité. Attention, risque de blessure !
- Toute modification ou réparation de l'appareil ou de ses accessoires doit être effectuée exclusivement par le fabricant ou par un spécialiste dûment autorisé.



- Veillez à ce que la prise de courant à laquelle est branché l'appareil soit toujours facilement accessible pour que l'appareil puisse être rapidement débranché en cas d'urgence.
- Manipulez le produit avec précaution. Un coup, un choc, ou une chute, même de faible hauteur, peut l'endommager.
- N'exposez pas le produit à l'humidité ni à une chaleur extrême.
- Ne plongez jamais l'appareil dans l'eau ni dans aucun autre liquide.
- Surveillez les enfants pour vous assurer qu'ils ne jouent pas avec l'appareil.
- Cet appareil n'est pas conçu pour être utilisé par des personnes (y compris les enfants) dont les capacités physiques, sensorielles ou mentales sont réduites, ou des personnes dénuées d'expérience ou de connaissance, sauf si elles ont pu bénéficier, par l'intermédiaire d'une personne responsable de leur sécurité, d'une surveillance ou d'instructions préalables concernant l'utilisation de l'appareil.
- Si le câble d'alimentation est endommagé, il doit être remplacé par le fabricant, son service après-vente ou des personnes de qualification similaire afin d'éviter tout danger. N'utilisez pas l'appareil tant que la réparation n'a pas été effectuée.
- Aucune garantie ne pourra être appliquée en cas de mauvaise utilisation.
- Le fabricant décline toute responsabilité en cas de dégâts matériels ou dommages (physiques ou moraux) dus à une mauvaise utilisation et/ou au non-respect des consignes de sécurité.
- Sous réserve de modification et d'erreur !

## Consignes importantes pour le traitement des déchets

Cet appareil électronique ne doit **PAS** être jeté dans la poubelle de déchets ménagers. Pour l'enlèvement approprié des déchets, veuillez vous adresser aux points de ramassage publics de votre municipalité.

Les détails concernant l'emplacement d'un tel point de ramassage et des éventuelles restrictions de quantité existantes par jour/mois/année, ainsi que sur des frais éventuels de collecte, sont disponibles dans votre municipalité.

## Déclaration de conformité

La société PEARL.GmbH déclare ce produit NX-4372 conforme aux directives actuelles suivantes du Parlement Européen : 2009/125/CE (du Parlement européen et du Conseil), établissant un cadre pour la fixation d'exigences en matière d'écoconception applicables aux produits liés à l'énergie, 2011/65/UE, relative à la limitation de l'utilisation de certaines substances dangereuses dans les équipements électriques et électroniques, 2014/30/UE, concernant la compatibilité électromagnétique, 2014/35/UE, concernant la mise à disposition sur le marché du matériel électrique destiné à être employé dans certaines limites de tension, et 2014/53/UE, concernant la mise à disposition sur le marché d'équipements radioélectriques.



Service Qualité  
Dipl.-Ing. (FH) Andreas Kurtasz

La déclaration de conformité complète du produit est disponible en téléchargement à l'adresse <https://www.pearl.fr/support/notices> ou sur simple demande par courriel à [qualite@pearl.fr](mailto:qualite@pearl.fr).



## Description du produit

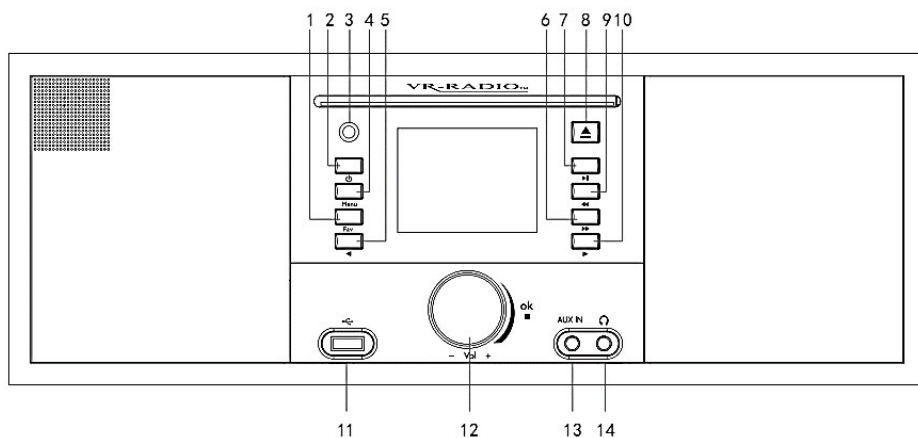

- |   |                       |
|---|-----------------------|
| 1. Touche FAV                             | 8. Touche Eject       |
| 2. Touche Standby                         | 9. Touche ◀◀          |
| 3. Récepteur du signal de la télécommande | 10. Touche ▶          |
| 4. Touche Menu                            | 11. Port USB          |
| 5. Touche ◀                               | 12. Bouton de réglage |
| 6. Touche ▶▶                              | 13. Port AUX IN       |
| 7. Touche ▶▶                              | 14. Prise casque      |

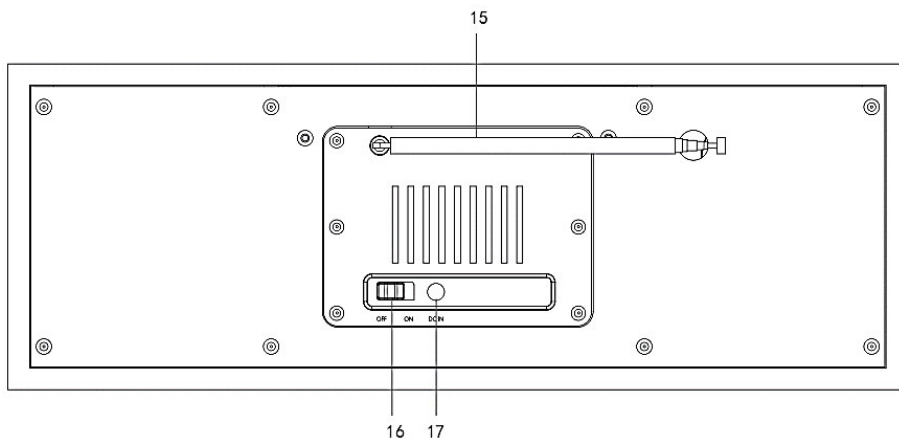

- |                         |                 |
|-------------------------|-----------------|
| 15. Antenne             | 17. Prise DC IN |
| 16. Interrupteur ON/OFF |                 |

## Mise en marche

1. Branchez le câble avec fiche secteur dans la prise **DC IN** située à l'arrière de la radio, et branchez ensuite l'adaptateur secteur dans une prise murale.
2. Dépliez l'antenne située à l'arrière.
3. Allumez la radio en plaçant l'interrupteur ON/OFF (situé à l'arrière de l'appareil) sur la position **ON**.
4. Le message "Welcome" apparaît à l'écran tandis que l'appareil recherche automatiquement un réseau disponible.
5. Tournez le bouton de réglage jusqu'à ce que vous trouviez le réseau souhaité. Appuyez sur la molette pour sélectionner un réseau.

## Insérer les piles dans la télécommande

Ouvrez le compartiment à piles situé au dos de la télécommande et insérez deux piles de type AAA. Ce faisant, veillez à respecter la polarité inscrite dans le compartiment à piles. Réfermez ensuite le compartiment à piles.

## Configuration réseau

Configurez le réseau, en choisissant entre les différentes options affichées à l'aide du bouton de réglage.

1. Choisissez "Oui" si vous souhaitez configurer un réseau. Sélectionnez ensuite le réseau souhaité à l'aide du bouton de réglage, et appuyez sur le bouton pour confirmer votre sélection. Si besoin, saisissez votre mot de passe pour le réseau, en tournant le bouton vers la droite ou vers la gauche, jusqu'à ce que la lettre, le chiffre ou le caractère spécial apparaisse. Utilisez la touche ► pour vous déplacer vers la droite, et répétez la recherche du caractère avec le bouton de réglage. Après avoir saisi la totalité de votre mot de passe, appuyez sur le bouton pour confirmer.
2. Choisissez "Oui (WPS)" si vous souhaitez configurer un réseau à l'aide de votre routeur. Pour cela, appuyez dans les 120 secondes qui suivent sur le bouton WPS de votre routeur. Le réseau est alors automatiquement connecté.
3. Choisissez "Non" si vous ne souhaitez pas configurer de réseau.

## Utilisation

- Utilisez le bouton de réglage ou les touches ◀ et ▶ pour naviguer entre les différents points de menu qui sont affichés à l'écran.
- Pour accéder à un sous-menu, appuyez sur le bouton de réglage. Pour revenir au menu précédent, appuyez sur la touche ◀.
- Pour revenir à la page d'accueil du menu, appuyez sur la touche Menu.
- Appuyez sur la touche FAV pour accéder à vos stations préférées enregistrées. Pour savoir comment configurer ces dernières, consultez le chapitre **Radio Internet** (Mes favoris).
- La touche Eject vous permet d'éjecter un CD de l'appareil. Appuyez sur la touche ▶|| pour lancer la lecture ou la mettre en pause.



**NOTE :**

*Pour insérer un CD, il faut soit que l'appareil se trouve en mode CD, soit que vous appuyiez sur la touche Eject avant d'insérer le CD.*

- La touche Standby permet de faire passer l'appareil en mode Veille. Pour l'éteindre complètement, placez l'interrupteur ON/OFF (situé à l'arrière de l'appareil) sur la position **OFF**.
- Le port USB vous permet de recharger votre appareil mobile.

## Saisie de lettres, chiffres et caractères spéciaux

Pour saisir des mots ou des mots de passe, tournez le bouton de réglage jusqu'à ce que le caractère souhaité apparaisse. Utilisez ensuite la touche ▶ pour vous déplacer vers la droite et ainsi passer à la saisie d'un autre caractère. Continuez ces deux types d'action jusqu'à ce que le mot souhaité soit écrit. Appuyez ensuite sur le bouton de réglage pour confirmer. Vous pouvez utiliser des majuscules et des minuscules de A à Z, des numéros de 0 à 9 ainsi que des caractères spéciaux.

## Configuration

Utilisez le bouton pour accéder à l'élément de menu **Configuration**, puis appuyez sur ce bouton pour confirmer les réglages. À cet emplacement, vous pouvez configurer les fonctions suivantes de votre radio :

Fonctions	Points de menu dans le sous-menu	
Affichage de l'heure	Analogique Numérique	
Gérer my mediaU	Activez cet élément pour utiliser My mediaU. Désactivez-le pour ne pas utiliser My mediaU.	

Réseau	Configuration du réseau sans fil	Rechercher des réseaux wifi
	Réseau sans fil (WPS PBC)	Pour cela, appuyez dans les 120 secondes qui suivent sur le bouton WPS de votre routeur.
	Configuration manuelle	<p>Sans fil</p> <ul style="list-style-type: none"> <li>• DHCP <ul style="list-style-type: none"> <li>• DHCP (ON): l'adresse IP du réseau est automatiquement vérifiée et connectée</li> <li>• DHCP (OFF)</li> </ul> </li> <li>• Entrez SSID</li> <li>• Gérer <ul style="list-style-type: none"> <li>• Gérer le réseau affiché</li> </ul> </li> </ul>
	Vérifier le réseau au démarrage	Activer pour vérifier le statut du réseau automatiquement. S'il n'est pas connecté, les options de la configuration du réseau sont automatiquement affichées. Désactiver pour ne pas vérifier le statut du réseau.
Date et heure	Régler la date et l'heure	<ul style="list-style-type: none"> <li>• Installation manuelle Tournez le bouton de réglage jusqu'à ce que le chiffre souhaité apparaisse. Pour vous déplacer vers la droite ou vers la gauche, utilisez les touches ◀ et ▶. Appuyez sur le bouton de réglage pour confirmer.</li> <li>• Détection automatique</li> </ul>
	Régler le format de l'heure	12 heures, 24 heures
	Régler le format de la date	AAA/MM/JJ JJ/MM/AAAA MM/JJ/AAAA

Réveil	Alarme 1 (Réveil 1)	<p> <b>NOTE :</b>  <i>Il est impossible que 2 sonneries de réveil sonnent en même temps. La deuxième sonnerie ne retentit que lorsque la première sonnerie est terminée.</i></p>	<p>Activer</p> <ul style="list-style-type: none"> <li>• Répétition : tous les jours, une fois, jours de la semaine</li> <li>• Heure : tournez le bouton de réglage jusqu'à ce que le chiffre souhaité apparaisse. Pour vous déplacer vers la droite ou vers la gauche, utilisez les touches ◀ et ▶. Appuyez sur le bouton de réglage pour confirmer.</li> <li>• Source : sonnerie, mélodie, radio internet, USB</li> </ul> <p>Désactiver</p>
	Alarme 2		Voir alarme 1
	Snooze (Report de sonnerie du réveil)		Désactivé, 5 minutes, 10 minutes, 20 minutes, 30 minutes, 60 minutes, 90 minutes, 120 minutes : une fois la durée écoulée, l'appareil passe automatiquement en mode Veille et sonne jusqu'à ce que vous appuyiez sur une touche. L'appareil passe alors en mode Muet pendant 5 minutes, jusqu'à ce que le réveil sonne à nouveau. Pour quitter le mode Muet, appuyez sur la touche Standby. Après le réglage du réveil, vous devez quitter le menu pour que les réglages soient activés.
	Volume de l'alarme		Réglage du volume en tournant le bouton de réglage.
Minuteur	Réglage du minuteur à l'aide des touches ◀ et ▶. Appuyez sur le bouton de réglage pour confirmer. Pendant le compte à rebours, appuyez sur le bouton de réglage pour arrêter le compte à rebours.		
Langue	Choix de la langue		
Rétroéclairage	Mode économie d'énergie		Réglage du rétroéclairage en tournant le bouton de réglage. Pour confirmer le réglage, appuyez sur le bouton de réglage.
	Allumer		Réglage du rétroéclairage en tournant le bouton de réglage. Pour confirmer le réglage, appuyez sur le bouton de réglage.

Affichage	Couleur, monochrome	
Configuration	Définir la durée après laquelle l'appareil passe en mode Veille : Aucune / 5 min / 15 min / 30 min	
Mise en veille automatique	Définir le délai après lequel l'appareil s'arrête : OFF (éteint) – 15 min – 30 min – 60 min – 90 min – 120 min – 150 min – 180 min.	
Mémoire tampon	2 secondes, 4 secondes, 8 secondes	
Météo	Définir la position	Dans les sous-menus respectifs se trouvent les pays, régions et villes. Lorsqu'une ville est sélectionnée, les informations météo des quatre prochains jours sont affichées en mode veille.
	Unité de température	Celsius (°C) Fahrenheit (°F)
	Affichage en mode Veille	Désactivé : aucune information météo Activé : en mode Veille, la météo des quatre prochains jours est affichée. Sur l'écran de veille, utilisez les touches ◀ et ▶ pour vous déplacer à l'intérieur des informations météo.
Réglage FM	Mode	Régler Mono Sélectionner Stéréo
	Sensibilité	Sensibilité de la recherche (forte, standard, faible) Sensibilité stéréo (forte, standard, faible)
Installation de la radio locale	Détection automatique (pays)	Sélectionner le pays actuel
	Réglage manuel (pays)	Choisir une région <ul style="list-style-type: none"> <li>• Choisir le pays dans la liste. <ul style="list-style-type: none"> <li>• Choisir la ville et l'enregistrer comme station locale</li> </ul> </li> </ul>
	Réglage manuel (ville)	Choisir une région <ul style="list-style-type: none"> <li>• Choisir le pays dans la liste. <ul style="list-style-type: none"> <li>• Choisir la ville et l'enregistrer comme station locale</li> </ul> </li> </ul>



Paramètres de lecture	Désactiver	Le titre sélectionné est lu.
	Répéter tout	Le titre sélectionné est répété en boucle.
	Répéter un	Le titre sélectionné est répété une fois.
	Aléatoire	Lecture des titres de la liste de lecture de manière aléatoire.
Appareil	Renommer (AirMusic) :	Pour renommer : tournez le bouton de réglage jusqu'à ce que le caractère souhaité apparaisse. Pour vous déplacer vers la droite ou vers la gauche, utilisez les touches ◀ et ▶. Appuyez sur le bouton de réglage pour confirmer.
	Application AirMusic Control	Scannez le code QR
Égaliseur	normal, doux, jazz, rock, bande son, classique, pop, news	
Reprendre la lecture au redémarrage	On (Activé) Désactiver	
Mise à jour de la version du logiciel	Indication quant à la disponibilité d'une mise à jour	<b>Attention : Assurez-vous avant de lancer la mise à jour du logiciel que l'alimentation électrique est assurée. Une interruption de l'alimentation électrique pendant la mise à jour du logiciel peut endommager l'appareil.</b>
Réinitialiser aux valeurs par défaut	Oui : tous les réglages effectués sont supprimés et réinitialisés aux paramètres d'origine. Non : tous les réglages effectués sont conservés. Vous revenez à l'élément de menu précédent.	

## Gérer my mediaU

Utilisez le bouton de réglage pour accéder à l'élément de menu My mediaU, puis appuyez sur ce bouton pour confirmer les réglages. Pour utiliser cette fonction, vous devez auparavant créer un compte sur le site <http://www.mediayou.net> et renseigner les données nécessaires.

Enregistrez votre appareil dans le compte My mediaU, après vous être enregistré sur le site mediaU et avoir configuré un compte utilisateur :

1. Sélectionnez l'onglet de la rubrique "radio".
2. Saisissez le nom de votre choix pour votre radio.
3. Ajoutez le numéro de série. Pour cela, allumez votre radio et choisissez l'élément de menu Centre d'information. Déplacez-vous jusqu'au point "System Information" puis

"Info réseau sans fil ". Le numéro qui se trouve sous "Network MAC Adresse" est le numéro de série que vous devez entrer.

4. Après avoir ainsi enregistré votre appareil dans le compte, vous pouvez ajouter les stations de radio de votre choix sur la page d'accueil de mediaU. Utilisez pour cela la fonction de recherche sur le site internet.
5. Si vous souhaitez ajouter une station à votre radio, cliquez sur "+ my mediaU".
6. Pour que votre radio enregistre ces réglages, sélectionnez sur votre appareil l'élément de menu "Configuration" puis naviguez jusqu'à "Gérer my mediaU". Confirmez le point "Activer" en appuyant sur le bouton de réglage ou en appuyant sur la touche OK/confirmation/sélection de la télécommande. Les données sont maintenant actualisées sur la radio et vous pouvez utiliser mediaU.



**NOTE :**

*Après chaque modification des réglages mediaU, vous devez actualiser ces derniers. Pour cela, procédez comme décrit à l'étape 6.*

## Radios locales

Vous trouverez ici les stations triées par région. Dans le sous-menu correspondant, vous trouverez une sélection de stations par genre.

## Radio internet

Utilisez le bouton pour accéder à l'élément de menu **Radio Internet**, puis appuyez sur ce bouton pour confirmer les réglages. Choisissez parmi les options suivantes :

Fonctions	Points de menu dans le sous-menu	
Mes favoris	20 emplacements de mémorisation des stations de radio Sélectionnez une station de radio (voir Réglage stations locales sous Réglages). Exercez ensuite une pression longue sur la touche FAV. La station est enregistrée dans la liste des favoris qui est affichée. Tournez le bouton de réglage pour définir la position de la station dans la liste.	
Station radio/ Musique	Top 20 mondial	Liste de 20 stations de radio
	Genre	Liste de 47 genres musicaux
	Pays/région	Afrique, Asie, Europe, Moyen-Orient, Amérique du Nord, Océanie/Pacifique, Amérique du Sud
	Recommandations	Liste de 20 stations de radio
Radios locales	Stations triées par région	Sélection de stations par genre <ul style="list-style-type: none"> <li>• Affichage des stations correspondantes</li> </ul>
Ecoutes récentes	Liste des dernières stations écoutées	
Service	Rechercher des stations	Recherche par nom de station
	Ajouter une nouvelle station	Saisir le nom d'une station



**NOTE :**

*Si votre radio ne parvient pas à trouver de station radio Internet, éteignez complètement la radio en plaçant le commutateur à l'arrière de l'appareil sur **OFF**. Attendez une minute et rallumez la radio. La radio devrait alors pouvoir à nouveau trouver des stations radio Internet.*

## Centre multimédia

Utilisez le bouton de réglage pour accéder à l'élément de menu **Centre multimédia**, puis appuyez sur ce bouton pour confirmer les réglages. Choisissez parmi les options suivantes :

Fonctions	Points de menu dans le sous-menu
USB	Lire de la musique à partir d'un support USB, compatible avec les formats WMA/MP3/AAC/AAC+/FLAC/WAV, compatible USB 3.0 et versions antérieures.
UPnP	Lire de la musique à partir d'un ordinateur. Note : pour cela, il faut que Windows Media Player 11 (ou une version supérieure) ou Twonky Media soit installé sur l'ordinateur, que l'ordinateur soit connecté à Internet et puisse se connecter avec d'autres.
Ma liste de lecture	En mode UPnP, vous pouvez intégrer un titre à la liste de lecture. Pour cela, exercez une pression longue sur le bouton de réglage pendant qu'il est joué.
Supprimer ma liste de lecture	Supprimer la liste de lecture. Lorsque l'alimentation est coupée, la liste de lecture est supprimée automatiquement.

## FM

Vous trouverez ici les stations que vous pouvez recevoir par ondes FM. Dépliez entièrement l'antenne. Pour rechercher manuellement une station par palier de 0,05 MHz, exercez des pressions brèves sur les touches ◀ et ▶.

Exercez une pression longue sur les touches ◀ et ▶ pour rechercher une station automatiquement. Appuyez sur le bouton de réglage pour lancer une recherche complète des stations et attendez que la recherche se termine. Toutes les stations dont un signal puissant est détecté sont enregistrées dans la liste à laquelle vous pouvez accéder en pressant « FAV ». Les stations ne sont pas affichées avec le nom de la radio, mais avec la fréquence de chaque radio et un numéro que la recherche des stations a attribué à cette fréquence. Sélectionnez le numéro de la fréquence de la station radio de votre choix en pressant ◀ et ▶ et patientez quelques secondes jusqu'à ce que la station correspondante soit jouée.

Pour enregistrer la station actuellement à l'écoute, maintenez la touche FAV appuyée. Utilisez les touches ◀ et ▶ pour sélectionner l'emplacement de mémorisation de votre choix. Si vous souhaitez écouter une station mémorisée, exercez une pression brève sur la touche FAV et naviguez jusqu'à l'emplacement de mémorisation à l'aide des touches ◀ et ▶. Appuyez ensuite sur le bouton de réglage.

## DAB/ DAB+

Vous trouverez ici les stations que vous pouvez recevoir par DAB/ DAB+ (Digital Audio Broadcasting). Dépliez entièrement l'antenne. Lors de la première utilisation, une recherche des stations est effectuée automatiquement, et les stations trouvées sont mémorisées.

Pendant qu'une station est à l'écoute, appuyez sur la touche ◀ pour accéder à la liste des stations. Appuyez sur cette touche une nouvelle fois pour lancer une recherche des stations. À l'écran apparaît alors un message vous demandant si vous souhaitez

supprimer la liste des stations. Sélectionnez **Oui** si vous souhaitez supprimer la liste et lancer une recherche des stations. Sélectionnez **Non** si vous ne souhaitez pas supprimer les stations avant de lancer une recherche des stations.

Pour mémoriser la station à l'écoute, procédez comme décrit dans le paragraphe **FM**.

## CD



### NOTE :

*Pour insérer un CD, il faut soit que l'appareil se trouve en mode CD, soit que vous appuyiez sur la touche Eject avant d'insérer le CD.*

Choisissez ce mode si vous souhaitez lire un CD. Lorsque vous insérez légèrement un CD dans la fente prévue, il entre automatiquement. L'écran affiche **Reading**. Ensuite, la lecture démarre. Les commandes suivantes sont disponibles :

- Appuyez sur la touche **▶||** pour lancer la lecture ou la mettre en pause.
- Utilisez les touches **◀** et **▶** pour passer au titre précédent ou suivant.
- Exercez une pression brève sur les touches **◀◀** et **▶▶** pendant la lecture, pour reculer ou avancer la lecture de 3 secondes. Maintenez la touche appuyée pour reculer/avancer davantage.
- Dans les réglages, définissez le type de lecture pour le CD : pas de répétition, répéter tous les titres, répéter le titre actuel, lecture aléatoire.
- Programmer un ordre de lecture :
  1. Mettez la lecture du CD en pause et appuyez sur la touche **Program** de la télécommande. Vous vous trouvez maintenant en mode Programmation. L'écran affiche P001 001 (P001 est le premier emplacement dans la liste de lecture, 001 est le numéro du titre sur le CD).
  2. Utilisez les touches **◀** et **▶** pour sélectionner un titre. Appuyez ensuite sur la touche **Program** pour passer à l'emplacement suivant dans la liste de lecture : P002.
  3. Et ainsi de suite. Vous pouvez définir une liste de lecture comportant jusqu'à 8 éléments.
  4. Appuyez sur la touche **▶||** pour lancer la lecture dans l'ordre que vous venez de programmer. Pour mettre fin à la lecture, appuyez deux fois sur la touche Eject ou **▶I**.
  5. Pour interrompre le processus pendant la programmation, appuyez sur la touche **▶I**.
- Appuyez sur la touche Eject pour éjecter le CD. Pour cela, il n'est pas nécessaire d'être en mode CD. L'appareil passe ensuite automatiquement en mode CD. Si vous ne retirez pas le CD au cours de 25 secondes qui suivent, il rentre à nouveau dans l'appareil.

## Centre d'information

Utilisez le bouton de réglage pour accéder à l'élément de menu **Centre d'information**, puis appuyez sur ce bouton pour confirmer les réglages. Choisissez parmi les options suivantes :

Fonctions	Points de menu dans le sous-menu	
Infos météo	Afrique, Asie, Europe, Moyen-Orient, Amérique du Nord, Océanie/Pacifique, Amérique du Sud	Dans les sous-menus respectifs se trouvent les pays, régions et villes Lorsqu'une ville est sélectionnée, les informations météo des quatre prochains jours sont affichées. En mode veille, appuyez sur la touche ◀ ou ▶ pour afficher alternativement les informations météo et l'heure.
Infos financières	Informations boursières	
Infos système	Version	
	Infos sur le réseau sans fil	Statut du réseau sans fil, adresse MAC, SSID, adresse IP, sous-réseau, passerelle, DNS1, DNS2

## Connexion par le biais d'une prise AUX-IN

Si vous souhaitez connecter un appareil externe à la radio par le biais d'une prise AUX-IN, il vous faut un « câble jack/jack 3,5 mm ».

Dès que vous avez connecté la prise AUX-IN à un appareil externe par le biais du « câble jack/jack », lancez votre musique sur l'appareil externe. Vous devriez maintenant pouvoir écouter la musique en train de jouer par les haut-parleurs de la radio.

## Installer l'application

Vous avez la possibilité, pour ce produit, d'utiliser une application capable d'établir une connexion entre votre appareil et votre appareil mobile. Pour cela, nous vous recommandons l'application gratuite **AirMusic Control**. Téléchargez-la sur Google Play Store (Android) ou sur App Store (iOS). Ouvrez l'application sur votre appareil mobile et patientez le temps qu'elle se connecte automatiquement à votre radio. Vous pouvez ensuite l'utiliser pour contrôler la radio, la transmission de musique en streaming, et enregistrer les émissions d'information.

## Protection des données

Avant de transférer l'appareil à un tiers, de le faire réparer ou même de le renvoyer, vous devez impérativement :

- Supprimer toutes les données.
- Restaurer les réglages par défaut de l'appareil.
- Supprimer l'appareil de l'application.

L'application comporte l'explication des raisons pour lesquelles certaines données personnelles ou certaines autorisations sont requises pour l'enregistrement.

## Caractéristiques techniques

Alimentation	100 – 240 V, 50/ 60 Hz
Puissance	2 x 8 W RMS, puissance de crête audio : 32 W
Port de chargement USB	5 V, 500 mA
Formats audio	WMA, MP3, AAC, AAC+, FLAC, WAV
Écran	7,1 cm (2,8")
wifi	IEEE 802.11b/g, cryptage : WEP, WPA, WPA2, WPS
Fréquence wifi	2412 – 2472 MHz
Puissance d'émission wifi max.	17 dBm
Fréquence DAB+	174 – 240 MHz
Fréquence FM	87,5 – 108 MHz
Mémoire des stations	Radio Internet : 250, FM et DAB : 99
Mode économie d'énergie	Désactivation automatique après 5/15/30 minutes
Mode Minuteur	Extinction automatique après 180/150/120/90/60/30/15 minutes
Fonction Report de sonnerie	Nouvelle sonnerie après 5/15/30 min
Longueur de l'antenne	15 – 75 cm
Longueur du câble	2,6 m
Dimensions de la radio (largeur x H x P)	37 x 13,5 x 18 cm
Dimensions de la télécommande (largeur x H x P)	165 x 50 x 22 mm
Poids de la radio	3,7 kg
Poids de la télécommande	93 g

# Contrat de licence de logiciel libre

Ce produit contient un logiciel distribué entièrement ou partiellement sous licence publique générale GNU, Version 2 (GPL). Vous trouverez ci-après l'intégralité de la version actuelle de ce texte de licence. Puisqu'il s'agit d'un logiciel libre de droits, ses développeurs déclinent toute responsabilité en cas de dégâts ou dommages (physiques ou moraux) dus à une mauvaise utilisation. Veuillez noter que la garantie du matériel n'est bien entendu pas concernée. Si vous avez des questions, n'hésitez pas à nous contacter. Pour cela, rendez-vous sur <https://www.pearl.fr/>

## Avertissement

Ce contrat est une licence de logiciel libre issue d'une concertation entre ses auteurs afin que le respect de deux grands principes préside à sa rédaction :

- \* d'une part, le respect des principes de diffusion des logiciels libres : accès au code source, droits étendus conférés aux utilisateurs,

- \* d'autre part, la désignation d'un droit applicable, le droit français, auquel elle est conforme, tant au regard du droit de la responsabilité civile que du droit de la propriété intellectuelle et de la protection qu'il offre aux auteurs et titulaires des droits patrimoniaux sur un logiciel.

Les auteurs de la licence CeCILL (pour Ce[a] C[nrs] I[nria] L[ogiciel] L[ibre]) sont :

Commissariat à l'Énergie Atomique - CEA, établissement public de recherche à caractère scientifique, technique et industriel, dont le siège est situé 25 rue Leblanc, immeuble Le Ponant D, 75015 Paris.  
Centre National de la Recherche Scientifique - CNRS, établissement public à caractère scientifique et technologique, dont le siège est situé 3 rue Michel-Ange, 75794 Paris cedex 16.  
Institut National de Recherche en Informatique et en Automatique - INRIA, établissement public à caractère scientifique et technologique, dont le siège est situé Domaine de Voluceau, Rocquencourt, BP 105, 78153 Le Chesnay cedex.

## Préambule

Ce contrat est une licence de logiciel libre dont l'objectif est de conférer aux utilisateurs la liberté de modification et de redistribution du logiciel régi par cette licence dans le cadre d'un modèle de diffusion en logiciel libre.

L'exercice de ces libertés est assorti de certains devoirs à la charge des utilisateurs afin de préserver ce statut au cours des redistributions ultérieures.

L'accessibilité au code source et les droits de copie, de modification et de redistribution qui en découlent ont pour contrepartie de n'offrir aux utilisateurs qu'une garantie limitée et de ne faire peser sur l'auteur du logiciel, le titulaire des droits patrimoniaux et les concédants successifs qu'une responsabilité restreinte.

A cet égard l'attention de l'utilisateur est attirée sur les risques associés au chargement, à l'utilisation, à la modification et/ou au développement et à la reproduction du logiciel par l'utilisateur étant donné sa spécificité de logiciel libre, qui peut le rendre complexe à manipuler et qui le réserve donc à des développeurs ou des professionnels avertis possédant des connaissances informatiques approfondies. Les utilisateurs sont donc invités à charger et tester l'adéquation du logiciel à leurs besoins dans des conditions permettant d'assurer la sécurité de leurs systèmes et/ou de leurs données et, plus généralement, à l'utiliser et l'exploiter dans les mêmes conditions de sécurité. Ce contrat peut être reproduit et diffusé librement, sous réserve de le conserver en l'état, sans ajout ni suppression de clauses.



Ce contrat est susceptible de s'appliquer à tout logiciel dont le titulaire des droits patrimoniaux décide de soumettre l'exploitation aux dispositions qu'il contient.

## Article 1 - DÉFINITIONS

Dans ce contrat, les termes suivants, lorsqu'ils seront écrits avec une lettre capitale, auront la signification suivante :

**Contrat** : désigne le présent contrat de licence, ses éventuelles versions postérieures et annexes.

**Logiciel** : désigne le logiciel sous sa forme de Code Objet et/ou de Code Source et le cas échéant sa documentation, dans leur état au moment de l'acceptation du Contrat par le Licencié.

**Logiciel Initial** : désigne le Logiciel sous sa forme de Code Source et éventuellement de Code Objet et le cas échéant sa documentation, dans leur état au moment de leur première diffusion sous les termes du Contrat.

**Logiciel Modifié** : désigne le Logiciel modifié par au moins une Contribution.

**Code Source** : désigne l'ensemble des instructions et des lignes de programme du Logiciel et auquel l'accès est nécessaire en vue de modifier le Logiciel.

**Code Objet** : désigne les fichiers binaires issus de la compilation du Code Source.

**Titulaire** : désigne le ou les détenteurs des droits patrimoniaux d'auteur sur le Logiciel Initial.

**Licencié** : désigne le ou les utilisateurs du Logiciel ayant accepté le Contrat.

**Contributeur** : désigne le Licencié auteur d'au moins une Contribution.

**Concédant** : désigne le Titulaire ou toute personne physique ou morale distribuant le Logiciel sous le Contrat.

**Contribution** : désigne l'ensemble des modifications, corrections, traductions, adaptations et/ou nouvelles fonctionnalités intégrées dans le Logiciel par tout Contributeur, ainsi que tout Module Interne.

**Module** : désigne un ensemble de fichiers sources y compris leur documentation qui permet de réaliser des fonctionnalités ou services supplémentaires à ceux fournis par le Logiciel.

**Module Externe** : désigne tout Module, non dérivé du Logiciel, tel que ce Module et le Logiciel s'exécutent dans des espaces d'adressage différents, l'un appelant l'autre au moment de leur exécution.

**Module Interne** : désigne tout Module lié au Logiciel de telle sorte qu'ils s'exécutent dans le même espace d'adressage.

**GNU GPL** : désigne la GNU General Public License dans sa version 2 ou toute version ultérieure, telle que publiée par Free Software Foundation Inc.

**Parties** : désigne collectivement le Licencié et le Concédant.

Ces termes s'entendent au singulier comme au pluriel.

## Article 2 - OBJET

Le Contrat a pour objet la concession par le Concédant au Licencié d'une licence non exclusive, cessible et mondiale du Logiciel telle que définie ci-après à l'article 5 pour toute la durée de protection des droits portant sur ce Logiciel.

## Article 3 - ACCEPTATION

3.1 L'acceptation par le Licencié des termes du Contrat est réputée acquise du fait du premier des faits suivants :

\* (i) le chargement du Logiciel par tout moyen notamment par téléchargement à partir d'un serveur distant ou par chargement à partir d'un support physique;

\* (ii) le premier exercice par le Licencié de l'un quelconque des droits concédés par le Contrat.

3.2 Un exemplaire du Contrat, contenant notamment un avertissement relatif aux spécificités du Logiciel, à la restriction de garantie et à la limitation à un usage par des utilisateurs expérimentés a été mis à disposition du Licencié préalablement à son acceptation telle que définie à l'article 3.1 ci-dessus et le Licencié reconnaît en avoir pris connaissance.

## Article 4 - ENTRÉE EN VIGUEUR ET DURÉE

### 4.1 ENTRÉE EN VIGUEUR

Le Contrat entre en vigueur à la date de son acceptation par le Licencié telle que définie en 3.1.

### 4.2 DURÉE

Le Contrat produira ses effets pendant toute la durée légale de protection des droits patrimoniaux portant sur le Logiciel.

## Article 5 - ÉTENDUE DES DROITS CONCÉDÉS

Le Concédant concède au Licencié, qui accepte, les droits suivants sur le Logiciel pour toutes destinations et pour la durée du Contrat dans les conditions ci-après détaillées.

Par ailleurs, si le Concédant détient ou venait à détenir un ou plusieurs brevets d'invention protégeant tout ou partie des fonctionnalités du Logiciel ou de ses composants, il s'engage à ne pas opposer les éventuels droits conférés par ces brevets aux Licenciés successifs qui utiliseraient, exploiteraient ou modifieraient le Logiciel. En cas de cession de ces brevets, le Concédant s'engage à faire reprendre les obligations du présent alinéa aux cessionnaires.

### 5.1 DROIT D'UTILISATION

Le Licencié est autorisé à utiliser le Logiciel, sans restriction quant aux domaines d'application, étant ci-après précisé que cela comporte :

1. la reproduction permanente ou provisoire du Logiciel en tout ou partie par tout moyen et sous toute forme.

2. le chargement, l'affichage, l'exécution, ou le stockage du Logiciel sur tout support.

3. la possibilité d'en observer, d'en étudier, ou d'en tester le fonctionnement afin de déterminer les

idées et principes qui sont à la base de n'importe quel élément de ce Logiciel; et ceci, lorsque le Licencié effectue toute opération de chargement, d'affichage, d'exécution, de transmission ou de stockage du Logiciel qu'il est en droit d'effectuer en vertu du Contrat.

## 5.2 DROIT D'APPORTER DES CONTRIBUTIONS

Le droit d'apporter des Contributions comporte le droit de traduire, d'adapter, d'arranger ou d'apporter toute autre modification au Logiciel et le droit de reproduire le logiciel en résultant.

Le Licencié est autorisé à apporter toute Contribution au Logiciel sous réserve de mentionner, de façon explicite, son nom en tant qu'auteur de cette Contribution et la date de création de celle-ci.

## 5.3 DROIT DE DISTRIBUTION

Le droit de distribution comporte notamment le droit de diffuser, de transmettre et de communiquer le Logiciel au public sur tout support et par tout moyen ainsi que le droit de mettre sur le marché à titre onéreux ou gratuit, un ou des exemplaires du Logiciel par tout procédé.

Le Licencié est autorisé à distribuer des copies du Logiciel, modifié ou non, à des tiers dans les conditions ci-après détaillées.

### 5.3.1 DISTRIBUTION DU LOGICIEL SANS MODIFICATION

Le Licencié est autorisé à distribuer des copies conformes du Logiciel, sous forme de Code Source ou de Code Objet, à condition que cette distribution respecte les dispositions du Contrat dans leur totalité et soit accompagnée :

1. d'un exemplaire du Contrat,
2. d'un avertissement relatif à la restriction de garantie et de responsabilité du Concédant telle que prévue aux articles 8 et 9, et que, dans le cas où seul le Code Objet du Logiciel est redistribué, le Licencié permette aux futurs Licenciés d'accéder facilement au Code Source complet du Logiciel en indiquant les modalités d'accès, étant entendu que le coût additionnel d'acquisition du Code Source ne devra pas excéder le simple coût de transfert des données.

### 5.3.2 DISTRIBUTION DU LOGICIEL MODIFIÉ

Lorsque le Licencié apporte une Contribution au Logiciel, les conditions de distribution du Logiciel Modifié en résultant sont alors soumises à l'intégralité des dispositions du Contrat.

Le Licencié est autorisé à distribuer le Logiciel Modifié, sous forme de code source ou de code objet, à condition que cette distribution respecte les dispositions du Contrat dans leur totalité et soit accompagnée :

1. d'un exemplaire du Contrat,
2. d'un avertissement relatif à la restriction de garantie et de responsabilité du Concédant telle que prévue aux articles 8 et 9, et que, dans le cas où seul le code objet du Logiciel Modifié est redistribué, le Licencié permette aux futurs Licenciés d'accéder facilement au code source complet du Logiciel Modifié en indiquant les modalités d'accès, étant entendu que le coût additionnel d'acquisition du code source ne devra pas excéder le simple coût de transfert des données.

### 5.3.3 DISTRIBUTION DES MODULES EXTERNES

Lorsque le Licencié a développé un Module Externe les conditions du Contrat ne s'appliquent pas à ce Module Externe, qui peut être distribué sous un contrat de licence différent.

### 5.3.4 COMPATIBILITÉ AVEC LA LICENCE GNU GPL

Le Licencié peut inclure un code soumis aux dispositions d'une des versions de la licence GNU GPL dans le Logiciel modifié ou non et distribuer l'ensemble sous les conditions de la même version de la licence GNU GPL.

Le Licencié peut inclure le Logiciel modifié ou non dans un code soumis aux dispositions d'une des versions de la licence GNU GPL et distribuer l'ensemble sous les conditions de la même version de la licence GNU GPL.

## Article 6 - PROPRIÉTÉ INTELLECTUELLE

### 6.1 SUR LE LOGICIEL INITIAL

Le Titulaire est détenteur des droits patrimoniaux sur le Logiciel Initial. Toute utilisation du Logiciel Initial est soumise au respect des conditions dans lesquelles le Titulaire a choisi de diffuser son œuvre et nul autre n'a la faculté de modifier les conditions de diffusion de ce Logiciel Initial.

Le Titulaire s'engage à ce que le Logiciel Initial reste au moins régi par le Contrat et ce, pour la durée visée à l'article 4.2.

### 6.2 SUR LES CONTRIBUTIONS

Le Licencié qui a développé une Contribution est titulaire sur celle-ci des droits de propriété intellectuelle dans les conditions définies par la législation applicable.

### 6.3 SUR LES MODULES EXTERNES

Le Licencié qui a développé un Module Externe est titulaire sur celui-ci des droits de propriété intellectuelle dans les conditions définies par la législation applicable et reste libre du choix du contrat régissant sa diffusion.

### 6.4 DISPOSITIONS COMMUNES

Le Licencié s'engage expressément :

1. à ne pas supprimer ou modifier de quelque manière que ce soit les mentions de propriété intellectuelle apposées sur le Logiciel;
2. à reproduire à l'identique lesdites mentions de propriété intellectuelle sur les copies du Logiciel modifié ou non.

Le Licencié s'engage à ne pas porter atteinte, directement ou indirectement, aux droits de propriété intellectuelle du Titulaire et/ou des Contributeurs sur le Logiciel et à prendre, le cas échéant, à l'égard de son personnel toutes les mesures nécessaires pour assurer le respect des dits droits de propriété intellectuelle du Titulaire et/ou des Contributeurs.

## Article 7 - SERVICES ASSOCIÉS

7.1 Le Contrat n'oblige en aucun cas le Concédant à la réalisation de prestations d'assistance technique ou de maintenance du Logiciel.

Cependant le Concédant reste libre de proposer ce type de services. Les termes et conditions d'une telle assistance technique et/ou d'une telle maintenance seront alors déterminés dans un acte séparé. Ces actes de maintenance et/ou assistance technique n'engageront que la seule responsabilité du Concédant qui les propose.

7.2 De même, tout Concédant est libre de proposer, sous sa seule responsabilité, à ses licenciés une garantie, qui n'engagera que lui, lors de la redistribution du Logiciel et/ou du Logiciel Modifié et ce,

dans les conditions qu'il souhaite. Cette garantie et les modalités financières de son application feront l'objet d'un acte séparé entre le Concédant et le Licencié.

## Article 8 - RESPONSABILITÉ

8.1 Sous réserve des dispositions de l'article 8.2, le Licencié a la faculté, sous réserve de prouver la faute du Concédant concerné, de solliciter la réparation du préjudice direct qu'il subirait du fait du Logiciel et dont il apportera la preuve.

8.2 La responsabilité du Concédant est limitée aux engagements pris en application du Contrat et ne saurait être engagée en raison notamment :

(i) des dommages dus à l'inexécution, totale ou partielle, de ses obligations par le Licencié, (ii) des dommages directs ou indirects découlant de l'utilisation ou des performances du Logiciel subis par le Licencié et (iii) plus généralement d'un quelconque dommage indirect. En particulier, les Parties conviennent expressément que tout préjudice financier ou commercial (par exemple perte de données, perte de bénéfices, perte d'exploitation, perte de clientèle ou de commandes, manque à gagner, trouble commercial quelconque) ou toute action dirigée contre le Licencié par un tiers, constitue un dommage indirect et n'ouvre pas droit à réparation par le Concédant.

## Article 9 - GARANTIE

9.1 Le Licencié reconnaît que l'état actuel des connaissances scientifiques et techniques au moment de la mise en circulation du Logiciel ne permet pas d'en tester et d'en vérifier toutes les utilisations ni de détecter l'existence d'éventuels défauts. L'attention du Licencié a été attirée sur ce point sur les risques associés au chargement, à l'utilisation, la modification et/ou au développement et à la reproduction du Logiciel qui sont réservés à des utilisateurs avertis.

Il relève de la responsabilité du Licencié de contrôler, par tous moyens, l'adéquation du produit à ses besoins, son bon fonctionnement et de s'assurer qu'il ne causera pas de dommages aux personnes et aux biens.

9.2 Le Concédant déclare de bonne foi être en droit de concéder l'ensemble des droits attachés au Logiciel (comprenant notamment les droits visés à l'article 5).

9.3 Le Licencié reconnaît que le Logiciel est fourni "en l'état" par le Concédant sans autre garantie, expresse ou tacite, que celle prévue à l'article 9.2 et notamment sans aucune garantie sur sa valeur commerciale, son caractère sécurisé, innovant ou pertinent.

En particulier, le Concédant ne garantit pas que le Logiciel est exempt d'erreur, qu'il fonctionnera sans interruption, qu'il sera compatible avec l'équipement du Licencié et sa configuration logicielle ni qu'il remplira les besoins du Licencié.

9.4 Le Concédant ne garantit pas, de manière expresse ou tacite, que le Logiciel ne porte pas atteinte à un quelconque droit de propriété intellectuelle d'un tiers portant sur un brevet, un logiciel ou sur tout autre droit de propriété. Ainsi, le Concédant exclut toute garantie au profit du Licencié contre les actions en contrefaçon qui pourraient être diligentées au titre de l'utilisation, de la modification, et de la redistribution du Logiciel. Néanmoins, si de telles actions sont exercées contre le Licencié, le Concédant lui apportera son aide technique et juridique pour sa défense. Cette aide technique et juridique est déterminée au cas par cas entre le Concédant concerné et le Licencié dans le cadre d'un protocole d'accord. Le Concédant dégage toute responsabilité quant à l'utilisation de la dénomination du Logiciel par le Licencié. Aucune garantie n'est apportée quant à l'existence de droits antérieurs sur le nom du Logiciel et sur l'existence d'une marque.

## Article 10 - RÉSILIATION

10.1 En cas de manquement par le Licencié aux obligations mises à sa charge par le Contrat, le Concédant pourra résilier de plein droit le Contrat trente (30) jours après notification adressée au Licencié et restée sans effet.

10.2 Le Licencié dont le Contrat est résilié n'est plus autorisé à utiliser, modifier ou distribuer le Logiciel. Cependant, toutes les licences qu'il aura concédées antérieurement à la résiliation du Contrat resteront valides sous réserve qu'elles aient été effectuées en conformité avec le Contrat.

## Article 11 - DISPOSITIONS DIVERSES

### 11.1 CAUSE EXTÉRIEURE

Aucune des Parties ne sera responsable d'un retard ou d'une défaillance d'exécution du Contrat qui serait dû à un cas de force majeure, un cas fortuit ou une cause extérieure, telle que, notamment, le mauvais fonctionnement ou les interruptions du réseau électrique ou de télécommunication, la paralysie du réseau liée à une attaque informatique, l'intervention des autorités gouvernementales, les catastrophes naturelles, les dégâts des eaux, les tremblements de terre, le feu, les explosions, les grèves et les conflits sociaux, l'état de guerre...

11.2 Le fait, par l'une ou l'autre des Parties, d'omettre en une ou plusieurs occasions de se prévaloir d'une ou plusieurs dispositions du Contrat, ne pourra en aucun cas impliquer renonciation par la Partie intéressée à s'en prévaloir ultérieurement.

11.3 Le Contrat annule et remplace toute convention antérieure, écrite ou orale, entre les Parties sur le même objet et constitue l'accord entier entre les Parties sur cet objet. Aucune addition ou modification aux termes du Contrat n'aura d'effet à l'égard des Parties à moins d'être faite par écrit et signée par leurs représentants dûment habilités.

11.4 Dans l'hypothèse où une ou plusieurs des dispositions du Contrat s'avèrerait contraire à une loi ou à un texte applicable, existants ou futurs, cette loi ou ce texte prévaudrait, et les Parties feraient les amendements nécessaires pour se conformer à cette loi ou à ce texte. Toutes les autres dispositions resteront en vigueur. De même, la nullité, pour quelque raison que ce soit, d'une des dispositions du Contrat ne saurait entraîner la nullité de l'ensemble du Contrat.

### 11.5 LANGUE

Le Contrat est rédigé en langue française et en langue anglaise, ces deux versions faisant également foi.

## Article 12 - NOUVELLES VERSIONS DU CONTRAT

12.1 Toute personne est autorisée à copier et distribuer des copies de ce Contrat.

12.2 Afin d'en préserver la cohérence, le texte du Contrat est protégé et ne peut être modifié que par les auteurs de la licence, lesquels se réservent le droit de publier périodiquement des mises à jour ou de nouvelles versions du Contrat, qui posséderont chacune un numéro distinct. Ces versions ultérieures seront susceptibles de prendre en compte de nouvelles problématiques rencontrées par les logiciels libres.

12.3 Tout Logiciel diffusé sous une version donnée du Contrat ne pourra faire l'objet d'une diffusion ultérieure que sous la même version du Contrat ou une version postérieure, sous réserve des dispositions de l'article 5.3.4.

## Article 13 - LOI APPLICABLE ET COMPÉTENCE TERRITORIALE

13.1 Le Contrat est régi par la loi française. Les Parties conviennent de tenter de régler à l'amiable les différends ou litiges qui viendraient à se produire par suite ou à l'occasion du Contrat.

13.2 A défaut d'accord amiable dans un délai de deux (2) mois à compter de leur survenance et sauf situation relevant d'une procédure d'urgence, les différends ou litiges seront portés par la Partie la plus diligente devant les Tribunaux compétents de Paris.

Version 2.0 du 2006-09-05.

Importé par : PEARL.GmbH | PEARL-Straße 1-3 | D-79426 Buggingen

Service commercial : 0033 (0) 3 88 58 02 02

© REV3 – 10.07.2018 – LZ/FR/MF