

Sehr geehrte Kundin, sehr geehrter Kunde,

vielen Dank für den Kauf dieser Kinder-Smartwatch. So lernt Ihr Kind spielend den Umgang mit moderner Technik und Sie wissen, wo es sich gerade aufhält.

Bitte lesen Sie diese Bedienungsanleitung aufmerksam durch und beachten Sie die aufgeführten Hinweise und Tipps, damit Sie die Kinder-Smartwatch optimal einsetzen können.

Lieferumfang

- GPS Uhr
- Schraubendreher
- microUSB-Kabel
- Bedienungsanleitung

Zusätzlich benötigt:

- microSIM-Karte

Empfohlene App:

- Zum Betrieb benötigen Sie eine App, die eine Verbindung zwischen Ihrer GPS Kinder Handy Uhr und Ihrem Mobilgerät herstellen kann. Wir empfehlen hierzu die kostenlose App **Watch Tacker Pro**.

Produktvarianten

NX-4509: Kinder-Smartwatch mit Telefon- und SOS-Funktion, GPS-/ LBS-Tracking, rosa, IP44

NX-4510: Kinder-Smartwatch mit Telefon- und SOS-Funktion, GPS-/ LBS-Tracking, blau, IP44

Technische Daten

Li-Po-Akku	400 mAh	
Ladestrom	5 V DC, 400 mAh	
Betriebszeit (telefonieren)	bis zu 60 Minuten	
Standbyzeit	bis zu 40 Stunden	
Funk-Frequenz	850 / 900 / 1.800 / 1.900 MHz	
Max. Sendeleistung	850	2 W
	900	
	1.800	1 W
	1.900	
LCD-Display	21 x 11 mm	
SIM-Kartenfach	SIM-Karte	
Telefonfunktion	10 Rufnummern	
Positionsbestimmung	GPS, LBS/GSM	

Ortungsgenauigkeit	auf bis zu 20 m
SOS-Funktion	✓
Chat-Funktion	✓
Geofencing	✓
Abnehm-Alarm	✓
Schrittzähler	✓
Belohnung	✓
Anti-Stör-Funktion	✓
Bester-Freund-Funktion	✓
Anschlüsse	microUSB-Buchse, MicroSIM-Kartenfach
Schutzart	IP44
Gehäuse	35 x 55 x 14 mm
Armband	17 cm
Gewicht	40 g

Produktdetails

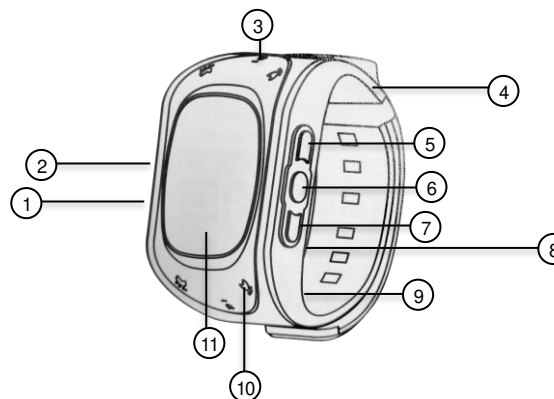

- | | |
|-------------------|----------------------------|
| 1 SOS-Taste | 7 Taste 2 |
| 2 microUSB-Buchse | 8 Akku- und SIM-Kartenfach |
| 3 Lautsprecher | 9 Abnehm-Sensor |
| 4 Armband | 10 Mikrofon |
| 5 Taste 1 | 11 Display |
| 6 Ein/Aus-Taste | |

Inbetriebnahme

SIM-Karte einsetzen



HINWEIS:

Es wird eine MicroSIM-Karte benötigt. Die PIN-Sperre der SIM-Karte muss deaktiviert sein. Zudem sollte die SIM-Karte mit einer Daten-Flat ausgestattet sein.

1. Öffnen Sie die Abdeckung des SIM-Kartenfachs mithilfe des Schraubendrehers.
2. Ziehen Sie die Batterie zur Seite, so dass Sie an das SIM-Kartenfach gelangen.
3. Klappen Sie die silberne Abdeckung hoch und legen Sie die SIM-Karte passend ein. Die goldenen Kontaktpunkte zeigen dabei nach unten.
4. Klappen Sie die silberne Abdeckung wieder nach unten und schieben Sie sie so, dass die SIM-Karte nicht verrutschen kann.
5. Legen Sie die Batterie wieder ein und schrauben Sie die Abdeckung wieder an.

Akku laden



HINWEIS:

Laden Sie den integrierten Akku vor dem ersten Gebrauch vollständig auf.

1. Öffnen Sie die Abdeckung der microUSB-Buchse.
2. Schließen Sie das microUSB-Ladekabel an die microUSB-Buchse der Smartwatch und ein geeignetes USB-Netzteil (nicht im Lieferumfang enthalten) an.
3. Das Display leuchtet kurz, eine Lade-Animation wird angezeigt.
4. Sobald die Lade-Animation still steht und das Akku-Symbol vollständig und dauerhaft ausgefüllt ist, ist der Akku geladen.



HINWEIS:

Schalten Sie das Display zur Überprüfung des Ladestands ein, indem Sie kurz die Ein/Aus-Taste drücken.

App installieren

Zum Betrieb benötigen Sie eine App, die eine Verbindung zwischen Ihrer Smartwatch und Ihrem Mobilgerät herstellen kann. Wir empfehlen hierzu die kostenlose App **Watch Tracker Pro**. Suchen Sie diese im Google Play Store (Android) oder App-Store (iOS) und installieren Sie sie auf Ihrem Mobilgerät.



Registrierung

- Öffnen Sie die App **Watch Tracker Pro**.
- Wischen Sie von rechts nach Links über die Display-Anzeigen, bis die Anmelde-Seite angezeigt wird (Android) bzw. tippen Sie unten auf **OK** (iOS).
- Tippen Sie oben rechts auf **Anmelden / Registrieren**.
- Auf der Rückseite der Smartwatch befindet sich ein QR-Code, darunter die Geräte-ID. Geben Sie im ersten Feld die Geräte-ID ein oder tippen Sie auf das Symbol auf der rechten Seite des Feldes und scannen Sie den QR-Code.
- Geben Sie im zweiten Feld Ihre Email-Adresse ein.
- Geben Sie im dritten Feld den Namen des Smartwatch-Trägers ein.
- Legen Sie im vierten Feld ein sicheres Passwort fest (6-12 Zeichen). Verwenden Sie eine Mischung aus Zahlen und Buchstaben.
- Geben Sie das Passwort im fünften Feld erneut ein.
- Tippen Sie auf den Pfeil neben „Gebiet“ und wählen Sie Ihr Gebiet aus.
- Tippen Sie unten auf **bestätigen**. Tippen Sie sich anschließend durch den Einführungs-Bildschirm.

Verwendung



HINWEIS::

Dies ist lediglich eine Schnellstartanleitung. Die ausführliche Bedienungsanleitung finden Sie unter www.pearl.de/support. Geben Sie dort im Suchfeld die Artikelnummer NX-4509 oder NX-4510 ein.

Einschalten

Schalten Sie Ihre Smartwatch ein, indem Sie die Ein/Aus-Taste 5 Sekunden gedrückt halten.



HINWEIS:

Die Smartwatch kann aus Sicherheitsgründen ausschließlich über die App ausgeschaltet werden.

Allgemeine Steuerung

Steuerung	Taste	Aktion
Einschalten	Ein/Aus-Taste	5 s drücken
Display einschalten	SOS-Taste / Ein/Aus-Taste / Taste 1 / Taste 2	drücken
Telefonbuch aufrufen	Taste 2	drücken
Bester Freund aufrufen	Taste 1	drücken
Anruf annehmen	SOS-Taste	drücken
Anruf ablehnen	Ein/Aus-Taste	drücken
Anruf beenden	Ein/Aus-Taste	drücken
Sprachnachricht senden	Zur App	Zur Aufnahme gedrückt halten, zum Senden loslassen
	Zum Besten Freund (muss hinzugefügt sein)	
Sprachnachricht abhören	SOS-Taste	drücken
SOS-Funktion	SOS-Taste	5 s drücken
Lautstärke +	Taste 1	Während des Telefonats drücken
Lautstärke -	Taste 2	



HINWEIS:

Achten Sie bitte darauf beim Speichern von Telefonnummern keine Sonderzeichen in der Nummer zu verwenden. Geben Sie die Ländervorwahl mit + mit 00 an, z.B. 0049 statt +49.

Weitere Funktionen

Folgende Funktionen werden über die App gesteuert:

- Schrittzähler / Fitnessziele
- Ruhezeiten
- Wecker
- Nachrichten
- Belohnungen
- Sprachnachrichten-Chat



HINWEIS:

Es wird immer nur die neueste Sprach-Nachricht gespeichert. Ältere Nachrichten werden überschrieben.

- Geofencing
- SOS-Rufnummer und weitere Einstellungen



HINWEIS:

Bitte beachten Sie bei der Wahl der drei SOS/Familienrufnummern, dass diese automatische Anrufweiterleitung an die nächste Nummer nur dann erfolgt, wenn das angerufene Gerät keinen Anrufbeantworter und keine Mailbox hat.

- Ortungs-Intervall
- Ortung
- Routenverlauf

Bester-Freund-Funktion

Mit dieser Funktion werden zwei Kinder-Smartwatches des Typs NX-4509 oder NX-4510 miteinander verbunden und können dann direkt miteinander kommunizieren.

- Drücken Sie die Taste 1, um in den „Bester Freund“ Hinzufügen-Modus zu gelangen.
- Stoßen Sie die Smartwatches kurz zweimal seitlich gegeneinander.
- Halten Sie diese Seiten dann nebeneinander (ca. 2 cm Abstand).
- Die andere Uhr wird jeweils als bester Freund gespeichert.
- Eine Erfolgsmeldung erscheint auf beiden Uhren.
- Wenn der „Beste Freund“ hinzugefügt wurde, ist die direkte Kommunikation zwischen zwei Uhren möglich. Drücken Sie die Taste 1 für etwa 3 Sekunden, bis die Sprachnachricht-Aufnahme startet. Lassen Sie die Taste 1 los, um die Sprachnachricht abzuschicken.
- Entfernen Sie den Besten Freund in der App.

Sprachnachricht an App schicken

- Drücken Sie im Hauptmenü die Ein/Aus-Taste für etwa 3 Sekunden.
- Nehmen Sie eine Sprachnachricht auf, während Sie die Ein/Aus-Taste gedrückt halten. Halten Sie die Taste nicht mehr gedrückt, wird die Sprachnachricht zur App gesendet.

Ausschalten

Über die App

- Öffnen Sie die App und melden Sie sich an.
- Tippen Sie unten in der Mitte auf das Einstellungs-Symbol:



3. Scrollen Sie im Einstellungsmenü ganz nach unten.
4. Tippen Sie auf den Menüpunkt **Aus der Ferne ausschalten**.
5. Bestätigen Sie den Vorgang mit **bestätigen**. Die Smartwatch wird ausgeschaltet.

An der Smartwatch

1. Drehen Sie die Schrauben der Abdeckung mit einem Schraubendreher heraus und entfernen Sie die SIM-Karte unter der Batterie.
2. Halten Sie die Ein/Aus-Taste gedrückt, bis das Display erlischt.

Smartwatch aus App entfernen

1. Tippen Sie oben rechts auf das Weitere-Einstellungen-Symbol:



2. Tippen Sie auf den Menüpunkt **Geräteliste**.
3. Tippen Sie oben rechts auf **bearbeiten**.
4. Tippen Sie bei der Smartwatch, die aus der App entfernt werden soll, auf **Unbundling / löschen**.
5. Bestätigen Sie den Vorgang, indem Sie auf **OK / bestätigen** tippen. Die Smartwatch wird aus der App entfernt.

Datenschutz

Bevor Sie das Gerät an Dritte weitergeben, zur Reparatur schicken oder zurückgeben, beachten Sie bitte folgende Punkte:

- Entfernen Sie das Gerät aus der App.
- Nehmen Sie die SIM-Karte heraus.
- Das Gerät wird nach der Retoure vom Verkäufer auf Werkseinstellungen zurückgesetzt und dabei komplett formatiert. Bei der Formatierung werden alle kundenspezifischen Daten (z.B. Telefonnummern, Chat-Nachrichten, etc.) vom Gerät gelöscht. Ein Reset kann im Falle einer Weitergabe der Uhr an Dritte ohne Rücksendung an PEARL nur über den Server erfolgen. Bei Fragen wenden Sie sich bitte an den Kundenservice.

Eine Erklärung, weshalb bestimmte Personendaten zur Registrierung bzw. bestimmte Freigaben zur Verwendung benötigt werden, erhalten Sie in der App.

Sicherheitshinweise



HINWEIS::

Personen-Tracking ist nur mit dem Einverständnis der betroffenen Person erlaubt!

- Diese Bedienungsanleitung dient dazu, Sie mit der Funktionsweise dieses Produktes vertraut zu machen. Bewahren Sie diese Anleitung daher gut auf, damit Sie jederzeit darauf zugreifen können.
- Ein Umbauen oder Verändern des Produktes beeinträchtigt die Produktsicherheit. Achtung Verletzungsgefahr!
- Alle Änderungen und Reparaturen an dem Gerät oder Zubehör dürfen nur durch den Hersteller oder von durch ihn ausdrücklich hierfür autorisierte Personen durchgeführt werden.
- Öffnen Sie das Produkt niemals eigenmächtig, bis auf die Abdeckung des Batteriefachs. Führen Sie Reparaturen nie selbst aus!
- Behandeln Sie das Produkt sorgfältig. Es kann durch Stöße, Schläge oder Fall aus bereits geringer Höhe beschädigt werden.
- Halten Sie das Produkt fern von Feuchtigkeit und extremer Hitze.
- Tauchen Sie das Produkt niemals in Wasser oder andere Flüssigkeiten.
- Erhitzen Sie den integrierten Akku nicht über 60 °C und werfen Sie ihn nicht in Feuer: Feuer-, Explosions- und Brandgefahr!
- Schließen Sie den integrierten Akku nicht kurz.
- Versuchen Sie nicht, Akkus zu öffnen.
- Bleiben Sie beim Laden des Geräts in der Nähe und kontrollieren Sie regelmäßig dessen Temperatur. Brechen Sie den Ladevorgang bei starker Überhitzung sofort ab. Ein Akku, der sich beim Aufladen stark erhitzt oder verformt, ist defekt und darf nicht weiter verwendet werden.
- Setzen Sie den integrierten Akku keinen mechanischen Belastungen aus. Vermeiden Sie das Herunterfallen, Schlagen, Verbiegen oder Schneiden des Akkus.

- Entladen Sie den Akku nie vollständig, dies verkürzt seine Lebenszeit.
- Soll das Gerät längere Zeit aufbewahrt werden, empfiehlt sich eine Restkapazität des integrierten Akkus von ca. 30% des Ladevolumens.
- Vermeiden Sie am Lagerort direkte Sonneneinstrahlung. Die ideale Temperatur beträgt 10 – 20 °C.
- Technische Änderungen und Irrtümer vorbehalten!

Wichtige Hinweise zur Entsorgung

Dieses Elektrogerät gehört **nicht** in den Hausmüll. Für die fachgerechte Entsorgung wenden Sie sich bitte an die öffentlichen Sammelstellen in Ihrer Gemeinde. Einzelheiten zum Standort einer solchen Sammelstelle und über ggf. vorhandene Mengenbeschränkungen pro Tag/Monat/Jahr entnehmen Sie bitte den Informationen der jeweiligen Gemeinde.

Konformitätserklärung

Hiermit erklärt PEARL.GmbH, dass sich die Produkte NX-4509-675 und NX-4510-675 in Übereinstimmung mit der RoHS-Richtlinie 2011/65/EU, der EMV-Richtlinie 2014/30/EU und der Spielzeug-Richtlinie 2009/48/EG befindet.



Qualitätsmanagement
Dipl. Ing. (FH) Andreas Kurtasz

Die ausführliche Konformitätserklärung finden Sie unter www.pearl.de/support. Geben Sie dort im Suchfeld die Artikelnummer NX-4509 oder NX-4510 ein.

Informationen und Antworten auf häufige Fragen (FAQs) zu vielen unserer Produkte sowie ggfs. aktualisierte Handbücher finden Sie auf unserer Supportseite:

www.pearl.de/support

Geben Sie dort im Suchfeld die Artikelnummer oder den Artikelnamen ein.

Chère cliente, cher client,

Nous vous remercions d'avoir choisi cette smartwatch pour enfants. Votre enfant apprend ainsi à utiliser la technologie moderne, et vous pouvez déterminer sa position à tout moment. Afin d'utiliser au mieux votre nouveau produit, veuillez lire attentivement ce guide de démarrage rapide et respecter les consignes et astuces suivantes.

Contenu

- Montre GPS
- Tournevis
- Câble Micro-USB
- Guide de démarrage rapide

Accessoires requis : (disponibles séparément sur <https://www.pearl.fr>)

- Carte Micro-SIM

Application recommandée :

- L'utilisation du produit requiert une application capable d'établir une connexion entre votre smartwatch et votre appareil mobile. Nous recommandons l'application gratuite **Watch Tracker Pro**.

Variantes du produit

NX4509 : smartwatch pour enfant avec fonctions téléphone, SOS et géolocalisation, coloris rose
 NX4510 : smartwatch pour enfant avec fonctions téléphone, SOS et géolocalisation, coloris bleu

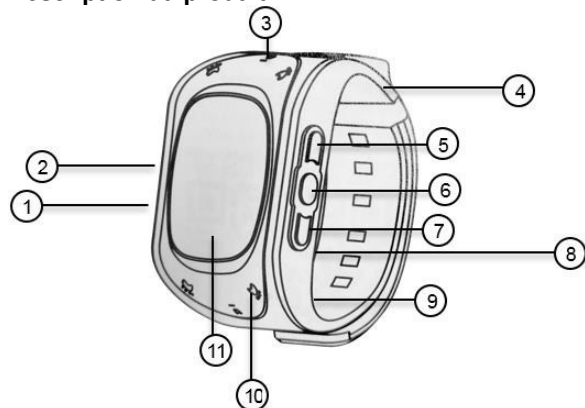
Description du produit

- | | | | |
|---|----------------|---|-----------------------------|
| 1 | Touche SOS | 7 | Touche 2 |
| 2 | Port Micro-USB | 8 | Compartiment batterie / SIM |
| 3 | Haut-parleur | 9 | Capteur de port |

- | | | | |
|---|---------------------|----|------------|
| 4 | Bracelet | 10 | Microphone |
| 5 | Touche 1 | 11 | Écran |
| 6 | Touche Marche/Arrêt | | |

Mise en marche
Insérer une carte SIM

NOTE :

Une carte Micro-SIM est requise. Le verrouillage PIN de la carte SIM doit être désactivé. La carte SIM doit être pourvue d'un forfait illimité.

1. Ouvrez le cache du compartiment pour carte SIM à l'aide d'un tournevis.
2. Déplacez la batterie sur le côté de manière à pouvoir atteindre le compartiment SIM.
3. Dépliez le cache argenté vers le haut et insérez la carte SIM comme il convient. Les fiches de contact dorées doivent être orientées vers le bas.
4. Rabattez le cache argenté vers le bas et repoussez-le de manière à ce que la carte SIM ne puisse pas glisser.
5. Remplacez la batterie comme il convient et revissez le cache.

Charger la batterie

NOTE :

Avant la première utilisation, chargez complètement la batterie intégrée.

1. Ouvrez le cache du port Micro-USB.
2. Branchez le câble Micro-USB au port Micro-USB de votre smartwatch ainsi qu'à un adaptateur secteur USB approprié (non fourni).
3. L'écran s'allume et une animation de chargement s'affiche.
4. Lorsque l'animation de chargement s'arrête et que le symbole de batterie est rempli, cela signifie que la batterie est pleine.

NOTE :

Pour vérifier l'état de charge, allumez l'écran en appuyant brièvement sur la touche Marche/Arrêt.

Installer l'application

L'utilisation du produit requiert une application capable d'établir une connexion entre votre smartwatch et votre appareil mobile. Nous recommandons l'application gratuite **Watch Tracker Pro**. Recherchez cette dernière dans Google Play Store (Android) ou dans l'App-Store (iOS) et installez-la sur votre appareil mobile.

Inscription

1. Ouvrez l'application **Watch Tracker Pro**.
2. Balayez de droite à gauche l'écran jusqu'à ce que la page de connexion apparaisse (Android) ou appuyez sur en dessous **OK** (iOS).
3. Appuyez en haut à droite sur **S'enregistrer**.
4. Au dos de la smartwatch se trouve un code QR, et en dessous l'ID de l'appareil. Saisissez l'ID de l'appareil dans le premier champ ou appuyez sur le symbole situé à droite du champ, et scannez le code QR.
5. Dans le deuxième champ, saisissez votre adresse e-mail.
6. Dans le troisième champ, saisissez le nom du porteur de la smartwatch.
7. Dans le quatrième champ, saisissez un mot de passe (6 à 12 signes). Il doit être composé de chiffres et de lettres.
8. Saisissez à nouveau le mot de passe dans le cinquième champ.
9. Appuyez sur la flèche à côté de "Territoire" et choisissez un territoire.
10. Appuyez en bas sur **Confirmer**. Appuyez ensuite sur l'écran d'introduction.

Utilisation

NOTE :

Il s'agit ici uniquement d'un guide de démarrage rapide. La notice détaillée est disponible sur <https://www.pearl.fr/support/notices>. Faites défiler le tableau qui s'affiche, ou effectuez une recherche sur la page en tapant la référence des articles, NX4509 et NX4510, dans le champ de recherche.

Allumer

Allumez votre smartwatch en maintenant la touche Marche/Arrêt appuyée pendant 5 secondes.

NOTE :

Pour des raisons de sécurité, la smartwatch ne peut être désactivée que par l'application.

Commandes générales

Commandes		Touches	Action
Allumer		Touche Marche/Arrêt	Appuyer pendant 5 s
Allumer l'écran		Touche SOS / Touche Marche/Arrêt / Touche 1 / Touche 2	Appuyer
Afficher répertoire téléphonique		Touche 2	Appuyer
Afficher le meilleur ami		Touche 1	Appuyer
Accepter l'appel		Touche SOS	Appuyer
Refuser un appel		Touche Marche/Arrêt	Appuyer
Terminer un appel		Touche Marche/Arrêt	Appuyer
Envoyer un message vocal	Vers l'application	Touche Marche/Arrêt	Maintenir appuyée pour enregistrer, relâcher pour envoyer
	Vers le meilleur ami (doit avoir été ajouté)	Touche 1	
Écouter les messages vocaux		Touche SOS	Appuyer
Fonction SOS		Touche SOS	Appuyer pendant 5 s
Volume +		Touche 1	Appuyer pendant une conversation
Volume sonore -		Touche 2	



NOTE :
 Veillez à ne pas utiliser de caractères spéciaux dans le numéro lors de l'enregistrement des numéros de téléphone. Saisissez le code du pays avec 00 plutôt que +, par exemple 0033 au lieu de +33.

Fonctions avancées

Certaines fonctions sont contrôlées par application :

- Podomètre / Objectif fitness
- Pauses
- Réveil
- Informations
- Récompenses
- Chat pour messages vocaux



NOTE :
 Le dernier message vocal est toujours enregistré. Les autres messages sont effacés.

- Geofencing
- Numéro SOS et paramètres avancés



NOTE :
 Lors de la composition des numéros de téléphone SOS / famille, notez que le renvoi automatique vers le numéro d'après ne peut avoir lieu que si l'appareil appelé n'a ni répondeur ni boîte vocale.

- Intervalle de localisation
- Localisation
- Déroulement de l'itinéraire

Fonction Meilleur Ami

Cette fonction permet de lier deux smartwatches pour enfants NX4509 ou NX4510, de manière à ce que les porteurs puissent communiquer directement entre eux.

1. Appuyez sur la touche 1 pour accéder au mode d'ajout de meilleur ami.
2. Collez brièvement les smartwatches l'une contre l'autre deux fois, latéralement.
3. Laissez-les côte à côte (env. 2 cm d'écart).
4. Chaque smartwatch est enregistrée comme meilleur ami l'une pour l'autre.
5. Un message de succès retentit.
6. Lorsque le "meilleur ami" est ajouté, les deux montres peuvent alors communiquer directement. Appuyez sur la touche 1 pendant environ 3 secondes, jusqu'à ce que l'enregistrement du message vocal commence. Relâchez la touche 1 pour envoyer l'enregistrement vocal.
7. Supprimez le meilleur ami dans l'application.

Envoyer un message vocal vers l'application

1. Dans le menu principal, appuyez sur la Touche Marche/Arrêt pendant 3 secondes environ.
2. Enregistrez un message vocal en maintenant la touche Marche/Arrêt enfoncée. Relâchez la touche pour que le message vocal soit enregistré sur l'application.

Éteindre
Par l'application

1. Ouvrez l'application et connectez-vous.
2. Tapez sur l'icône Réglages en bas au milieu :



3. Faites complètement défiler le menu de configuration vers le bas.
4. Appuyez sur l'élément de menu **Éteindre à distance**.
5. Validez le processus par **Confirmer**. La smartwatch est désactivée.

Sur la smartwatch

1. Dévissez la vis du cache à l'aide d'un tournevis et retirez la carte SIM de sous la batterie.
2. Maintenez la touche Marche/Arrêt appuyée jusqu'à ce que l'écran s'éteigne.

Supprimer la smartwatch de l'application

1. Appuyez en haut à droite sur le symbole de réglages avancés :



2. Appuyez sur l'élément de menu **Liste des appareils**.
3. Appuyez en haut à droite sur **Éditer**.
4. Appuyez sur **Unbundling / supprimer** à côté de la smartwatch devant être supprimée de l'application.
5. Confirmez le processus en appuyant sur **OK / Confirmez**. La smartwatch est supprimée de l'application.

Protection des données

Avant de transférer l'appareil à un tiers, de le faire réparer ou même de le renvoyer, veuillez respecter les étapes suivantes :

- Supprimez l'appareil de l'application.
- Sortez la carte SIM.
- Si vous renvoyez l'appareil, il est réinitialisé par le revendeur et complètement formaté. Lors du formatage, toutes les données spécifiques au client (ex : numéros de téléphone, messages échangés, etc.) sont supprimées de l'appareil. Une réinitialisation, dans le cas d'une cession de la montre à un tiers sans renvoi du produit à PEARL, ne peut être effectuée que par l'intermédiaire du serveur. Si vous avez des questions, adressez-vous au Service Après Vente.

L'application comporte l'explication des raisons pour lesquelles certaines données personnelles ou certaines autorisations sont requises pour l'enregistrement.

Caractéristiques techniques

Batterie lithium-polymère	400 mAh	
Courant de charge	5 V DC / 400 mAh	
Autonomie (téléphone)	Jusqu'à 60 min	
Autonomie en veille	jusqu'à 40 h	
Fréquence sans fil	850 / 900 / 1800 / 1900 MHz	
Puissance d'émission max.	850	2 W
	900	
	1800	1 W
	1900	
Écran LCD	21 x 11 mm	
Logement pour carte SIM	Carte SIM	
Fonction téléphone	10 numéros d'appel	
Localisation	GPS, LBS/GSM	
Précision du lieu	jusqu'à 20 m	
Fonction SOS	✓	
Fonction chat	✓	
Geofencing	✓	
Alarme montre retirée	✓	
Podomètre	✓	
Récompenses	✓	
Fonction antiperturbation	✓	
Fonction Meilleur Ami	✓	
Connectique	Port Micro-USB, emplacement Micro-SIM	
Indice de protection	IP44	
Boîtier	35 x 55 x 14 mm	
Bracelet	17 cm	
Poids	40 g	

Consignes de sécurité

- Ce guide de démarrage rapide vous permet de vous familiariser avec le fonctionnement du produit. Conservez précieusement ce guide de démarrage rapide afin de pouvoir le consulter en cas de besoin.
- Pour connaître les conditions de garantie, veuillez contacter votre revendeur. Veuillez également tenir compte des conditions générales de vente !
- Veillez à utiliser le produit uniquement comme indiqué dans la notice. Une mauvaise utilisation peut endommager le produit ou son environnement.

- Le démontage ou la modification du produit affecte sa sécurité. Attention : risque de blessures !
- Toute modification ou réparation de l'appareil ou de ses accessoires doit être effectuée exclusivement par le fabricant ou par un spécialiste dûment autorisé.
- Ne démontez pas l'appareil, sauf pour ouvrir le cache du compartiment à batterie. Ne tentez jamais de réparer vous-même le produit !
- Manipulez le produit avec précaution. Un coup, un choc, ou une chute, même de faible hauteur, peut l'endommager.
- N'exposez pas le produit à l'humidité ni à une chaleur extrême.
- Ne plongez jamais l'appareil dans l'eau ni dans aucun autre liquide.
- Surveillez les enfants pour vous assurer qu'ils ne jouent pas avec l'appareil.
- L'utilisation d'une smartwatch pendant que vous conduisez peut distraire votre attention et vous mettre en danger ainsi que vos passagers et les occupants des autres véhicules, entraînant des dommages physiques et matériels.
- N'utilisez pas votre smartwatch en conduisant. Respectez le Code de la Route et la législation en vigueur dans le pays où vous vous trouvez.
- Respectez la législation locale concernant l'utilisation des traceurs.
- La législation française interdit notamment d'utiliser des dispositifs de géolocalisation à l'insu des personnes concernées.
- Elle requiert également l'autorisation des personnes concernées avant la réalisation d'écoute ou d'enregistrement audio.
- Avant d'installer un dispositif de géolocalisation dans un véhicule mis à disposition d'un salarié, la loi française actuelle vous oblige à faire une déclaration à la CNIL et à en informer le salarié par écrit. Vous trouverez des informations plus détaillées sur le site de la CNIL (www.cnil.fr).
- Ne laissez pas la batterie intégrée chauffer à plus de 60 °C et ne la jetez pas dans le feu : Risque d'explosion et d'incendie !
- Ne court-circuitez pas la batterie intégrée.
- N'essayez jamais d'ouvrir la batterie.
- Restez à proximité de l'appareil lors du chargement et contrôlez régulièrement sa température. Interrompez immédiatement le processus de chargement en cas de forte surchauffe. Une batterie qui chauffe fortement ou se déforme

au cours du chargement est défectueuse. Vous ne devez pas continuer à l'utiliser.

- N'exposez pas la batterie intégrée à des contraintes mécaniques. Évitez de faire tomber, de frapper, de tordre ou de couper la batterie.
- Veillez à ne jamais décharger complètement la batterie ; cela diminue sa durée de vie.
- Si vous pensez ne pas utiliser l'appareil durant une longue période, nous vous recommandons de laisser la batterie chargée à environ 30 % de sa capacité.
- Ne les stockez pas dans un endroit exposé aux rayons directs du soleil. La température idéale du lieu de stockage est comprise entre 10 et 20 °C.
- Aucune garantie ne pourra être appliquée en cas de mauvaise utilisation.
- Le fabricant décline toute responsabilité en cas de dégâts matériels ou dommages (physiques ou moraux) dus à une mauvaise utilisation et/ou au non-respect des consignes de sécurité.
- Sous réserve de modification et d'erreur !

Consignes importantes pour le traitement des déchets

Cet appareil électronique ne doit PAS être jeté dans la poubelle de déchets ménagers. Pour l'enlèvement approprié des déchets, veuillez vous adresser aux points de ramassage publics de votre municipalité.

Les détails concernant l'emplacement d'un tel point de ramassage et des éventuelles restrictions de quantité existantes par jour/mois/année, ainsi que sur des frais éventuels de collecte, sont disponibles dans votre municipalité.

Déclaration de conformité

La société PEARL.GmbH déclare ces produits NX-4509 et NX-4510 conformes aux directives actuelles suivantes du Parlement Européen : 2009/48/CE, relative à la sécurité des jouets, 2011/65/UE, relative à la limitation de l'utilisation de certaines substances dangereuses dans les équipements électriques et électroniques, et 2014/30/UE, concernant la compatibilité électromagnétique.



Service Qualité

Dipl. Ing. (FH) Andreas Kurtasz

La déclaration de conformité complète du produit est disponible en téléchargement à l'adresse <https://www.pearl.fr/support/notices> ou sur simple demande par courriel à qualite@pearl.fr.