

WLAN-LED-Stimmungsleuchte

kompatibel zu Amazon Alexa und Google Assistant

Bedienungsanleitung



Inhaltsverzeichnis

Ihre neue WLAN-LED-Stimmungsleuchte	4
Lieferumfang.....	4
Wichtige Hinweise zu Beginn	5
Sicherheitshinweise.....	5
Wichtige Hinweise zur Entsorgung	5
Konformitätserklärung	5
Produktdetails	6
Inbetriebnahme	6
App installieren.....	6
Registrierung	7
Gerät mit App verbinden.....	8
Verwendung	9
App	9
Übersicht	9
WLAN-LED-Stimmungsleuchten-Steuerung.....	10
Ein-/Ausschalten.....	10
Dimmen und Farbton einstellen.....	11
Szene	11
Zeitsteuerung	12
Zeitplan erstellen	12
Zeitplan aktivieren / deaktivieren	13
Geräte-Einstellungen.....	14
Szenen einstellen	14
WLAN-LED-Stimmungsleuchte aus App entfernen	15
App-Konto löschen	15
Sprachsteuerung über Amazon Echo Dot Alexa oder Google Assistant	16
Alexa Voice Service.....	16
Google Home-App.....	16
Beispiele für Sprachbefehle.....	17
IFTTT	18
Apps verbinden.....	18

Auslöser einstellen (Trigger).....	18
Datenschutz.....	18
Technische Daten	19

Informationen und Antworten auf häufige Fragen (FAQs) zu vielen unserer Produkte sowie ggfs. aktualisierte Handbücher finden Sie auf der Internetseite:

www.luminea.info

Geben Sie dort im Suchfeld die Artikelnummer oder den Artikelnamen ein.

Ihre neue WLAN-LED-Stimmungsleuchte

Sehr geehrte Kundin, sehr geehrter Kunde,

vielen Dank für den Kauf dieser WLAN-LED-Stimmungsleuchte.

Bitte lesen Sie diese Bedienungsanleitung aufmerksam durch und beachten Sie die aufgeführten Hinweise und Tipps, damit Sie Ihre neue WLAN-LED-Stimmungsleuchte optimal einsetzen können.

Lieferumfang

- Leuchte
- USB-Kabel
- Schnellstartanleitung

Optionales Zubehör:

- USB-Netzteil, z.B: SD-2201

Empfohlene App:

Zum Betrieb benötigen Sie eine App, die eine Verbindung zwischen Ihrem Gerät und Ihrem Mobilgerät herstellen kann. Wir empfehlen hierzu die kostenlose App **ELESION** auf dem Google Play Store (Android) oder dem App Store (iOS).

Wichtige Hinweise zu Beginn

Sicherheitshinweise

- Diese Bedienungsanleitung dient dazu, Sie mit der Funktionsweise dieses Produktes vertraut zu machen. Bewahren Sie diese Anleitung daher gut auf, damit Sie jederzeit darauf zugreifen können.
- Ein Umbauen oder Verändern des Produktes beeinträchtigt die Produktsicherheit. Achtung Verletzungsgefahr!
- Alle Änderungen und Reparaturen an dem Gerät oder Zubehör dürfen nur durch den Hersteller oder von durch ihn ausdrücklich hierfür autorisierte Personen durchgeführt werden.
- Öffnen Sie das Produkt niemals eigenmächtig. Führen Sie Reparaturen nie selbst aus!
- Behandeln Sie das Produkt sorgfältig. Es kann durch Stöße, Schläge oder Fall aus bereits geringer Höhe beschädigt werden.
- Halten Sie das Produkt fern von Feuchtigkeit und extremer Hitze.
- Tauchen Sie das Produkt niemals in Wasser oder andere Flüssigkeiten.
- Technische Änderungen und Irrtümer vorbehalten!

Wichtige Hinweise zur Entsorgung

Dieses Elektrogerät gehört nicht in den Hausmüll. Für die fachgerechte Entsorgung wenden Sie sich bitte an die öffentlichen Sammelstellen in Ihrer Gemeinde. Einzelheiten zum Standort einer solchen Sammelstelle und über ggf. vorhandene Mengenbeschränkungen pro Tag / Monat / Jahr entnehmen Sie bitte den Informationen der jeweiligen Gemeinde.



Konformitätserklärung

Hiermit erklärt PEARL GmbH, dass sich das Produkt NX-4524-675 in Übereinstimmung mit der Funkanlagen-Richtlinie 2014/53/EU, der RoHS Richtlinie 2011/65/EU und der EMV-Richtlinie 2014/30/EU befindet.

Kurtasz, A.

Qualitätsmanagement
Dipl. Ing. (FH) Andreas Kurtasz

Die ausführliche Konformitätserklärung finden Sie unter www.pearl.de/support. Geben Sie dort im Suchfeld die Artikelnummer NX-4524 ein.



Produktdetails

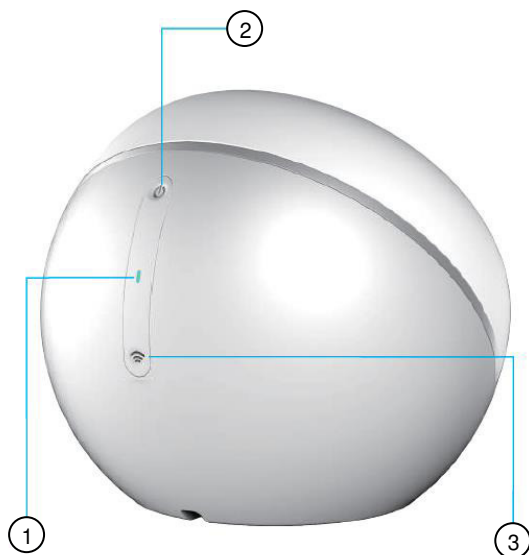

- 1 WLAN-LED
- 2 Power-Schalter

- 3 WLAN-Schalter

Inbetriebnahme

Verbinden Sie das mitgelieferte USB-Kabel mit der Stimmungsleuchte und mit einem USB-Netzteil (nicht im Lieferumfang enthalten). Verbinden Sie das Netzteil mit einer Steckdose.

App installieren

Zum Betrieb benötigen Sie eine App, die eine Verbindung zwischen Ihrer WLAN-LED-Stimmungsleuchte und Ihrem Mobilgerät herstellen kann. Wir empfehlen hierzu die kostenlose App **ELESION**. Suchen Sie diese im Google Play Store (Android) oder im App Store (iOS) und installieren Sie sie auf Ihrem Mobilgerät.



Registrierung

Die Registrierung in der App kann per Email-Adresse oder Mobilfunknummer erfolgen.

1. Öffnen Sie die App **ELESION**. Gestatten Sie gegebenenfalls das Senden von Mitteilungen.
2. Tippen Sie auf **Erstellen eines neuen Kontos**.
3. Lesen Sie sich die Datenschutzrichtlinien gut durch. Tippen Sie dann auf **zustimmen**.
4. Stellen Sie im ersten Feld Ihr Land ein.
5. Geben Sie im zweiten Feld Ihre Email-Adresse (Email) oder Ihre vollständige Mobilfunknummer (Mobilfunknummer) ein.



HINWEIS:

Schreiben Sie die Nummer vom Format her wie in diesem Beispiel: 0173XXXXXXX (und nicht +49173XXXXXXX oder 173XXXXXXX).

6. Tippen Sie auf **Code bekommen**. Eine Bestätigungs-Email bzw. -SMS wird an Ihre Email-Adresse bzw. Rufnummer geschickt.
7. Nur bei Registrierung per Email: Suchen Sie in Ihrem Postfach nach einer Email von **ELESION**.



HINWEIS:

Sollte die Email nicht im Posteingang angezeigt werden, durchsuchen Sie den Junk-/Spam-Ordner.

8. Geben Sie innerhalb der nächsten Minuten den in der Email bzw. SMS hinterlegten Bestätigungscode in der App ein.
9. Legen Sie ein Konto-Passwort fest. Das Passwort sollte aus ca. 6 – 20 Zeichen bestehen und mindestens einen Buchstaben und eine Zahl enthalten.
10. Tippen Sie auf **Fertigstellung**.
11. Gestatten Sie gegebenenfalls den Standort-Zugriff.
12. Tippen Sie auf **Erstellung Familie**.



HINWEIS:

Die Erstellung von „Familiengruppen“ dient der Standort-Zuteilung. Wenn Sie z.B. über mehrere Wohnsitze verfügen, sind die Geräte so immer noch eindeutig dem entsprechenden Wohnsitz zugeordnet. Zudem können Sie andere Haushaltsmitglieder in die Gruppe einladen und ihnen Zugriffsrechte auf das Gerät gewähren.

13. Geben Sie der Gruppe im ersten Feld (**Familienname**) einen Namen, z.B. Wohnung XXX-
14. Tippen Sie auf das zweite Feld. Warten Sie, bis Ihr Standort ermittelt wurde und tippen Sie dann auf **Bestätigen**.
15. Legen Sie fest, für welche Räume die Gruppe gelten soll. Fügen Sie gegebenenfalls einen Raum hinzu.
16. Tippen Sie oben rechts auf **Fertigst...**
17. Tippen Sie in der Erfolgsmeldung auf **Fertigstellung**. Sie gelangen zur Startseite der App (**Mein-Zuhause-Tab**).

Gerät mit App verbinden

1. Drücken Sie den WLAN-Schalter Ihrer Leuchte für ca. 5 Sekunden, bis die rote WLAN-LED leuchtet.
2. Öffnen Sie die App **ELESION**.
3. Melden Sie sich an. Sie gelangen zum **Mein Zuhause-Tab**.
4. Tippen Sie auf **Gerät hinzufügen** oder oben rechts auf das Plus-Symbol.

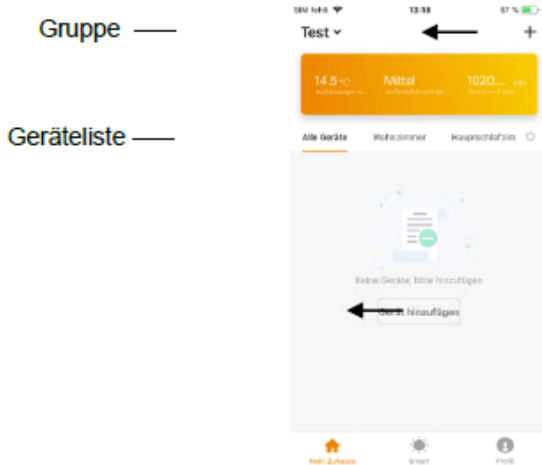

5. Scrollen Sie nach unten. Tippen Sie auf folgenden Menüpunkt:

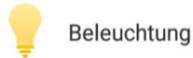

6. Tippen Sie auf **Bestätigen**.
7. Wählen Sie das gewünschte Netzwerk aus und geben Sie das Passwort ein. Tippen Sie dann auf **OK**. Die Geräte werden verbunden, dies kann einige Augenblicke dauern.
8. Eine Erfolgsmeldung erscheint. Tippen Sie auf den Stift neben dem Namen. Es öffnet sich das Feld **Umbenennen**. Geben Sie Ihrer WLAN-LED-Stimmungsleuchte einen eindeutigen, leicht zuordenbaren Namen und tippen Sie auf **Speichern**. Tippen Sie dann auf **Fertigstellung**.



HINWEIS:

Wir empfehlen Ihnen, Ihre Leuchte in der App entsprechend umzubenennen, damit diese eindeutig bei der Sprachbefehl-Steuerung erkannt werden kann, z.B. Tischleuchte.



HINWEIS:

Sollte eine Verbindung über den Router nicht möglich sein, folgen Sie den Anweisungen auf dem Bildschirm.

Verwendung

Schalten Sie das Stimmungslicht ein, indem Sie den Power-Schalter drücken. Ändern Sie die Farbe durch Drücken des Power-Schalters. Drücken Sie den Power-Schalter nach dem Einschalten 9 weitere Male, um die Leuchte wieder auszuschalten.

Steuern Sie Ihre Leuchte über die App, über Alexa Voice Service oder Google Assistant.

App





HINWEIS:

Apps werden ständig weiterentwickelt und verbessert. Es kann daher vorkommen, dass die Beschreibung der App in dieser Bedienungsanleitung nicht mehr der aktuellsten App-Version entspricht.

Übersicht

Die App ist in drei Tabs aufgeteilt: **Mein Zuhause**, **Smart-Szenen** und **Profil**.

	Mein- Zuhause-Tab	Geräteliste
		Zimmerliste
		Gerät hinzufügen
		Standortbasierte Wetterinformationen
	Smart- Szenen-Tab	Automatische Aktionen (Szenen) einstellen / ändern / aktivieren / deaktivieren
	Profil-Tab	Familienverwaltung
		Benutzerverwaltung
		App-Nachrichten zu Freigaben, ausgelösten Alarmen etc. (Nachrichtencenter)
		Geräte-QR-Code scannen (Scannen)
		Feedback geben (Rückmeldung)
		Benachrichtigungs-Einstellungen vornehmen / Zugriff Dritter (Einstellungen)

WLAN-LED-Stimmungsleuchten-Steuerung

1. Tippen Sie in der Geräteliste (Mein-Zuhause-Tab) auf Ihre WLAN-LED-Stimmungsleuchte. Die Geräteseite (**Stimmungslicht**) wird aufgerufen.
2. Steuern Sie Ihre WLAN-LED-Stimmungsleuchte, indem Sie auf das entsprechende Symbol tippen.

Ein-/Ausschalten

Tippen Sie einfach auf das Glühbirnen-Symbol in der Mitte der Geräteseite. Ihre Stimmungsleuchte wird entsprechend ein- oder ausgeschaltet.

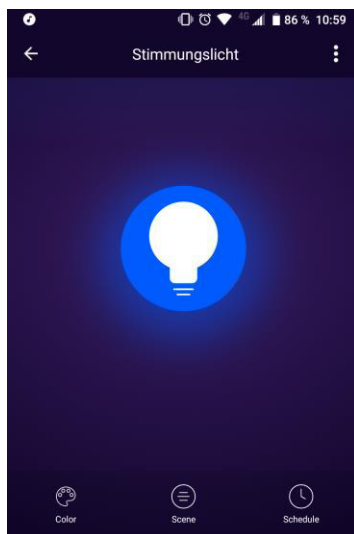
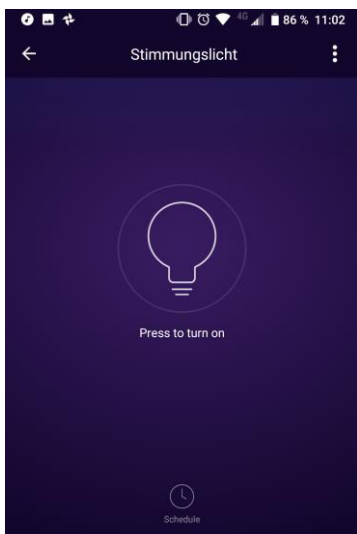

Dimmen und Farbton einstellen



HINWEIS:

Die Option **Helligkeit** und **Farbe** wird erst nach dem Einschalten Ihrer WLAN-LED-Stimmungsleuchte angezeigt.

1. Tippen Sie unten links auf das Staffelei-Symbol:



2. Die Farboptions-Seite wird geöffnet.

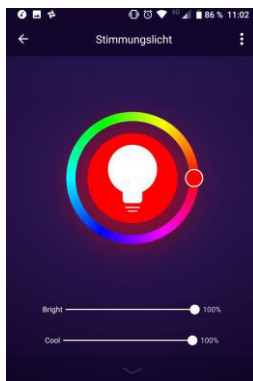

- **Farbwechsel:**

Wechseln Sie die Farbe, indem Sie auf den entsprechenden Punkt im Kreis tippen.

- **Helligkeit:**

Stellen Sie die gewünschte Helligkeit ein, indem Sie den Cursor auf dem oberen Balken in die entsprechende Richtung bewegen, bis die gewünschte Helligkeit in % eingestellt ist.

- **Farbkraft:**

Stellen Sie die gewünschte Farbkraft ein, indem Sie den Cursor auf dem unteren Balken in die entsprechende Richtung bewegen.

Szene

Es stehen acht automatische Szenen zur Verfügung.



HINWEIS:

Die Option **Szene** wird erst nach dem Einschalten der WLAN-LED-Stimmungsleuchte angezeigt.

1. Tippen Sie unten auf folgendes Symbol:



2. Die Leuchtmodi werden unten eingeblendet. Aktivieren Sie den gewünschten Modus, indem Sie auf ihn tippen.

Modus	Leucht-Schema
Night	Gelbliches, gedämpftes Licht
Reading	Helles, weichblaues Licht
Party	Helles, oranges Licht
Leisure	Helles, blaues Licht
Soft	Heller und dunkler werdendes Licht
Rainbow	Automatischer Farbwechsel
Shine	Blinkendes Licht
Gorgeous	Schneller Farbwechsel



HINWEIS:

Die Farben der Modi **Soft**, **Rainbow**, **Shine** und **Gorgeous** können individuell eingestellt werden. Tippen Sie einfach auf folgendes Symbol und stellen Sie die gewünschten Farben ein:



Die Farbkraft, Helligkeit und Geschwindigkeit dieser Modi können Sie über folgendes Symbol individuell einstellen:



Zeitsteuerung

Stellen Sie einen Ein- und Ausschaltplan für Ihre WLAN-LED-Stimmungsleuchte zusammen.

Zeitplan erstellen

1. Tippen Sie unten auf das Uhr-Symbol:



2. Tippen Sie auf **Timing hinzufügen**. Oder tippen Sie auf den Termin, den Sie bearbeiten möchten.



HINWEIS:

Pro Termin kann nur eine Aktion festgelegt werden. Ihre WLAN-LED-Stimmungsleuchte kann sich zur eingestellten Zeit entweder ein- oder ausschalten.

3. Stellen Sie über die Scrollräder die gewünschte Uhrzeit ein.
4. Stellen Sie den gewünschten Wiederholungs-Zyklus ein, indem Sie auf den Pfeil neben **wiederholen** tippen.

5. Markieren Sie die Wochentage, an denen dieser Zyklus gelten soll, indem Sie auf sie tippen. Neben den markierten Wochentagen erscheint ein Häkchen.
6. Kehren Sie zu den Einstellungen zurück, indem Sie oben auf den Pfeil nach links tippen.
7. Stellen Sie ein, welche Aktion ausgeführt werden soll, indem Sie auf den Pfeil neben **Switch** und dann auf die entsprechende Option (**On**=Einschalten, **Off**=Ausschalten) tippen.
8. Tippen Sie auf **OK**.
9. Tippen Sie oben rechts auf **Speichern**. Der Termin wird Ihrer Terminliste hinzugefügt.
10. Der Zeitplan ist nach dem Erstellen automatisch aktiviert.

Zeitplan aktivieren / deaktivieren

Aktivieren oder deaktivieren Sie einen Zeitplan, indem Sie in der Terminliste auf die Schaltfläche neben dem Termin tippen. Die Schaltfläche deaktivierter Zeitpläne ist grau (Cursor links), die Schaltfläche aktivierter Zeitpläne farbig (Cursor rechts).



HINWEIS:

Zeitpläne, die in der Vergangenheit liegen, werden automatisch deaktiviert. Dies ist z.B. bei einem Zeitplan der Fall, der einmalig um 14:00 Uhr in Kraft tritt. Ab 14:01 Uhr wird dieser Zeitplan automatisch als deaktiviert angezeigt.

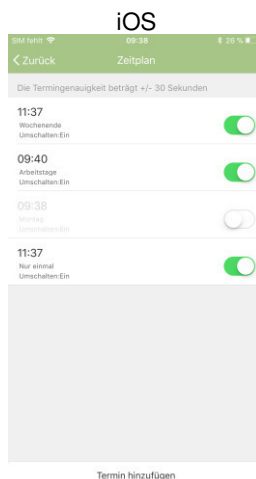
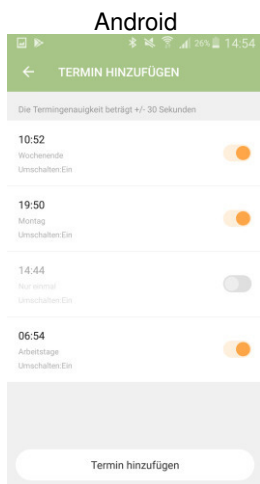

Android:

1. Halten Sie den Zeitplan, den Sie löschen möchten, in der Terminliste angetippt.
2. Tippen Sie dann auf **Löschen**. Der Termin wird aus der Liste entfernt.

iOS:

1. Tippen Sie in der Terminliste auf den Zeitplan, den Sie löschen möchten und wischen Sie nach links.
2. Tippen Sie auf **Löschen**. Der Termin wird aus der Liste entfernt.

Geräte-Einstellungen

Rufen Sie das Einstellungs-Menü auf, indem Sie in der Geräte-Seite auf das Menü-Symbol tippen:



Folgende Optionen stehen Ihnen im Einstellungs-Menü zur Verfügung.

Namen des Geräts ändern	Namen der WLAN-LED-Stimmungsleuchte bearbeiten
Der Standort des Geräts	Wählen Sie aus, in welchem Raum sich die WLAN-LED-Stimmungsleuchte befindet
Netzwerk überprüfen	Netzwerkstärke überprüfen
Gerät teilen	WLAN-LED-Stimmungsleuchte mit anderen App-Nutzern teilen
Gruppe erstellen	Stellen Sie ein, welche in der App angemeldeten Geräte gleichzeitig ausgelöst werden sollen
Information des Geräts	WLAN-LED-Stimmungslicht-Informationen
Rückmeldung	Feedback senden
Das Gerät entfernen	WLAN-LED-Stimmungsleuchte aus der App löschen
Werkseinstellungen wiederherstellen	Setzen Sie Ihr Gerät auf Werkseinstellungen zurück.

Szenen einstellen

Stellen Sie individuell Ihren Bedürfnissen angepasste, automatische Geräte-Aktionen ein. Diese werden über andere mit der App verbundene Geräte an bestimmte Bedingungen geknüpft. Für das Erstellen von Szenen werden sensorische Geräte und Ausgabegeräte benötigt.



HINWEIS:

Um Sensoren mit Ihrer WLAN-LED-Stimmungsleuchte zu verknüpfen, die nicht in der **ELESION**-App angemeldet sind, gehen Sie bitte vor wie im Abschnitt IFTTT beschrieben.

1. Öffnen sie den Smart-Szenen-Tab.



2. Tippen Sie auf **Smart hinzufügen** oder das Plus-Symbol oben rechts.
3. Wählen Sie für die gewünschte Kategorie aus:

- **Szene:** mehrere Geräte über die Taste eines Geräts steuern.
- **Automation:** bestimmte Bedingungen lösen automatisch Aktionen von Geräten aus.

4. Tippen Sie auf **Szene benennen**.
5. Geben Sie den Namen der Szene ein und tippen Sie auf **OK**.

Szene:

6. Tippen Sie auf **Aktion zur Durchführung hinzufügen** oder das Plus-Symbol bei **Folgende Aktionen werden durchgeführt**.
7. Tippen Sie auf das gewünschte Gerät.
8. Tippen Sie auf die gewünschte Wahlfunktion.
9. Stellen Sie die gewünschte Option ein.
10. Tippen Sie oben rechts auf **Weiter**.
11. Tippen Sie unten auf die Schaltfläche, um die Szene im Mein-Zuhause-Tab ein- (Cursor rechts) oder auszublenden (Cursor links)

Automation:

6. Tippen Sie auf **Bedingung zum Auslösen hinzufügen** oder auf das Plus-Symbol bei **Wenn irgend eine Voraussetzung erfüllt....**
 7. Tippen Sie auf die gewünschte Kategorie.
 8. Stellen Sie die gewünschte Option ein.
 9. Tippen Sie oben rechts auf **Weiter**.
 10. Tippen Sie unten auf **Aktion zu Durchführung hinzufügen** oder auf das Plus-Symbol bei **Folgende Aktionen werden durchgeführt**.
 11. Tippen Sie auf die gewünschte Option.
12. Beenden Sie die Einstellung der Szene / Automation, indem Sie oben rechts auf **Speichern** tippen.

WLAN-LED-Stimmungsleuchte aus App entfernen

1. Tippen Sie in der Geräteliste (Mein-Zuhause-Tab) auf Ihre WLAN-LED-Stimmungsleuchte.
2. Tippen Sie oben rechts auf das Menü-Symbol:



3. Scrollen Sie nach unten und tippen Sie auf **Das Gerät entfernen**.
4. Bestätigen Sie den Vorgang, indem Sie im Meldefenster auf **Fertig** tippen. Ihre WLAN-LED-Stimmungsleuchte wird aus der App entfernt.

App-Konto löschen

1. Öffnen Sie den Profil-Tab.



2. Klicken Sie ganz oben auf den Pfeil neben Ihrer Email-Adresse.
3. Scrollen Sie gegebenenfalls nach unten und tippen Sie auf den Menüpunkt **Konto deaktivieren**.
4. Tippen Sie auf **Bestätigen**.
5. Lesen Sie sich die Informations-Anzeige gut durch. Tippen Sie dann auf **Confirm**.
6. Sie werden automatisch ausgeloggt. Ihr Konto wird zum auf der Informations-Anzeige angegebenen Zeitpunkt endgültig gelöscht.

Sprachsteuerung über Amazon Echo Dot Alexa oder Google Assistant

Alexa Voice Service



HINWEIS:

Für die Nutzung des Alexa Voice Service benötigen Sie ein entsprechendes Lautsprecher-Gerät (z.B. ZX-1660, Echo Dot oder Echo) sowie ein Amazon-Konto.



HINWEIS:

Wenn Sie bereits auf Grund eines anderen **ELESION**-Geräts **ELESION** als Skill in der **Amazon Alexa**-App aktiviert haben, so müssen die unteren Schritte in der Regel nicht durchgeführt werden. Das Gerät wird automatisch erkannt, sobald es mit der **ELESION**-App verbunden wurde. Es kann sofort per Sprachbefehl gesteuert werden. Sollte dies nicht der Fall sein, deaktivieren Sie bitte in der **Amazon Alexa**-App zuerst die **ELESION**-Skill und aktivieren Sie dann erneut (siehe unten Schritt 7 – 14).

1. Installieren Sie die **Amazon Alexa**-App von Amazon.
2. Öffnen Sie die **Amazon Alexa**-App.
3. Melden Sie sich mit Ihrem Amazon-Konto an.
4. Rufen Sie das Menü auf und tippen Sie auf den Menüpunkt **Skills und Spiele**.
5. Geben Sie in der Suchleiste **ELESION** ein. Tippen Sie dann auf das Lupen-Symbol.
6. Tippen Sie in der Liste der Suchergebnisse auf **ELESION**.
7. Tippen Sie auf **AKTIVIEREN**.
8. Stellen Sie im vorderen Teil des ersten Eingabefeldes Ihr Land ein.



HINWEIS:

Die Länderliste ist nicht alphabetisch, sondern nach Vorwahl sortiert. Die Länder sind unter ihren englischen Namen gelistet (z.B. Germany +49).

9. Geben sie neben der Länder-Vorwahl die Email-Adresse bzw. Mobilfunknummer ein, mit der Sie sich auf **ELESION** registriert haben.
10. Geben Sie im zweiten Feld das Passwort Ihres **ELESION**-Kontos ein.
11. Tippen Sie auf **Sofort verbinden**.
12. Das **ELESION**-Symbol und Ihre Email-Adresse bzw. Mobilfunknummer werden oben angezeigt. Tippen Sie unten auf **Autorisieren**. Ihr **ELESION**-Konto wird mit der **Amazon Alexa**-App verknüpft. Dies kann einige Augenblicke dauern.
13. Warten Sie, bis die Erfolgsmeldung **ELESION wurde erfolgreich verknüpft** angezeigt wird. Tippen Sie dann oben links auf **Fertig**. Sie gelangen zum **ELESION**-Tab der App.
14. Tippen Sie auf **GERÄTE ERKENNEN**.

Google Home-App



HINWEIS:

Für die Nutzung der **Google Home**-App benötigen Sie ein entsprechendes Lautsprecher-Gerät (z.B. Google Home, Google Home Max oder Google Home Mini) oder den Mobilgeräte-Dienst **Google Assistant** sowie ein Google-Konto.

1. Stellen Sie sicher, dass Ihr Google Home-Lautsprecher eingerichtet oder Google Assistant auf dem Mobilgerät installiert ist. Nehmen Sie hierzu gegebenenfalls die Bedienungsanleitung des Google Home-Lautsprechers zu Hilfe.
2. Installieren Sie die **Google Home**-App von Google LLC.
3. Öffnen Sie die **Google Home**-App.
4. Tippen Sie unten links auf das Haus-Symbol.
5. Tippen Sie oben auf das Plus-Symbol (**Hinzufügen**).
6. Tippen Sie auf den Menüpunkt **Gerät einrichten**.
7. Tippen Sie unten in der Kategorie **Funktioniert mit Google** auf **Du hast bereits Geräte eingerichtet?**
8. Tippen Sie in der Kontoverwaltung oben auf das Lupen-Symbol.
9. Geben Sie in der Suchleiste **ELESION** ein. Tippen Sie dann auf das Suchsymbol der eingeblendeten Tastatur.
10. Tippen Sie in der Liste der Suchergebnisse auf **ELESION**.
11. Stellen Sie im vorderen Teil des ersten Eingabefeldes Ihr Land ein.



HINWEIS:

Die Länderliste ist nicht alphabetisch, sondern nach Vorwahl sortiert. Die Länder sind unter ihren englischen Namen gelistet (z.B. Germany +49).

12. Geben Sie neben der Länder-Vorwahl die Email-Adresse bzw. Mobilfunknummer ein, mit der Sie sich auf **ELESION** registriert haben.
13. Geben Sie im zweiten Feld das Passwort Ihres **ELESION**-Kontos ein.
14. Tippen Sie auf **Sofort verbinden**.
15. Das **ELESION**-Symbol und Ihre Email-Adresse bzw. Mobilfunknummer werden oben angezeigt. Tippen Sie unten auf **Autorisieren**. Ihr **ELESION**-Konto wird mit der **Google Home**-App verknüpft. Dies kann einige Augenblicke dauern.
16. Wählen Sie durch Tippen das gewünschte Gerät Ihrer **ELESION**-App aus. Tippen Sie unten auf **EINEN RAUM HINZUFÜGEN**.
17. Wählen Sie einen Raum durch Tippen aus.
18. Bestätigen Sie die Raumzuordnung, indem Sie unten auf **Fertig** tippen.
19. Sie gelangen zur **ELESION**-Geräte-Übersicht der **Google Home**-App.

Beispiele für Sprachbefehle

Jeder Sprachbefehl startet mit „Alexa“ bzw. „OK, Google“ gefolgt vom Geräte-Name Ihrer WLAN-LED-Stimmungsleuchte in der **ELESION**-App und dem gewünschten Befehl. In den folgenden Beispielen wurde der Geräte-Name „Tischleuchte“ verwendet.

Aktion	Sprachbefehl
Einschalten	Alexa, Tischleuchte an!
	OK, Google, Tischleuchte an!
Ausschalten	Alexa, Tischleuchte aus!
	OK, Google, Tischleuchte aus!
50% Helligkeit	Alexa, Tischleuchte auf 50%!
	OK, Google, Tischleuchte auf 50%!
Farbe ändern	Alexa, Tischleuchte Farbe rot!
	OK, Google, Tischleuchte Farbe rot!

IFTTT

IFTTT funktioniert nach dem Prinzip „Wenn X eintritt, dann wird Y ausgelöst“. Mit Hilfe der **IFTTT**-App können nun Aktionen anderer unterstützter Apps mit Aktionen der **ELESION**-App verknüpft werden.

Apps verbinden

1. Installieren Sie die **IFTTT**-App auf Ihrem Mobilgerät.
2. Richten Sie ein **IFTTT**-Konto ein.
3. Öffnen Sie die **IFTTT**-App und melden Sie sich an.
4. Tippen Sie unten auf den Tab **Search**.
5. Geben Sie in der Suchleiste **Smart Life** ein.
6. Tippen Sie in der App-Liste auf den Tab **Services** und dann in der App-Liste auf die **Smart Life**-App.
7. Tippen Sie dann auf **Connect**. Sie werden automatisch zur Anmeldeseite der App weitergeleitet.
8. Melden Sie sich mit Ihrem **ELESION**-Konto an (Telefonnummer oder Email & Passwort).
9. Tippen Sie auf **Link now**.
10. Tippen Sie auf **Authorize**.
11. Tippen Sie dann auf **Öffnen**. Die **ELESION**-App wird in der **IFTTT**-App als Applet hinzugefügt.

Auslöser einstellen (Trigger)

1. Öffnen Sie die **IFTTT**-App.
2. Tippen Sie unten rechts auf den Tab **My Applets**.
3. Tippen Sie oben rechts auf das Plus-Symbol.
4. Tippen Sie erneut auf das Plus-Symbol.
5. Tippen Sie auf **Search Services**. Geben Sie **Smart Life** ein.
6. Tippen Sie in der Liste gefundener Applets auf die **Smart Life**-App.
7. Erstellen Sie den gewünschten Auslöser (Trigger). Zum Beispiel kann der Alarm eines Sensors (Auslöser/X) zum Einschalten Ihrer Stimmungsleuchte (Folge Aktion/Y) führen.



HINWEIS:

Bitte beachten Sie, dass die Geräte online sein müssen, damit die IFTTT-App diese findet bzw. erkennt.

Datenschutz

Bevor Sie das Gerät an Dritte weitergeben, zur Reparatur schicken oder zurückgeben, beachten Sie bitte folgende Punkte:

- Löschen Sie alle Daten.
- Setzen Sie das Gerät auf Werkseinstellungen zurück.
- Entfernen Sie das Gerät aus der App.

Eine Erklärung, weshalb bestimmte Personendaten zur Registrierung bzw. bestimmte Freigaben zur Verwendung benötigt werden, erhalten Sie in der App.

Technische Daten

Leistung	5 V DC
Helligkeit	bis zu 200 Lm
Funkfrequenz	2.412 – 2.472 MHz
Max. Sendeleistung	9,14 dBm
Dimmbar	✓
Farben	bis zu 16 Millionen
Farbmodi	3
Timer	✓
App	ELESION
Maße	125 x 110 x 125 mm
Gewicht	150 g

Kundenservice: 07631 / 360 – 350

Importiert von:

PEARL.GmbH | PEARL-Straße 1–3 | D-79426 Buggingen

© REV1 – 04.12.2018 – LZ//MF

Lampe d'ambiance LED

200 lm / 9 modes lumineux

compatible avec Amazon Alexa et Assistant Google

Mode d'emploi



Table des matières

Votre nouvelle lampe d'ambiance LED	4
Contenu	4
Consignes préalables	5
Consignes de sécurité	5
Consignes importantes pour le traitement des déchets	6
Déclaration de conformité	6
Description du produit.....	7
Mise en marche	7
Installer l'application	7
Inscription	8
Connecter l'appareil à l'application	9
Utilisation.....	10
Application	10
Vue d'ensemble	10
Contrôler la lampe d'ambiance LED	11
Allumer/Éteindre	11
Régler l'intensité et la couleur.....	12
Scénario	12
Gestion du temps	13
Créer un planning	13
Activer / Désactiver un planning	14
Réglages de l'appareil	15
Créer des scénarios	15
Supprimer la lampe d'ambiance de l'application.....	16
Supprimer un compte de l'application.....	16
Commandes vocales par Amazon Echo Dot Alexa ou Assistant Google.....	17
Amazon Alexa	17
Application Google Home	18
Exemples de commandes vocales	19
IFTTT	19
Connecter les applications.....	19

Régler le déclencheur (Trigger)	20
Protection des données	21
Caractéristiques techniques	22

Votre nouvelle lampe d'ambiance LED

Chère cliente, cher client,

Nous vous remercions d'avoir choisi cette lampe d'ambiance LED.

Afin d'utiliser au mieux votre nouveau produit, veuillez lire attentivement ce mode d'emploi et respecter les consignes et astuces suivantes.

Contenu

- Lampe
- Câble USB
- Guide de démarrage rapide

Accessoire en option : (non fourni, disponible séparément sur <https://www.pearl.fr>)

- Adaptateur secteur USB

Application recommandée :

L'utilisation du produit requiert une application capable d'établir une connexion entre votre appareil connecté et votre appareil mobile. Pour cela, nous vous recommandons l'application gratuite **ELESION**, disponible sur Google Play Store (Android) ou sur l'App Store (iOS).

Consignes préalables

Consignes de sécurité

- Ce mode d'emploi vous permet de vous familiariser avec le fonctionnement du produit. Conservez précieusement ce mode d'emploi afin de pouvoir le consulter en cas de besoin.
- Pour connaître les conditions de garantie, veuillez contacter votre revendeur. Veuillez également tenir compte des conditions générales de vente !
- Veillez à utiliser le produit uniquement comme indiqué dans la notice. Une mauvaise utilisation peut endommager le produit ou son environnement.
- Le démontage ou la modification du produit affecte sa sécurité. Attention, risque de blessure !
- Toute modification ou réparation de l'appareil ou de ses accessoires doit être effectuée exclusivement par le fabricant ou par un spécialiste dûment autorisé.
- N'ouvrez jamais le produit, sous peine de perdre toute garantie. Ne tentez jamais de réparer vous-même le produit !
- Veillez à ce que la prise de courant à laquelle est branché l'appareil pour le chargement soit toujours facilement accessible, pour que l'appareil puisse être rapidement débranché en cas d'urgence.
- Ce produit n'est pas un jouet, ne laissez pas les enfants l'utiliser sans surveillance.
- Manipulez le produit avec précaution. Un coup, un choc, ou une chute, même de faible hauteur, peut l'endommager.
- N'exposez le produit ni à l'humidité ni à une chaleur extrême.
- Cet appareil n'est pas conçu pour être utilisé par des personnes (y compris les enfants) dont les capacités physiques, sensorielles ou mentales sont réduites, ou des personnes dénuées d'expérience ou de connaissance, sauf si elles ont pu bénéficier, par l'intermédiaire d'une personne responsable de leur sécurité, d'une surveillance ou d'instructions préalables concernant l'utilisation de l'appareil.
- Si le câble d'alimentation est endommagé, il doit être remplacé par le fabricant, son service après-vente ou des personnes de qualification similaire afin d'éviter tout danger. N'utilisez pas l'appareil tant que la réparation n'a pas été effectuée.
- Ne plongez jamais l'appareil dans l'eau ni dans aucun autre liquide.
- Aucune garantie ne pourra être appliquée en cas de mauvaise utilisation.
- Le fabricant décline toute responsabilité en cas de dégâts matériels ou dommages (physiques ou moraux) dus à une mauvaise utilisation et/ou au non-respect des consignes de sécurité.
- Sous réserve de modification et d'erreur !

Consignes importantes pour le traitement des déchets

Cet appareil électronique ne doit PAS être jeté dans la poubelle de déchets ménagers. Pour l'enlèvement approprié des déchets, veuillez vous adresser aux points de ramassage publics de votre municipalité. Les détails concernant l'emplacement d'un tel point de ramassage et des éventuelles restrictions de quantité existantes par jour/mois/année, ainsi que sur des frais éventuels de collecte, sont disponibles dans votre municipalité.



Déclaration de conformité

La société PEARL GmbH déclare ce produit NX-4524-675 conforme aux directives actuelles suivantes du Parlement Européen : 2011/65/UE, relative à la limitation de l'utilisation de certaines substances dangereuses dans les équipements électriques et électroniques, 2014/30/UE, concernant la compatibilité électromagnétique, et 2014/53/UE, concernant la mise à disposition sur le marché d'équipements radioélectriques.



Service Qualité
Dipl. Ing. (FH) Andreas Kurtasz

La déclaration de conformité complète du produit est disponible en téléchargement à l'adresse <https://www.pearl.fr/support/notices> ou sur simple demande par courriel à qualite@pearl.fr.



Description du produit

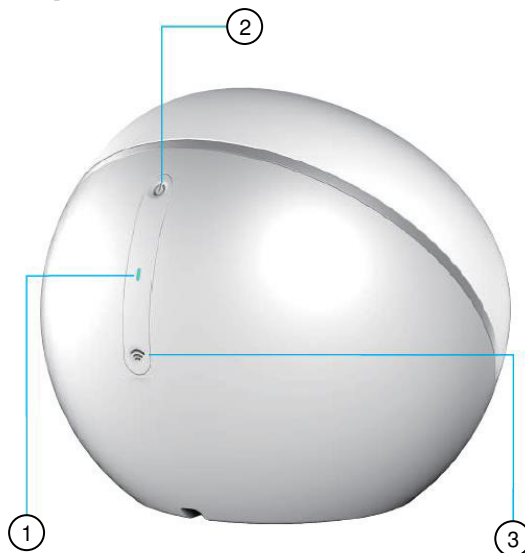

1 LED wifi

2 Interrupteur d'alimentation

3 Interrupteur wifi

Mise en marche

Branchez le câble USB fourni à la lampe d'ambiance ainsi qu'à un adaptateur secteur USB (non fourni). Branchez l'adaptateur secteur à une prise murale.

Installer l'application

L'utilisation du produit requiert une application capable d'établir une connexion entre votre lampe d'ambiance et votre appareil mobile. Pour cela, nous vous recommandons l'application gratuite **ELESION**. Recherchez cette dernière dans Google Play Store (Android) ou dans l'App Store (iOS) et installez-la sur votre appareil mobile.



Inscription

L'inscription dans l'application peut être effectuée soit par votre adresse mail soit par votre numéro de téléphone mobile.

1. Ouvrez l'application **ELESION**. Si besoin, autorisez l'envoi de notifications.
2. Appuyez sur **Créer un nouveau compte**.
3. Lisez bien les réglementations sur la protection des données. Appuyez ensuite sur **Accepter**.
4. Dans le premier champ, saisissez votre pays.
5. Dans le deuxième champ, saisissez votre adresse e-mail ou votre numéro de téléphone mobile.



NOTE :

Saisissez le numéro en appliquant le format de l'exemple ci-dessous : 0673XXXXXXX (et non +33673XXXXXXX ou 673XXXXXXX).

6. Appuyez ensuite sur **Obtenir un code**. Un e-mail ou un SMS de confirmation est envoyé à votre adresse e-mail ou numéro de mobile.
7. Seulement en cas d'inscription par e-mail : Dans votre boîte de réception, recherchez l'e-mail de **ELESION**.



NOTE :

Si vous ne trouvez pas l'e-mail dans votre boîte de réception, essayez de chercher dans vos spams.

8. Dans les minutes qui suivent, entrez le code de confirmation du SMS dans l'application.
9. Créez un mot de passe pour votre compte. Le mot de passe doit contenir 6 à 20 caractères, dont au moins une lettre et un chiffre.
10. Appuyez sur **Terminer**.
11. Si besoin, autorisez l'accès à la localisation.
12. Appuyez sur **Création famille**.



NOTE :

La création de « groupes familiaux » sert à l'attribution des lieux. Par exemple, si vous disposez de plusieurs résidences, les appareils sont toujours affectés de façon claire à la résidence correspondante. Vous pouvez inviter d'autres membres de la famille dans le groupe et leur accorder les droits d'accès à l'appareil.

13. Dans le premier champ (**Nom de famille**), donnez un nom au groupe, p. ex. Maison XXX.
14. Appuyez sur le deuxième champ. Attendez que votre lieu ait été identifié et appuyez ensuite sur **Confirmer**.
15. Déterminez à quelles pièces le groupe doit être associé. Si besoin, ajoutez une pièce.
16. Appuyez en haut à droite sur **Terminer**.
17. Dans le message de confirmation, appuyez sur **Terminer**. Vous accédez à la page d'accueil de l'application (onglet **Ma famille**).

Connecter l'appareil à l'application

1. Appuyez sur l'interrupteur Wifi pendant environ 5 secondes jusqu'à ce que la LED wifi s'allume en rouge.
2. Ouvrez l'application **ELESION**.
3. Connectez-vous. Vous accédez alors à l'onglet **Ma famille**.
4. Appuyez sur **Ajouter un appareil** ou en haut à droite sur le symbole +.

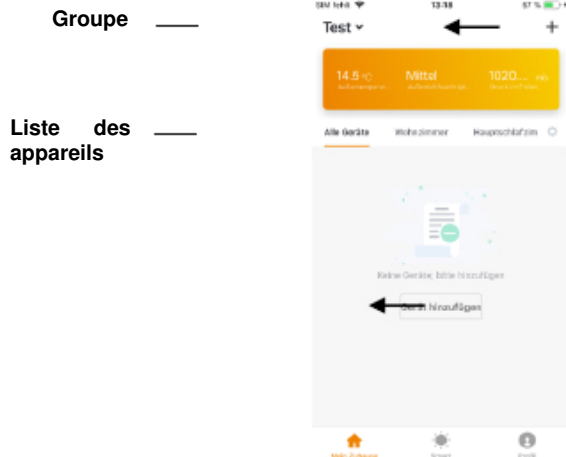

5. Faites défiler vers le bas. Appuyez sur l'élément de menu suivant :



6. Appuyez sur **Confirmer**.
7. Sélectionnez le réseau de votre choix, et saisissez le mot de passe. Appuyez ensuite sur **OK**. Les appareils se connectent entre eux. Cela peut prendre quelques instants.
8. Un message s'affiche pour indiquer que l'opération a réussi. Appuyez sur le stylo à côté du nom. Un champ **Renommer** s'ouvre. Donnez à votre lampe d'ambiance un nom clair et facilement identifiable, puis appuyez sur Enregistrer. Appuyez ensuite sur **Terminer**.



NOTE :

Nous vous recommandons de renommer votre lampe d'ambiance afin que celle-ci puisse être reconnue par commande vocale, p. ex. « Lampe de table ».



NOTE :

Si la connexion n'est pas possible par le biais du routeur, suivez les instructions affichées à l'écran.

Utilisation

Allumez la lampe d'ambiance en appuyant sur l'interrupteur d'alimentation. Changez la couleur en appuyant sur l'interrupteur d'alimentation. Lorsque la lampe est allumée, appuyez 9 fois sur l'interrupteur pour éteindre la lumière.

Contrôlez votre interrupteur par l'application, Amazon Alexa ou Google Assistant.

Application





NOTE :

Les applications mobiles sont constamment développées et améliorées. Il est donc possible que la description de l'application de ce mode d'emploi ne corresponde pas à sa version la plus récente.

Vue d'ensemble

Votre application est divisée en trois onglets : **Maison**, **Scénarios** et **Profil**.

	Onglet Ma famille	Liste des appareils
		Liste des pièces
		Ajouter un appareil
		Informations météo géolocalisées
	Onglet Scénarios	Créer / modifier / activer / désactiver les actions automatiques (scénarios)
	Onglet Profil	Gestion des familles
		Commande utilisateur
		Afficher les messages de l'application, déclenchement des alarmes, etc. (Centre de messagerie)
		Scanner le code QR de l'appareil (Scanner)
		Donner un feedback (Feedback)
		Paramétrer les notifications / Accès de tiers (Réglages)

Contrôler la lampe d'ambiance LED

1. Dans la liste des appareils (Onglet Ma famille), appuyez sur votre lampe d'ambiance. La page des appareils (**Lampe d'ambiance**) s'ouvre.
2. Pour commander la lampe d'ambiance, appuyez sur le symbole correspondant.

Allumer/Éteindre

Appuyez simplement sur le symbole d'ampoule situé au milieu de la page des appareils. Votre lampe d'ambiance s'allume ou s'éteint en conséquence.

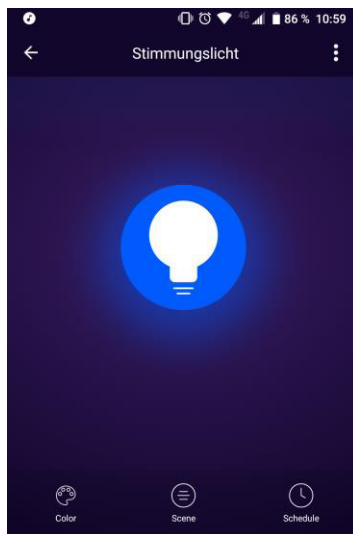
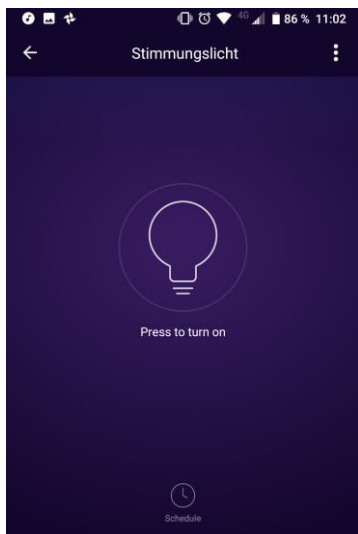

Régler l'intensité et la couleur



NOTE :

Les options **Luminosité** et **Couleur** ne s'affichent qu'une fois votre lampe d'ambiance LED allumée.

1. Appuyez en bas à gauche sur le symbole de palette :



2. La page d'options de couleur s'ouvre.

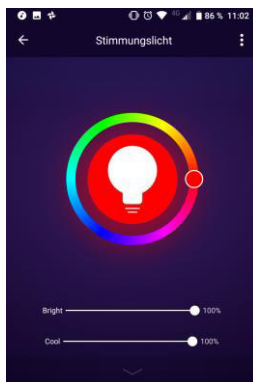

- **Changer la couleur :**
Pour modifier la couleur, appuyez sur le point correspondant dans le cercle.
- **Luminosité :**
Réglez la luminosité de votre choix en déplaçant le curseur sur la barre du haut dans la direction correspondante jusqu'à ce que la luminosité souhaitée en pourcentage soit réglée.
- **Saturation :**
Réglez la saturation de votre choix en déplaçant le curseur sur la barre du bas dans la direction correspondante.

Scénario

Vous disposez de huit scénarios automatiques.



NOTE :

L'option **Scénario** ne s'affiche qu'une fois votre lampe d'ambiance LED allumée.

1. Appuyez en bas sur le symbole suivant :



2. Les modes d'éclairage sont affichés en dessous. Choisissez le mode de votre choix en appuyant dessus.

Mode	Schéma d'éclairage
Night (nuit)	Lumière jaune tamisée
Reading (lecture)	Lumière douce bleue
Party (fête)	Lumière claire orange
Leisure (loisir)	Lumière claire bleue
Soft (doux)	Lumière devenant plus sombre et plus claire
Rainbow (arc-en-ciel)	Changement de couleur automatique
Shine (scintillant)	Lumière clignotante
Gorgeous (magnifique)	Changement de couleur rapide



NOTE :

*Vous pouvez régler individuellement la couleur des modes **Doux**, **Arc-en-ciel**, **Scintillant** et **Magnifique**. Appuyez simplement sur le symbole suivant et sélectionnez la couleur souhaitée :*



Vous pouvez régler individuellement la saturation, la luminosité et la rapidité de ces modes en appuyant sur le symbole suivant :



Gestion du temps

Mettez en place un plan d'allumage et d'extinction pour votre lampe d'ambiance LED.

Créer un planning

1. Appuyez en bas sur le symbole d'horloge :



2. Appuyez sur **Ajouter un planning**. Vous pouvez également appuyer sur la date que vous souhaitez modifier.



NOTE :

Vous pouvez configurer une action par date. Votre lampe d'ambiance peut s'allumer ou s'éteindre à l'heure réglée.

- Utilisez les molettes de défilement pour régler l'heure de votre choix.
- Réglez le cycle de répétition de votre choix en appuyant sur la flèche à côté de **Répéter**.

- Sélectionnez les jours auxquels ce cycle doit avoir lieu en appuyant dessus. Une petite coche apparaît à côté des jours de la semaine marqués.
- Revenez aux réglages en appuyant en haut sur la flèche orientée vers la gauche.
- Pour définir quelle action doit être réalisée, appuyez sur la flèche située près de **Switch** puis sur l'option correspondante (**On**=allumer, **Off**=éteindre).
- Appuyez sur **OK**.
- Appuyez en haut à droite sur **Sauvegarder**. La date est ajoutée à votre liste de dates.
- Le planning est automatiquement activé une fois créé.

Activer / Désactiver un planning

Activez ou désactivez un planning en appuyant sur le bouton à côté de la date dans la liste des dates. Le bouton pour un planning désactivé est gris (curseur à gauche), le bouton pour un planning activé est coloré (curseur à droite).



NOTE :

Les plannings situés dans le passé sont automatiquement désactivés. Ce peut être par exemple le cas pour un planning qui ne doit s'activer qu'une fois à 14:00. À partir de 14:01, le planning est affiché comme désactivé.

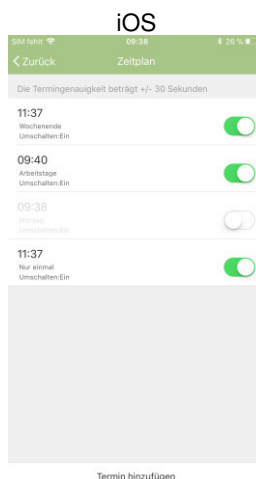

Android :

- Dans la liste des dates, appuyez longuement sur la date que vous souhaitez supprimer.
- Appuyez ensuite sur **Supprimer**. La date est supprimée de la liste.

iOS :

- Dans la liste des dates, appuyez sur la date que vous souhaitez supprimer et faites-la glisser vers la gauche.
- Appuyez sur **Supprimer**. La date est supprimée de la liste.

Réglages de l'appareil

Ouvrez le menu de réglage. Pour cela, cliquez sur le symbole du menu, sur la page de l'appareil :



Vous disposez des options suivantes dans le menu de réglage.

Modifier le nom de l'appareil	Modifier le nom de la lampe d'ambiance LED
Emplacement de l'appareil	Sélectionnez la pièce dans laquelle se trouve la lampe d'ambiance.
Vérifier le réseau	Vérifier la puissance du réseau
Partager un appareil	Partager la lampe d'ambiance avec d'autres utilisateurs de l'application
Créer un groupe	Définissez quels appareils enregistrés dans l'application doivent être allumés en même temps.
Informations sur l'appareil	Informations sur la lampe d'ambiance LED
Feedback	Envoyer un feedback
Supprimer l'appareil	Supprimer la lampe d'ambiance de l'application
Restaurer les paramètres par défaut	Restaurer les paramètres d'usine de l'appareil.

Créer des scénarios

Réglez des actions automatiques que doit effectuer votre appareil en fonction de vos besoins. Celles-ci permettent d'établir des liens avec les autres appareils enregistrés dans l'application, lorsque certaines conditions sont réunies. La création de scénarios nécessite des appareils dotés de capteurs et des périphériques.



NOTE :

*Pour rattacher à votre lampe d'ambiance des capteurs qui ne sont pas connectés à l'application **ELESION**, procédez comme décrit dans la section **IFTTT**.*

1. Ouvrez l'onglet Scénario.



2. Appuyez sur **Ajouter un scénario** ou en haut à droite sur le symbole +.

3. Sélectionnez la sous-catégorie de votre choix :

- **Scénario** : commander plusieurs appareils grâce à la touche d'un seul appareil
- **Automatisation** : certaines conditions déclenchent des actions automatiques des appareils

4. Appuyez sur **Nommer un scénario**.

5. Donnez un nom au scénario puis appuyez sur **OK**.

Scénario :

6. Appuyez sur **Ajouter une action à effectuer** ou sur le symbole + à côté de **Les actions suivantes sont exécutées**.
7. Appuyez sur l'appareil de votre choix.
8. Appuyez sur la fonction souhaitée.
9. Choisissez l'option souhaitée.
10. Appuyez en haut à droite sur **Suivant**.
11. Appuyez sur le bouton en bas pour afficher (curseur droit) ou masquer (curseur gauche) le scénario dans l'onglet Ma Famille.

Automatisation :

6. Appuyez sur **Ajouter une condition de déclenchement** ou sur le symbole + à côté de **Si une des conditions est remplie...**
7. Appuyez sur la catégorie souhaitée.
8. Choisissez l'option souhaitée.
9. Appuyez en haut à droite sur **Suivant**.
10. Appuyez en bas sur **Ajouter une action à effectuer** ou sur le symbole + à côté de **Les actions suivantes sont exécutées**.
11. Appuyez sur l'option souhaitée.
12. Mettez fin à la création de Scénario/Automatisation en appuyant en haut à droite sur **Enregistrer**.

Supprimer la lampe d'ambiance de l'application

1. Dans la liste des appareils (Onglet Ma famille), appuyez sur votre lampe d'ambiance.
2. Appuyez en haut à droite sur le symbole du menu :



3. Faites défiler l'écran vers le bas puis appuyez sur **Supprimer l'appareil**.
4. Confirmez le processus en appuyant sur **Terminé** dans la fenêtre de dialogue. Votre lampe d'ambiance est supprimée de l'application.

Supprimer un compte de l'application

1. Ouvrez l'onglet Profil.



2. Cliquez tout en haut sur la flèche près de votre adresse e-mail.
3. Faites défiler si besoin vers le bas et appuyez sur l'élément de menu **Désactiver le compte**.
4. Appuyez sur **Confirmer**.
5. Lisez attentivement le message d'information. Appuyez ensuite sur **Confirm**.
6. Vous êtes alors automatiquement déconnecté. Votre compte n'est définitivement supprimé qu'à la date indiquée dans le message d'information qui s'affiche.

Commandes vocales par Amazon Echo Dot Alexa ou Assistant Google

Amazon Alexa



NOTE :

Une enceinte compatible Amazon Alexa (p. ex. ZX1660, Echo Dot ou Echo) ainsi qu'un compte Amazon sont nécessaires pour utiliser les commandes vocales.



NOTE :

Si vous avez déjà activé la skill **ELESION** dans l'application **Amazon Alexa** pour utiliser un autre appareil fonctionnant avec **ELESION**, vous ne devez en principe pas répéter les étapes suivantes. L'appareil est automatiquement détecté dès qu'il est connecté à l'application **ELESION**. Il peut être contrôlé immédiatement par commande vocale. Si cela n'est pas le cas, commencez par désactiver la skill **ELESION** dans l'application **Amazon Alexa**, puis activez-la à nouveau (voir les étapes 7 à 14 ci-dessous).

1. Installez l'application **Amazon Alexa**.
2. Ouvrez l'application **Amazon Alexa**.
3. Connectez-vous avec votre compte Amazon.
4. Ouvrez le menu et appuyez sur l'élément de menu **Skills et jeux**.
5. Dans la barre de recherche, saisissez **ELESION**. Cliquez ensuite sur le symbole de loupe.
6. Dans la liste des résultats, appuyez sur **ELESION**.
7. Appuyez sur **ACTIVER**.
8. Dans la partie avant du premier champ, saisissez votre pays.



NOTE :

La liste des pays n'est pas triée par ordre alphabétique, mais par indicatif régional. Le nom des pays est affiché en anglais (ex : Germany +49, France +33).

9. À côté de l'indicatif du pays, saisissez l'adresse e-mail ou le numéro de téléphone mobile utilisé(e) pour l'inscription sur **ELESION**.
10. Dans le deuxième champ, saisissez le mot de passe de votre compte **ELESION**.
11. Appuyez sur **Connecter immédiatement**.
12. Le symbole **ELESION** et votre adresse e-mail ou numéro de téléphone mobile sont affichés en haut. Appuyez en bas sur **Autoriser**. Votre compte **ELESION** est alors connecté à l'application **Amazon Alexa**. Cela peut nécessiter un peu de temps.
13. Attendez que le message de réussite s'affiche. Appuyez ensuite en haut à gauche sur **Terminé**. Vous accédez à l'Onglet **ELESION** de l'application.
14. Appuyez sur **DÉTECTION D'APPAREILS**.

Application Google Home



NOTE :

L'utilisation de l'application **Google Home** nécessite un haut-parleur adapté (p. ex. **Google Home**, **Google Home Max** ou **Google Home Mini**) ou le service **Assistant Google**, ainsi qu'un compte **Google**.

1. Assurez-vous que votre haut-parleur Google Home est déjà configuré ou que l'Assistant Google est installé sur l'appareil mobile. Si besoin, aidez-vous du mode d'emploi du haut-parleur Google Home.
2. Installez l'application **Google Home** de Google LLC.
3. Ouvrez l'application **Google Home**.
4. Appuyez sur le symbole de maison en bas à gauche.
5. Appuyez en haut sur le symbole + (**Ajouter**).
6. Appuyez sur l'élément de menu **Configurer l'appareil**.
7. Appuyez en bas dans la catégorie **Fonctionne avec Google** sur **Déjà configuré des appareils ?**.
8. Dans la gestion du compte, appuyez sur le symbole de loupe.
9. Dans la barre de recherche, saisissez **ELESION**. Appuyez ensuite sur le symbole de recherche sur le clavier intégré.
10. Dans la liste des résultats, appuyez sur **ELESION**.
11. Dans la partie avant du premier champ, saisissez votre pays.



NOTE :

La liste des pays n'est pas triée par ordre alphabétique, mais par indicatif régional. Le nom des pays est affiché en anglais (ex : *Germany +49, France +33*).

12. À côté de l'indicatif du pays, saisissez l'adresse e-mail ou le numéro de téléphone mobile utilisé(e) pour l'inscription sur **ELESION**.
13. Dans le deuxième champ, saisissez le mot de passe de votre compte **ELESION**.
14. Appuyez sur **Connecter immédiatement**.
15. Le symbole **ELESION** et votre adresse e-mail ou numéro de téléphone mobile sont affichés en haut. Appuyez en bas sur **Autoriser**. Votre compte **ELESION** est alors connecté à l'application **Google Home**. Cela peut nécessiter un peu de temps.
16. Choisissez l'appareil souhaité dans votre application **ELESION**. Appuyez en bas sur **AJOUTER UNE PIÈCE**.
17. Choisissez une pièce en appuyant dessus.
18. Confirmez l'affectation de la pièce en appuyant en dessous sur **Terminé**.
19. Vous accédez à la vue des appareils **ELESION** de l'application **Google Home**.

Exemples de commandes vocales

Chacun de vos ordres doit commencer par "Alexa" ou par "Ok, Google", être suivi de la commande souhaitée ainsi que du nom attribué à votre lampe d'ambiance LED. Dans les exemples suivants, l'appareil a été baptisé "Lampe de table".



NOTE :

Les commandes vocales Alexa sont données à titre indicatif et sont susceptibles d'évoluer.

Action	Commande vocale
Allumer	Alexa, allume Lampe de table !
	OK, Google, allume Lampe de table !
Éteindre	Alexa, éteint Lampe de table !
	OK, Google, éteint Lampe de table !
Luminosité à 50 %	Alexa, Lampe de table à 50 %.
	Ok, Google, Lampe de table à 50 %.
Modifier la couleur	Alexa, Lampe de table couleur rouge.
	OK, Google, Lampe de table couleur rouge.

IFTTT

L'**IFTTT** fonctionne sur le principe de "si X a lieu, alors Y se déclenche". Avec l'application **IFTTT**, les actions des autres applications prises en charge peuvent désormais être liées aux actions de l'application **ELESION**.

Connecter les applications

1. Installez l'application **IFTTT** sur votre appareil mobile.
2. Créez un compte **IFTTT**.
3. Ouvrez l'application **IFTTT** et connectez-vous.
4. Appuyez en bas sur l'onglet **Search**.
5. Dans la barre de recherche, saisissez **Smart Life**.
6. Dans la liste des appareils, appuyez sur l'onglet **Services** puis, dans la liste des applications, appuyez sur l'application **Smart Life**.
7. Appuyez ensuite sur **Connect**. Vous êtes automatiquement redirigé vers la page de connexion de l'application.
8. Connectez-vous avec votre compte **ELESION** (numéro de téléphone ou e-mail et mot de passe).
9. Appuyez sur **Link Now**.
10. Appuyez sur **Authorize**.
11. Appuyez ensuite sur **Ouvrir**. L'application **ELESION** est ajoutée en tant qu'applet à l'application **IFTTT**.

Régler le déclencheur (Trigger)

1. Ouvrez l'application **IFTTT**.
2. Appuyez en bas à droite sur l'onglet **My Applets**.
3. Appuyez en haut à droite sur le symbole +.
4. Appuyez à nouveau sur le symbole +.
5. Appuyez sur **Search Services**. Saisissez **Smart Life**.
6. Appuyez sur l'application **Smart Life** dans la liste des applets trouvés.
7. Créez le déclencheur (trigger) souhaité. Par exemple : l'alarme d'un capteur (déclencheur / X) peut entraîner l'allumage de votre lampe d'ambiance (action conséquente / Y).



NOTE :

Notez que les appareils doivent être en ligne afin que l'application IFTTT les trouve et les reconnaisse.

Protection des données

Avant de transférer l'appareil à un tiers, de le faire réparer ou même de le renvoyer, veuillez respecter les étapes suivantes :

- Supprimez toutes les données.
- Restaurez les réglages par défaut de l'appareil.
- Supprimez l'appareil de l'application.

L'application contient l'explication des raisons pour lesquelles certaines données personnelles ou autorisations sont requises pour l'enregistrement.

Caractéristiques techniques

Puissance	5 V DC
Luminosité	jusqu'à 200 lm
Fréquence radio	2.412 – 2.472 MHz
Puissance d'émission max.	9,14 dBm
Luminosité variable	✓
Couleurs	jusqu'à 16 millions
Modes de couleur	3
Minuteur	✓
Application	ELESION
Dimensions	125 x 110 x 125 mm
Poids	150 g

Service commercial PEARL France : 0033 (0) 3 88 58 02 02

Importé par :

PEARL.GmbH | PEARL-Straße 1-3 | D-79426 Buggingen

© REV1 – 04.12.2018 – LZ//MF