

**Sehr geehrte Kundin, sehr geehrter Kunde,**

vielen Dank für den Kauf dieser Fitness-Uhr.  
Bitte lesen Sie diese Bedienungsanleitung aufmerksam durch und beachten Sie die aufgeführten Hinweise und Tipps, damit Sie Ihre neue Fitness-Uhr optimal einsetzen können.

**Lieferumfang**

- 1 x Uhr
- 1 x USB-Ladeschale mit Kabel (78 cm)
- Schnellstartanleitung

**Empfohlene App:**

Zum Betrieb benötigen Sie eine App, die eine Verbindung zwischen Ihrem Gerät und Ihrem Mobilgerät herstellen kann. Wir empfehlen hierzu die kostenlose App DaFit aus dem Google Play Store (Android) oder dem App Store (iOS).

**Technische Daten**

Lithium-Ionen-Akku	150 mAh	
Ladestrom	5 V DC	
Betriebszeit	ca. 5 Tage	
Display	3,3 cm / 1,3"	
Bluetooth	Version	4.0
	Funkfrequenz	2.402 – 2.480 MHz
	Max. Sendeleistung	0,57 mW
	Reichweite	10 m
Schrittzähler	✓	
Herzfrequenz-/Blutdruck-/Blutsauerstoff-Messung	✓	
Schlafmonitor	✓	
Fernauslöser	✓	
App-Benachrichtigung	✓	
Sportarten	Gehen, Laufen, Fahrradfahren, Seilspringen, Badminton, Basketball, Fußball	
Schutzart	IP67	
Maße Armband (L x B)	25 x 2 cm	
Maße (Uhr) (Ø)	4,5 cm	
Gewicht	40 g	

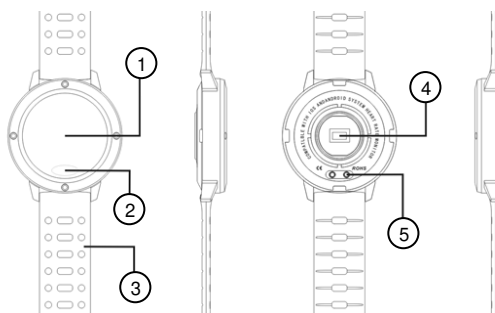
**Produktdetails**

- |                  |                |
|------------------|----------------|
| 1 Display        | 4 Pulsmesser   |
| 2 Funktionstaste | 5 Ladekontakte |
| 3 Armband        |                |

**Akku laden**

**HINWEIS:**

Laden Sie den integrierten Akku vor dem ersten Gebrauch bitte vollständig auf.

1. Legen Sie Ihre Fitness-Uhr auf die Ladeschale. Achten Sie darauf, dass die Ladekontakte der Uhr und Ladeschale direkt aufeinander liegen. Die Ladeschale ist magnetisch, so dass die Uhr in die richtige Position angezogen wird.
2. Verbinden Sie die Ladeschale mit einem USB-Netzteil. Ihre Fitness-Uhr schaltet sich ein, das Display leuchtet. Das Akku-Symbol wird angezeigt.

**HINWEIS:**

Während des Ladevorgangs schaltet sich das Display ab.

3. Der Akku ist vollständig geladen, sobald das Akku-Symbol vollständig ausgefüllt ist und stillsteht. Trennen Sie die Ladeschale vom USB-Netzteil und entnehmen Sie Ihre Fitness-Uhr.

**App installieren**

Zum Betrieb benötigen Sie eine App, die eine Verbindung zwischen Ihrem Gerät und Ihrem Mobilgerät herstellen kann. Wir empfehlen hierzu die kostenlose App **DaFit**. Suchen Sie diese im Google Play Store (Android) oder im App Store (iOS) und installieren Sie sie auf Ihrem Mobilgerät.

**Mit Mobilgerät verbinden**

1. Öffnen Sie die App **DaFit**.
2. Geben Sie in der App Ihre Angaben ein.
3. Tippen Sie auf das Häkchen.
4. Tippen Sie auf den Menüpunkt **Hinzufügen**.
5. In der Liste werden alle in der Umgebung gefundenen Geräte angezeigt. Tippen Sie auf Ihre Fitness-Uhr (**NX4548**).
6. Die Geräte werden miteinander verbunden, die Daten synchronisiert. Bestätigen Sie gegebenenfalls die Kopplungsanfrage.
7. Nach erfolgreicher Verbindung erscheint auf dem mittleren Bildschirm der App der Vermerk **Verbunden** unter dem Namen Ihrer Fitness-Uhr.

**Verwendung**
**Einschalten**

Schalten Sie Ihre Fitness-Uhr ein, indem Sie die Funktionstaste etwa 6 Sekunden lang drücken oder indem Sie sie mit einer USB-Stromquelle verbinden.

**Allgemeine Steuerung**

Steuerung	Funktions-Taste
Display wechseln	tippen
Nächste Option	tippen
Menü öffnen	2 s tippen
Auswahl bestätigen	2 s tippen
Sportmodus starten / beenden	2 s tippen
Puls-Messung starten	2 s tippen
Blutdruck-Messung starten	2 s tippen
Blutsauerstoff-Messung starten	2 s tippen

## Menü-Übersicht

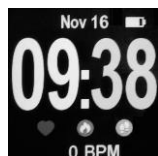

Uhrzeit

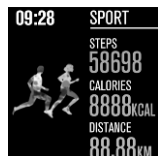

Sport

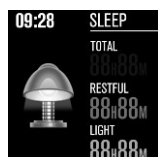

Schlafen



Puls

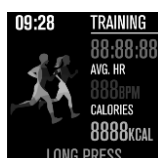

Training



Nachricht

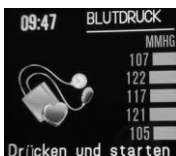

Blutdruck

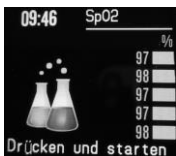

Blutsauerstoff



Fotoauslöser

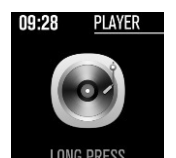

Player



Andere

## Sportmodus

1. Rufen Sie das Training-Display auf:

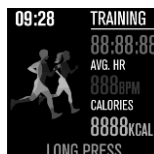

2. Tippen Sie zwei Sekunden auf die Funktions-Taste.
3. Wählen Sie durch Tippen auf die Funktions-Taste die gewünschte Sportart aus. Mit jedem Tippen wechseln Sie zur nächsten Option.
4. Tippen Sie zwei Sekunden auf die Funktions-Taste, wenn die gewünschte Sportart angezeigt wird. Der Sportmodus wird sofort gestartet.



**HINWEIS:**

Durch Tippen auf das Funktionsfeld wechseln Sie zur nächsten Datenanzeige.

5. Pausieren Sie den Sportmodus, indem Sie zwei Sekunden auf die Funktions-Taste tippen. Tippen Sie nun zwei Sekunden auf die Funktions-Taste während Sie auf dem Pausensymbol sind. Setzen Sie den Sportmodus fort, indem Sie erneut 2 Sekunden auf die Funktions-Taste tippen.
6. Beenden Sie den Sportmodus, indem Sie 2 Sekunden auf die Funktions-Taste tippen. Tippen Sie nun noch einmal auf die Funktions-Taste, um zum Stopp-Symbol zu gelangen. Tippen Sie die Funktions-Taste nun 2 Sekunden. Ihr Sportmodus wird beendet und Sie gelangen zu den Sportarten. Ihr Training wird nun auf der Uhr angezeigt.

Weitere Daten werden Ihnen in der App gezeigt.

## Datenschutz

Bevor Sie das Gerät an Dritte weitergeben, zur Reparatur schicken oder zurückgeben, beachten Sie bitte folgende Punkte:

- Löschen Sie alle Daten.
- Setzen Sie das Gerät auf Werkseinstellungen zurück.
- Entfernen Sie das Gerät aus der App.

Eine Erklärung, weshalb bestimmte Personendaten zur Registrierung bzw. bestimmte Freigaben zur Verwendung benötigt werden, erhalten Sie in der App.

## Sicherheitshinweise



**HINWEIS:**

Dies ist lediglich eine Schnellstartanleitung. Die ausführliche Bedienungsanleitung finden Sie unter [www.pearl.de/support](http://www.pearl.de/support). Geben Sie dort im Suchfeld die Artikelnummer NX-4548 ein.

- Diese Bedienungsanleitung dient dazu, Sie mit der Funktionsweise dieses Produktes vertraut zu machen. Bewahren Sie diese Anleitung daher gut auf, damit Sie jederzeit darauf zugreifen können.
- Ein Umbauen oder Verändern des Produktes beeinträchtigt die Produktsicherheit. Achtung Verletzungsgefahr!
- Alle Änderungen und Reparaturen an dem Gerät oder Zubehör dürfen nur durch den Hersteller oder von durch ihn ausdrücklich hierfür autorisierte Personen durchgeführt werden.
- Öffnen Sie das Produkt niemals eigenmächtig. Führen Sie Reparaturen nie selbst aus!
- Behandeln Sie das Produkt sorgfältig. Es kann durch Stöße, Schläge oder Fall aus bereits geringer Höhe beschädigt werden.
- Halten Sie das Produkt fern von extremer Hitze.
- Das Produkt hat einen Schutz gegen zeitweiliges Untertauchen. Setzen Sie das Produkt keinem längeren Untertauchen aus. Tauchen Sie das Produkt niemals in andere Flüssigkeiten als Wasser.
- Erhitzen Sie den integrierten Akku nicht über 60 °C und werfen Sie ihn nicht in Feuer: Feuer-, Explosions- und Brandgefahr!
- Schließen Sie den integrierten Akku nicht kurz.
- Versuchen Sie nicht, Akkus zu öffnen.
- Bleiben Sie beim Laden der Uhr in der Nähe und kontrollieren Sie regelmäßig deren Temperatur. Brechen Sie den Ladevorgang bei starker Überhitzung sofort ab. Ein Akku, der sich beim Aufladen stark erhitzt oder verformt, ist defekt und darf nicht weiterverwendet werden.

- Setzen Sie den integrierten Akku keinen mechanischen Belastungen aus. Vermeiden Sie das Herunterfallen, Schlagen, Verbiegen oder Schneiden des Akkus.
- Achten Sie beim Aufladen des Akkus unbedingt auf die richtige Polarität des Ladesteckers. Bei falschem Ladesteckeranschluss, ungeeignetem Ladegerät oder vertauschter Polarität besteht Kurzschluss- und Explosionsgefahr!
- Entladen Sie den Akku nie vollständig, dies verkürzt seine Lebenszeit.
- Soll die Uhr längere Zeit aufbewahrt werden, empfiehlt sich eine Restkapazität des Akkus von ca. 30% des Ladevolumens. Vermeiden Sie am Lagerort direkte Sonneneinstrahlung. Die ideale Temperatur beträgt 10 – 20 °C.
- Technische Änderungen und Irrtümer vorbehalten!

**Wichtige Hinweise zur Entsorgung**

Dieses Elektrogerät gehört **nicht** in den Hausmüll. Für die fachgerechte Entsorgung wenden Sie sich bitte an die öffentlichen Sammelstellen in Ihrer Gemeinde. Einzelheiten zum Standort einer solchen Sammelstelle und über ggf. vorhandene Mengenbeschränkungen pro Tag/Monat/Jahr entnehmen Sie bitte den Informationen der jeweiligen Gemeinde.

**Konformitätserklärung**

Hiermit erklärt PEARL.GmbH, dass sich das Produkt NX-4548-675 in Übereinstimmung mit der Funkanlagen-Richtlinie 2014/53/EU, der RoHS-Richtlinie 2011/65/EU und der EMV-Richtlinie 2014/30/EU befindet.



Qualitätsmanagement  
Dipl. Ing. (FH) Andreas Kurtasz

Die ausführliche Konformitätserklärung finden Sie unter [www.pearl.de/support](http://www.pearl.de/support). Geben Sie dort im Suchfeld die Artikelnummer NX-4548 ein.

Informationen und Antworten auf häufige Fragen (FAQs) zu vielen unserer Produkte sowie ggfs. aktualisierte Handbücher finden Sie auf der Internetseite:  
**[www.newgen-medicals.de](http://www.newgen-medicals.de)**  
Geben Sie dort im Suchfeld die Artikelnummer oder den Artikelnamen ein.

## Chère cliente, cher client,

Nous vous remercions pour le choix de cette montre fitness. Afin d'utiliser au mieux votre nouveau produit, veuillez lire attentivement ce mode d'emploi et respecter les consignes et astuces suivantes.

### Contenu

- 1 montre
- 1 coque de chargement USB avec câble (78 cm)
- Guide de démarrage rapide

### Application recommandée :

L'utilisation du produit requiert une application capable d'établir une connexion entre votre nouvel appareil et votre appareil mobile. Nous vous recommandons l'application DaFit disponible gratuitement sur Google Play Store (Android) ou sur App Store (iOS).

### Caractéristiques techniques

Batterie lithium-ion	150 mAh	
Courant de charge	5 V DC	
Autonomie	env. 5 jours	
Écran	3,3 cm / 1,3"	
Bluetooth	Version	4.0
	Fréquence radio	2402 – 2480 MHz
	Puissance d'émission max.	0,57 mW
	Portée	jusqu'à 10 m
Podomètre	✓	
Cardiofréquencemètre / Tensiomètre / Teneur en oxygène du sang	✓	
Moniteur de sommeil	✓	
Déclencheur à distance	✓	
Notifications des applications	✓	
Types de sport	Marche, course, cyclisme, corde à sauter, badminton, basketball, football	
Indice de protection	IP67	
Dimensions du bracelet (L x B)	25 x 2 cm	
Dimensions (montre) (Ø)	4,5 cm	
Poids	40 g	

### Description du produit

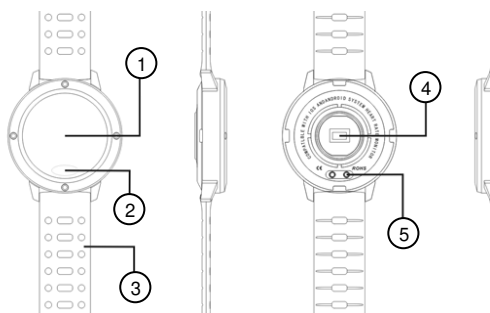

- |                   |                                  |
|-------------------|----------------------------------|
| 1 Écran           | 4 Capteur de fréquence cardiaque |
| 2 Touche Fonction | 5 Contacts de chargement         |
| 3 Bracelet        |                                  |

### Charger la batterie



**NOTE :**

Avant la première utilisation, chargez complètement la batterie intégrée.

1. Posez votre montre fitness sur la coque de chargement. Veillez à bien faire correspondre les contacts de chargement de la montre avec la coque de chargement. La coque de chargement est magnétique, ce qui facilite le positionnement de la montre.
2. Branchez la coque de chargement à un chargeur secteur USB. Votre montre fitness s'allume, et l'écran s'allume. Le symbole représentant la batterie s'affiche.



**NOTE :**

Pendant le processus de chargement, l'écran s'éteint.

3. La batterie est complètement chargée lorsque le symbole de la batterie est plein et immobile. Débranchez la coque de chargement de l'adaptateur secteur USB, et retirez-en votre montre fitness.

### Installer l'application

L'utilisation du produit requiert une application capable d'établir une connexion entre votre nouvel appareil et votre appareil mobile. Nous recommandons l'application gratuite **DaFit**. Recherchez cette dernière dans le Google Play Store (Android) ou dans l'App Store (iOS) et installez-la sur votre appareil mobile.

### Connexion à un appareil mobile

1. Ouvrez l'application **DaFit**.
2. Saisissez vos données dans l'application.
3. Appuyez sur la coche.
4. Appuyez sur l'élément de menu **Ajouter**.
5. Dans cette liste, tous les appareils détectés à proximité sont affichés. Appuyez sur la référence de votre montre fitness (**NX4548**).
6. Les appareils se connectent l'un avec l'autre et les données se synchronisent. Si besoin, confirmez la demande d'appariement.
7. Si la connexion s'est faite correctement, l'indication **Connecté** figure sur l'écran du milieu de votre application, sous le nom de votre montre fitness.

### Utilisation

#### Allumer

Allumez votre montre fitness en appuyant sur la touche Fonction pendant environ 6 secondes ou en la connectant à une source d'alimentation USB.

#### Commandes générales

Commande	Touche Fonction
Changer d'écran	Appuyer
Option suivante	Appuyer
Ouvrir le menu	Appuyer pendant 2 s
Confirmer une sélection	Appuyer pendant 2 s
Lancer/quitter le mode Sport	Appuyer pendant 2 s
Démarrer la mesure du pouls	Appuyer pendant 2 s
Lancer la mesure de tension artérielle	Appuyer pendant 2 s
Lancer la mesure de la saturation en oxygène	Appuyer pendant 2 s

## Aperçu du menu

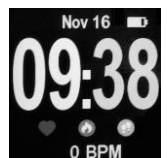

Heure

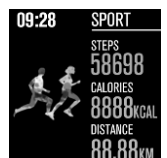

Sport

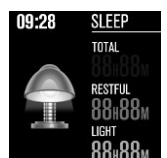

Sommeil

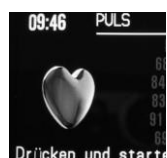

Pouls

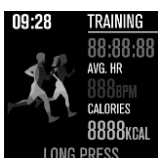

Entraînement



Message



Pression artérielle

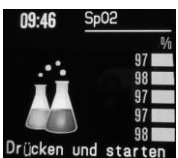

Saturation en oxygène

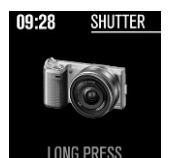

Déclencheur

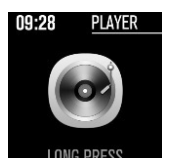

Lecteur



Autres

## Mode Sport

1. Affichez l'écran d'entraînement :

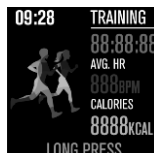

- Maintenez la touche Fonction appuyée pendant 2 secondes.
- Sélectionnez le type de sport souhaité en appuyant sur la touche Fonction. Chaque pression sur la touche permet de passer à l'option suivante.
- Maintenez la touche Fonction appuyée pendant 2 secondes lorsque le sport souhaité est affiché à l'écran. Le mode Sport démarre immédiatement.



**NOTE :**

*Pour passer à l'affichage de données suivant, appuyez sur la zone tactile.*

- Pour mettre le mode Sport en pause, maintenez la touche Fonction appuyée pendant 2 secondes. Maintenez la touche Fonction appuyée pendant 2 secondes lorsque vous êtes sur le symbole de pause. Pour reprendre le mode Sport en pause, appuyez à nouveau sur la touche Fonction pendant 2 secondes.
- Quittez le mode Sport en maintenant la touche Fonction appuyée pendant 2 secondes. Appuyez de nouveau sur la touche Fonction pour atteindre le symbole d'arrêt. Appuyez sur la touche Fonction 2 secondes. Le mode Sport est fermé et vous retournez au type de sport. Votre entraînement s'affiche sur la montre.

Les autres données sont affichées dans l'application.

### Protection des données

Avant de transférer l'appareil à un tiers, de le faire réparer ou même de le renvoyer, il est impératif d'effectuer les étapes suivantes :

- Supprimez toutes les données.
- Restaurez les réglages par défaut de l'appareil.
- Supprimez l'appareil de l'application.

L'application comporte l'explication des raisons pour lesquelles certaines données personnelles ou certaines autorisations sont requises pour l'enregistrement.

## Consignes de sécurité



**NOTE :**

Il s'agit ici uniquement d'un guide de démarrage rapide. La notice détaillée est disponible sur <https://www.pearl.fr/support/notices>. Dans la zone de recherche, saisissez la référence du produit : NX-4548.

- Ce mode d'emploi vous permet de vous familiariser avec le fonctionnement du produit. Conservez précieusement ce mode d'emploi afin de pouvoir le consulter en cas de besoin.
- Pour connaître les conditions de garantie, veuillez contacter votre revendeur. Veuillez également tenir compte des conditions générales de vente !
- Veillez à utiliser le produit uniquement comme indiqué dans la notice. Une mauvaise utilisation peut endommager le produit ou son environnement.
- Conservez le produit hors de la portée et de la vue des enfants !
- Surveillez les enfants pour vous assurer qu'ils ne jouent pas avec l'appareil.
- Cet appareil n'est pas conçu pour être utilisé par des personnes (y compris les enfants) dont les capacités physiques, sensorielles ou mentales sont réduites, ou des personnes dénuées d'expérience ou de connaissance, sauf si elles ont pu bénéficier, par l'intermédiaire d'une personne responsable de leur sécurité, d'une surveillance ou d'instructions préalables concernant l'utilisation de l'appareil.
- Si le câble d'alimentation est endommagé, il doit être remplacé par le fabricant, son service après-vente ou des personnes de qualification similaire afin d'éviter tout danger. N'utilisez pas l'appareil tant que la réparation n'a pas été effectuée.
- L'utilisation d'une smartwatch pendant que vous conduisez peut distraire votre attention et vous mettre en danger ainsi que vos passagers et les occupants des autres véhicules, entraînant des dommages physiques et matériels.
- N'utilisez pas votre smartwatch en conduisant. Respectez le Code de la Route et la législation en vigueur dans le pays où vous vous trouvez.

- Le démontage ou la modification du produit affecte sa sécurité. Attention, risque de blessure !
- Toute modification ou réparation de l'appareil ou de ses accessoires doit être effectuée exclusivement par le fabricant ou par un spécialiste dûment autorisé.
- N'ouvrez jamais le produit, sous peine de perdre toute garantie. Ne tentez jamais de réparer vous-même le produit !
- Manipulez le produit avec précaution. Un coup, un choc, ou une chute, même de faible hauteur, peut l'endommager.
- N'exposez pas l'appareil à une chaleur extrême.
- L'appareil est protégé contre l'immersion de courte durée. N'immergez pas le produit de manière prolongée. Ne plongez jamais le produit dans un liquide autre que de l'eau.
- Ne laissez pas la batterie intégrée chauffer à plus de 60 °C et ne la jetez pas dans le feu : Risque d'explosion, de feu et d'incendie !
- Ne court-circuitez pas la batterie intégrée.
- N'essayez jamais d'ouvrir les batteries.
- Restez à proximité de la montre lors du chargement et contrôlez régulièrement sa température. Interrompez immédiatement le processus de chargement en cas de forte surchauffe. Une batterie qui chauffe fortement ou se déforme au cours du chargement est défectueuse. Vous ne devez pas continuer à l'utiliser.
- N'exposez pas la batterie intégrée à des contraintes mécaniques. Évitez de faire tomber, de frapper, de tordre ou de couper la batterie.
- Pour le chargement de la batterie, respectez obligatoirement la bonne polarité du connecteur. Un mauvais branchement de la fiche de chargement, un chargeur inadapté ou une polarité inversée créent un risque de court-circuit et d'explosion !
- Veillez à ne jamais décharger complètement la batterie ; cela diminue sa durée de vie.
- Aucune garantie ne pourra être appliquée en cas de mauvaise utilisation.
- Le fabricant décline toute responsabilité en cas de dégâts matériels ou dommages (physiques ou moraux) dus à une

mauvaise utilisation et/ou au non-respect des consignes de sécurité.

- Sous réserve de modification et d'erreur !

#### Consignes importantes pour le traitement des déchets

Cet appareil électronique ne doit **PAS** être jeté dans la poubelle de déchets ménagers. Pour l'enlèvement approprié des déchets, veuillez vous adresser aux points de ramassage publics de votre municipalité. Les détails concernant l'emplacement d'un tel point de ramassage et des éventuelles restrictions de quantité existantes par jour/mois/année, ainsi que sur des frais éventuels de collecte, sont disponibles dans votre municipalité.

#### Déclaration de conformité

La société PEARL.GmbH déclare ce produit NX-4548, conforme aux directives actuelles suivantes du Parlement Européen : 2011/65/UE, relative à la limitation de l'utilisation de certaines substances dangereuses dans les équipements électriques et électroniques, 2014/30/UE, concernant la compatibilité électromagnétique, et 2014/53/UE, concernant la mise à disposition sur le marché d'équipements radioélectriques.



Service Qualité  
Dipl. Ing. (FH) Andreas Kurtasz

La déclaration de conformité complète du produit est disponible en téléchargement à l'adresse <https://www.pearl.fr/support/notices> ou sur simple demande par courriel à [qualite@pearl.fr](mailto:qualite@pearl.fr). Dans la zone de recherche, saisissez la référence du produit : NX-4548.