

Sehr geehrte Kundin, sehr geehrter Kunde,

vielen Dank für den Kauf dieses LED-Disco-Projektors. Bitte lesen Sie diese Bedienungsanleitung aufmerksam durch und beachten Sie die aufgeführten Hinweise und Tipps, damit Sie Ihren neuen LED-Disco-Projektor optimal einsetzen können.

Lieferumfang

- Disco-Projektor
- Erdspieß
- Standfuß
- Inbus-Schlüssel
- Bedienungsanleitung

Technische Daten

Stromversorgung	100 – 240 V, 50/ 60 Hz
Leistung	3 W
Anzahl LEDs	3
Farben	Rot, grün, blau
Neigungswinkel	270°
Betrieb	Innen- und Außenbereich
Schutzklasse	IP44
Kabellänge	1 m
Maße (BxHxT)	98 x 98 x 36 mm
Gewicht	280 g

Verwendung

Stellen Sie sicher, dass sich keine Hindernisse zwischen dem LED-Projektor und der Oberfläche, die Sie damit anstrahlen möchten, befinden.

Im Außenbereich stecken Sie den Erdspieß in die Erde und befestigen den Standfuß des LED-Projektors darauf. Lösen Sie dazu zunächst die Schraube mit dem Inbus-Schlüssel und nehmen Sie die Schraube und die Unterlegscheibe ab. Befestigen Sie den Standfuß auf dem Erdspieß und setzen Sie die Unterlegscheibe und die Schraube wieder auf. Ziehen Sie die Schraube mit dem Inbus-Schlüssel wieder an. Im Innenbereich können Sie den LED-Projektor direkt auf dem Standfuß positionieren.

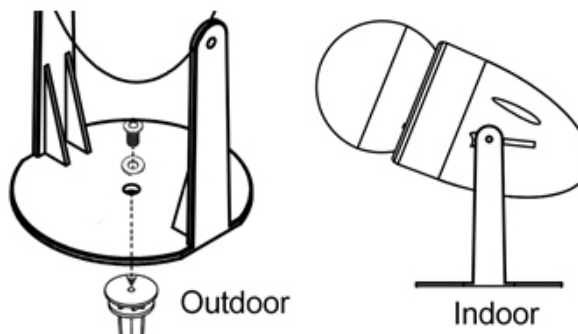

Stellen Sie die Position für die Licht-Projektion ein, indem Sie den LED-Projektor im gewünschten Winkel neigen.

Schließen Sie den LED-Projektor gegebenenfalls unter Verwendung eines Verlängerungskabels an die Stromversorgung an.

Sicherheitshinweise

- Diese Bedienungsanleitung dient dazu, Sie mit der Funktionsweise dieses Produktes vertraut zu machen. Bewahren Sie diese Anleitung daher gut auf, damit Sie jederzeit darauf zugreifen können.
- Ein Umbauen oder Verändern des Produktes beeinträchtigt die Produktsicherheit. Achtung Verletzungsgefahr!
- Alle Änderungen und Reparaturen an dem Gerät oder Zubehör dürfen nur durch den Hersteller oder von durch ihn ausdrücklich hierfür autorisierte Personen durchgeführt werden.
- Achten Sie darauf, dass das Produkt an einer Steckdose betrieben wird, die leicht zugänglich ist, damit Sie das Gerät im Notfall schnell vom Netz trennen können.
- Behandeln Sie das Produkt sorgfältig. Es kann durch Stöße, Schläge oder Fall aus bereits geringer Höhe beschädigt werden.
- Halten Sie das Produkt fern von Feuchtigkeit und extremer Hitze.
- Tauchen Sie das Produkt niemals in Wasser oder andere Flüssigkeiten.
- Überprüfen Sie das Produkt vor jeder Inbetriebnahme auf Beschädigungen. Wenn das Gerät, das Kabel oder der Stecker sichtbare Schäden aufweisen, darf das Gerät nicht benutzt werden. Verwenden Sie das Gerät nicht, wenn es eine Fehlfunktion hatte oder heruntergefallen ist.

- Blicken Sie nie direkt in den Lichtstrahl und richten Sie ihn nicht auf Personen oder Tiere, dies kann zu Augenverletzungen führen.
- Das Gerät ist kein Spielzeug. Lassen Sie Kinder daher nicht unbeaufsichtigt mit dem Produkt hantieren.
- Das Gerät ist für die Verwendung im Innen- und Außenbereich geeignet.
- Technische Änderungen und Irrtümer vorbehalten!

Wichtige Hinweise zur Entsorgung

Dieses Elektrogerät gehört **nicht** in den Hausmüll. Für die fachgerechte Entsorgung wenden Sie sich bitte an die öffentlichen Sammelstellen in Ihrer Gemeinde. Einzelheiten zum Standort einer solchen Sammelstelle und über ggf. vorhandene Mengenbeschränkungen pro Tag/Monat/Jahr entnehmen Sie bitte den Informationen der jeweiligen Gemeinde.

Konformitätserklärung

Hiermit erklärt PEARL.GmbH, dass sich das Produkt NX-5834-675 in Übereinstimmung mit der RoHS-Richtlinie 2011/65/EU, der EMV-Richtlinie 2014/30/EU und der Niederspannungsrichtlinie 2014/35/EU befindet.

Qualitätsmanagement
Dipl. Ing. (FH) Andreas Kurtasz

Die ausführliche Konformitätserklärung finden Sie unter www.pearl.de/support. Geben Sie dort im Suchfeld die Artikelnummer NX-5834 ein.

Informationen und Antworten auf häufige Fragen (FAQs) zu vielen unserer Produkte sowie ggfs. aktualisierte Handbücher finden Sie auf der Internetseite:
www.lunartec.de
Geben Sie dort im Suchfeld die Artikelnummer oder den Artikelnamen ein.

Chère cliente, cher client,

Nous vous remercions d'avoir choisi ce projecteur LED disco. Afin d'utiliser au mieux votre nouveau produit, veuillez lire attentivement ce mode d'emploi et respecter les consignes et astuces suivantes.

Contenu

- Projecteur LED disco
- Piquet
- Pied de support
- Clé mâle à six pans
- Mode d'emploi

Caractéristiques techniques

Alimentation	100 – 240 V, 50/ 60 Hz
Puissance	3 W
Nombre de LED	3
Couleurs	Rouge, vert, bleu
Angle d'inclinaison	270°
Utilisation	Pour intérieur et extérieur
Indice de protection	IP44
Longueur du câble	1 m
Dimensions (largeur x H x P)	98 x 98 x 36 mm
Poids	280 g

Utilisation

Assurez-vous qu'aucun obstacle ne se trouve entre le projecteur à LED et la surface de projection.

Pour une utilisation en extérieur, plantez le piquet dans le sol et fixez le pied de support du projecteur LED dessus. Pour cela, dévissez d'abord la vis à l'aide de la clé mâle à six pans, puis retirez la vis et la rondelle. Fixez le pied de support sur le piquet, et remettez la rondelle et la vis en place. Resserrez la vis à l'aide de la clé mâle à six pans.

Pour une utilisation en intérieur, vous pouvez positionner le projecteur LED directement sur le pied de support.

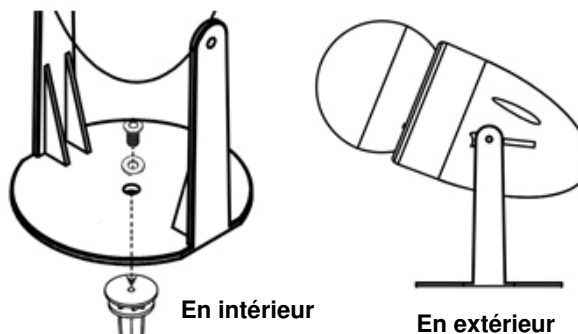

Réglez la position des projections lumineuses en inclinant le projecteur LED selon l'angle souhaité. Branchez le projecteur LED à l'alimentation secteur, en utilisant si nécessaire un câble de rallonge.

Consignes de sécurité

- Ce mode d'emploi vous permet de vous familiariser avec le fonctionnement du produit. Conservez précieusement ce mode d'emploi afin de pouvoir le consulter en cas de besoin.
- Pour connaître les conditions de garantie, veuillez contacter votre revendeur. Veuillez également tenir compte des conditions générales de vente !
- Veillez à utiliser le produit uniquement comme indiqué dans la notice. Une mauvaise utilisation peut endommager le produit ou son environnement.
- Le démontage ou la modification du produit affecte sa sécurité. Attention, risque de blessure !
- Toute modification ou réparation de l'appareil ou de ses accessoires doit être effectuée exclusivement par le fabricant ou par un spécialiste dûment autorisé.
- Veillez à ce que la prise de courant à laquelle est branché l'appareil soit toujours facilement accessible pour que l'appareil puisse être rapidement débranché en cas d'urgence.
- Manipulez le produit avec précaution. Un coup, un choc, ou une chute, même de faible hauteur, peut l'endommager.
- N'exposez pas le produit à l'humidité ni à une chaleur extrême. Ne plongez jamais le produit dans l'eau ni dans aucun autre liquide.
- Ne regardez pas directement dans le rayon lumineux, et ne le dirigez jamais directement sur une personne ou un animal. Cela peut causer des blessures oculaires.
- L'appareil convient pour une utilisation en intérieur et extérieur.
- Conservez le produit hors de la portée des enfants !

- Surveillez les enfants pour vous assurer qu'ils ne jouent pas avec l'appareil.
- Cet appareil n'est pas conçu pour être utilisé par des personnes (y compris les enfants) dont les capacités physiques, sensorielles ou mentales sont réduites, ou des personnes dénuées d'expérience ou de connaissance, sauf si elles ont pu bénéficier, par l'intermédiaire d'une personne responsable de leur sécurité, d'une surveillance ou d'instructions préalables concernant l'utilisation de l'appareil.
- Si le câble d'alimentation est endommagé, il doit être remplacé par le fabricant, son service après-vente ou des personnes de qualification similaire afin d'éviter tout danger. N'utilisez pas l'appareil tant que la réparation n'a pas été effectuée.
- Avant chaque utilisation, vérifiez que le produit n'est pas endommagé. Si l'appareil, le câble ou le connecteur présente des dommages visibles, l'appareil ne doit pas être utilisé. N'utilisez pas l'appareil s'il est tombé ou s'il présente un dysfonctionnement.
- Aucune garantie ne pourra être appliquée en cas de mauvaise utilisation.
- Le fabricant décline toute responsabilité en cas de dégâts matériels ou dommages (physiques ou moraux) dus à une mauvaise utilisation et/ou au non-respect des consignes de sécurité.
- Sous réserve de modification et d'erreur !

Consignes importantes pour le traitement des déchets

Cet appareil électronique ne doit **PAS** être jeté dans la poubelle de déchets ménagers. Pour l'enlèvement approprié des déchets, veuillez vous adresser aux points de ramassage publics de votre municipalité. Les détails concernant l'emplacement d'un tel point de ramassage et des éventuelles restrictions de quantité existantes par jour/mois/année, ainsi que sur des frais éventuels de collecte, sont disponibles dans votre municipalité.

Déclaration de conformité

La société PEARL GmbH déclare ce produit NX-5834 conforme aux directives actuelles suivantes du Parlement Européen : 2011/65/UE, 2014/30/UE, et 2014/35/UE.

Service Qualité
Dipl. Ing. (FH) Andreas Kurtasz

La déclaration de conformité complète du produit est disponible en téléchargement à l'adresse <https://www.pearl.fr/support/notices> ou sur simple demande par courriel à qualite@pearl.fr.