

GANZKÖRPER-MASSAGESEL

GMS-200.BT



INHALT

Ihr neuer Ganzkörper-Massagesessel	4
Lieferumfang	4
Produktvarianten	4
Wichtige Hinweise zu Beginn	5
Warnung	5
Hinweise im Umgang mit dem Massagesessel	5
Anwendungsumgebung	7
Allgemeine Sicherheitshinweise	8
Wichtige Hinweise zur Entsorgung	8
Konformitätserklärung	9
Produktdetails	10
Montage	11
Armllehne montieren	11
Halterung für Bedieneinheit montieren	13
Optionale Steuerungshalterung montieren und Steuerung einsetzen	14
Verwendung	17
Allgemeine Hinweise	17
Bedieneinheit	18
Massage beginnen	19
Zeit einstellen	20
Automatische Massage	20
Manuelle Funktionen	20
Luftkissen-Massage	22
Weitere manuelle Einstellungen	22
Einstellen der Rücken- und Beinpositionen	23
Massage beenden/speichern und Massagesessel ausschalten	24

Massagesessel per App bedienen 25

- App herunterladen 25
- Bluetooth-Verbindung herstellen 25
- App-Display 26
- Massage beginnen 27
- Automatische Massage 29
- Manuelle Massage 30
- Luftkissen-Massage 33
- Arme 34
- Rücken, Taille, Po und Beine 34
- Weitere Massagefunktionen 35
- Einstellen der Rücken- und Beinpositionen 36
- Einstellungen 37
- Massage beenden und Massagesessel ausschalten 37

Musikwiedergabe über Bluetooth 38

Technische Daten 39

IHR NEUER GANZKÖRPER-MASSAGESESSEL

Sehr geehrte Kundin, sehr geehrter Kunde,

vielen Dank für den Kauf dieses Ganzkörper-Massagesessels mit integrierter Wärme-Therapiefunktion und Luftkissen-Massage. Wählen Sie aus fünf Massageprogrammen oder genießen Sie eine der sechs ausgefeilten Massagetechniken. Sie können dabei die Intensität, Geschwindigkeit und Dauer ganz individuell bestimmen.

Bitte lesen Sie diese Bedienungsanleitung und befolgen Sie die aufgeführten Hinweise und Tipps, damit Sie Ihren neuen Ganzkörper-Massagesessel optimal einsetzen können.

Lieferumfang

- Ganzkörper-Massagesessel mit Bedieneinheit
- Innensechskant-Schlüssel
- 4 Schrauben
- Bedienungsanleitung

Produktvarianten

NX-8040-675: Ganzkörper-Massagesessel, schwarz

NX-8041-675: Ganzkörper-Massagesessel, beige

WICHTIGE HINWEISE ZU BEGINN

Warnung

Folgende Personen sollten den Massagesessel nicht verwenden:

- Personen, die an Osteoporose leiden
- Personen, die eine Herzerkrankung haben oder elektronische Medizingeräte wie einen Herzschrittmacher tragen
- Personen mit Kreislaufproblemen
- Personen, die unter Wirbelsäulenproblemen leiden
- Personen, die Fieber haben
- Schwangere Frauen oder Frauen während der Menstruation
- Personen, die eine Verletzung haben oder sich krank fühlen
- Personen, die unter Malignomen leiden
- Personen mit eingeschränkten sensorischen oder geistigen Fähigkeiten
- Kinder unter 14 Jahren

**HINWEIS:**

Konsultieren Sie im Zweifelsfall Ihren Arzt, bevor Sie den Massagesessel verwenden.

Hinweise im Umgang mit dem Massagesessel

- Prüfen Sie vor jeder Anwendung, ob sich der Massagesessel in einem einwandfreien Zustand befindet. Benutzen Sie den Massagesessel niemals, wenn er Fehler oder Defekte aufweist.
- Trennen Sie das Gerät immer von der Stromversorgung, wenn Sie es nicht benutzen oder bevor Sie es reinigen.
- Achten Sie darauf, dass keine Flüssigkeiten wie Getränke oder Körperschweiß in den Massagesessel bzw. in die Bedieneinheit eindringen können. Dies kann zu Korrosionen und Beschädigung der mechanischen und elektronischen Bauteile führen. Setzen Sie das Produkt keinen ätzenden Wirkstoffen aus.
- Achten Sie darauf, dass Dritte, insbesondere Kinder und Tiere während der Anwendung einen ausreichenden Sicherheitsabstand einhalten.
- Verhindern Sie eine unsachgemäße oder unkontrollierte Nutzung von Dritten. Beaufsichtigen Sie Kinder, um sicherzustellen, dass sie das Gerät nicht als Spielzeug oder Klettergerüst zweckentfremden.

- Achten Sie darauf, dass vor allem Kinder die beweglichen Teile des Massagesessels nicht berühren.
- Verwenden Sie das Gerät nicht, wenn das Leder oder die Abdeckung gebrochen oder beschädigt ist.
- Verwenden Sie das Produkt nicht, wenn die Radiatoröffnung abgedeckt oder blockiert ist.
- Legen Sie keine schweren Gegenstände auf die Armlehnen, Fuß- oder Rückenstütze. Lassen Sie keine schweren Gegenstände auf das Produkt fallen.
- Nehmen Sie das Gerät nicht in Betrieb, wenn kein Benutzer darauf sitzt.
- Setzen Sie sich während der Anwendung aufrecht in den Massagesessel. Verwenden Sie den Massagesessel nicht als Bett.
- Achten Sie darauf, dass immer nur eine Person das Gerät benutzt.
- Verwenden Sie das Gerät nicht länger als 20 Minuten am Stück. Warten Sie ca. 30 Minuten, bevor Sie es wieder einschalten.
- Achten Sie darauf, dass Sie die Intensität der Massageanwendungen nicht zu hoch einstellen, um Verletzungen zu vermeiden.
- Wenn Sie sich unwohl fühlen oder Schmerzen aufgrund einer zu intensiven Stimulation während der Anwendung empfinden, müssen Sie die Anwendung unverzüglich beenden. Konsultieren Sie gegebenenfalls einen Arzt.
- Verwenden Sie das Produkt nicht, wenn Sie Alkohol oder Drogen konsumiert haben.
- Verwenden Sie das Produkt nicht direkt nach dem Essen. Halten Sie eine Pause von ca. 1 Stunde ein, bevor Sie den Massagesessel benutzen.
- Achten Sie darauf, dass Sie während der Verwendung des Produkts nicht einschlafen.
- Verwenden Sie das Produkt nicht, wenn Ihr Körper (z.B. nach dem Duschen) nass ist. Benutzen Sie das Gerät nicht mit feuchten oder nassen Händen.
- Legen Sie immer ein Handtuch unter, bevor Sie den Massagesessel benutzen.
- Das Produkt hat eine beheizbare Oberfläche. Personen, die hitzeempfindlich sind, sollten das Produkt mit Vorsicht benutzen und die Verwendung der Heizfunktion rechtzeitig beenden.

Anwendungsumgebung

- Wählen Sie eine Stellfläche, die auf allen Seiten des Massagesessels optimalen Freiraum und größtmögliche Sicherheit bietet.
- Stellen Sie den Massagesessel auf einen befestigten, ebenen und sauberen Untergrund.
- Halten Sie einen ausreichenden Sicherheitsabstand zu Wärmequellen wie offenen Kaminen, Öfen oder Heizungen ein. Achten Sie darauf, dass der Massagesessel inklusive dem Netzteil nicht mit heißen Gegenständen in Berührung kommt.
- Vermeiden Sie direkte Sonneneinstrahlung über einen längeren Zeitraum.
- Achten Sie auf eine gute Belüftung und optimale Sauerstoffversorgung während der Anwendung. Vermeiden Sie Zugluft.
- Benutzen Sie den Massagesessel nicht im Freien. Verwenden und lagern Sie das Gerät ausschließlich innerhalb temperierter, trockener und sauberer sowie staubfreier Räume. Die Raumtemperatur sollte max. 40°C betragen.
- Betreiben Sie den Massagesessel nicht in Nassbereichen, wie z.B. Schwimmbädern, Saunen oder Badezimmern.
- Wenn Sie den Standort des Massagesessels von einem kühlen in einen warmen Bereich (oder umgekehrt) verlegen, warten Sie ca. 2 Stunden, bevor Sie den Massagesessel benutzen.

Allgemeine Sicherheitshinweise

- Diese Bedienungsanleitung dient dazu, Sie mit der Funktionsweise dieses Produktes vertraut zu machen. Bewahren Sie diese Anleitung daher stets gut auf, damit Sie jederzeit darauf zugreifen können.
- Ein Umbauen oder Verändern des Produktes beeinträchtigt die Produktsicherheit. Achtung Verletzungsgefahr!
- Öffnen Sie das Produkt niemals eigenmächtig. Führen Sie Reparaturen nie selbst aus!
- Behandeln Sie das Produkt sorgfältig. Es kann durch Stöße, Schläge oder Fall aus bereits geringer Höhe beschädigt werden.
- Halten Sie das Produkt fern von Feuchtigkeit und extremer Hitze.
- Tauchen Sie das Produkt niemals in Wasser oder andere Flüssigkeiten.
- Schließen Sie das Gerät nur an die Stromversorgung an, wenn die Netzspannung mit dem auf dem Gerät angegebenen Wert übereinstimmt.
- Achten Sie darauf, dass die Kabel nicht beschädigt werden und führen Sie keine Veränderungen an den Schaltkreisen durch.
- Verwenden Sie keine feuchten Tücher, um die elektrischen Teile des Produkts zu reinigen. Verwenden Sie zur Reinigung keine Verdünnungsmittel, Benzin oder Alkohol.
- Rollen oder ziehen Sie das Produkt nicht über unebenen Grund. Heben Sie es zum Transport an.
- Technische Änderungen und Irrtümer vorbehalten!



Wichtige Hinweise zur Entsorgung

Dieses Elektrogerät gehört nicht in den Hausmüll. Für die fachgerechte Entsorgung wenden Sie sich bitte an die öffentlichen Sammelstellen in Ihrer Gemeinde.

Einzelheiten zum Standort einer solchen Sammelstelle und über ggf. vorhandene Mengenbeschränkungen pro Tag/Monat/Jahr entnehmen Sie bitte den Informationen der jeweiligen Gemeinde.

Konformitätserklärung

Hiermit erklärt PEARL.GmbH, dass sich die Produkte NX-8040 und NX-8041 in Übereinstimmung mit der Produktsicherheit-Richtlinie 2001/95/EG, der EMV-Richtlinie 2004/108/EG und der RoHS-Richtlinie 2011/65/EU befinden.

PEARL.GmbH, PEARL-Str. 1-3, 79426 Buggingen, Deutschland

A handwritten signature in black ink that reads "Kurtasz, A.".

Leiter Qualitätswesen
Dipl. Ing. (FH) Andreas Kurtasz
20.05.2014

Die ausführliche Konformitätserklärung finden Sie unter www.pearl.de.
Klicken Sie unten auf den Link **Support (Handbücher, FAQs, Treiber & Co.)**.
Geben Sie anschließend im Suchfeld die Artikelnummer ein.

PRODUKTDETAILS

1. Kopfkissen
2. Integrierte Stereo-Lautsprecher
3. Bedieneinheit
4. Luftkissen (Arm)
5. Sitzpolster
6. Handy-Tasche
7. Beinstütze
8. Fußstütze
9. Luftkissen (Oberarm/Schulter)
10. Rückenpolster
11. Armlehne
12. LEDs
13. Hintere Abdeckung
14. Halterung für Bedieneinheit
15. Kabel für Bedieneinheit
16. Laufrollen
17. Stromkabel mit Stecker
18. Netzteilanschluss
19. Ein/Aus-Schalter
20. Sicherungsdose

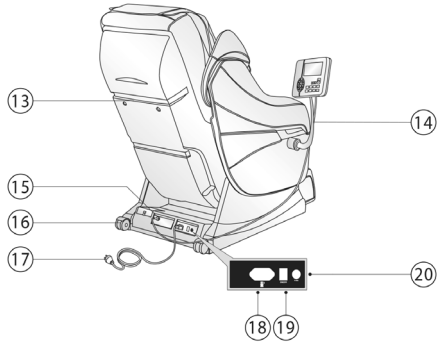
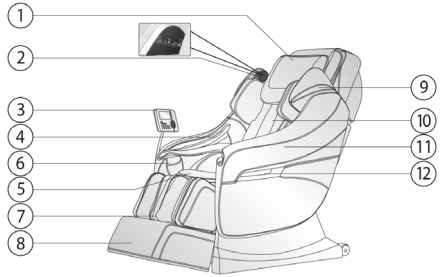

MONTAGE

Armlehne montieren

Gehen Sie für die Montage der beiden Armlehnen wie folgt vor:

1. Am unteren Ende des Stahlrahmens befindet sich eine rechteckige Öffnung. Ziehen Sie die Kabel, die Sie mit der Armlehne verbinden möchten, ein Stück aus dieser Öffnung heraus.

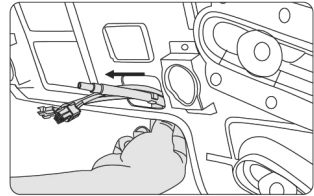

2. Verbinden Sie dann die Kabelanschlüsse des Massagesessels mit den Kabelanschlüssen der Armlehne.

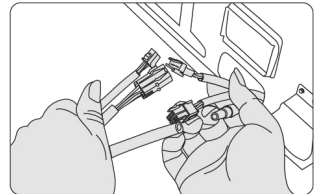

3. Verbinden Sie anschließend die Luftschläuche des Massagesessels und der Armlehne miteinander.

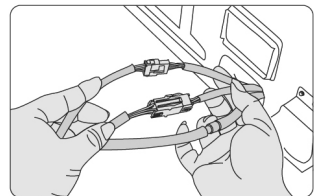

4. Schieben Sie zum Abschluss die verbundenen Kabel und den verbundenen Luftschlauch zurück in die rechteckige Öffnung im Stahlrahmen des Massagesessels. Achten Sie dabei darauf, dass der Luftschlauch nicht abknickt.

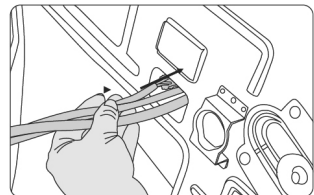

5. Der Anschlussstift der Armlehne passt in die entsprechende Öffnung des Rahmens und der Stahlrahmen in die Nut der Armlehne.

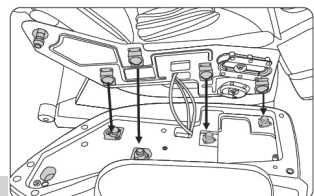

6. Greifen Sie die Armlehne mit beiden Händen und setzen Sie sie in die entsprechenden Halterungen des Rahmens ein. Achten Sie dabei darauf, dass die Kabel und der Luftschlauch nicht eingeklemmt werden. Schieben Sie diese gegebenenfalls noch weiter in den Stahlrahmen hinein.

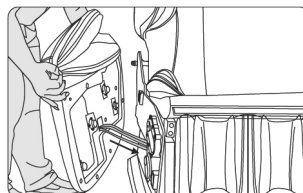

7. Nachdem Sie die Armlehne mit leichtem Druck nach unten auf dem Stahlrahmen angebracht haben, prüfen Sie nochmals, ob sie sicher befestigt ist.

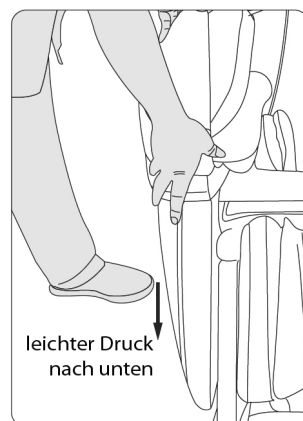

8. Schrauben Sie die Armlehne an der Vorderseite des Stahlrahmens mit den Schrauben unter Verwendung des Innensechskantschlüssels fest.

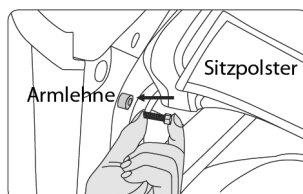

9. Schrauben Sie die Armlehne an der Rückseite des Stahlrahmens ebenfalls mit den Schrauben unter Verwendung des Innensechskantschlüssels fest.

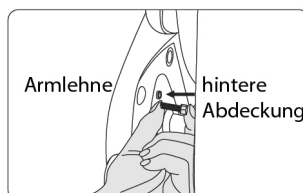

Halterung für Bedieneinheit montieren

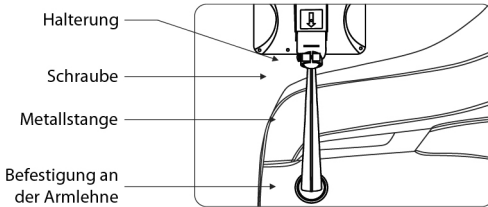

1. Drehen Sie zunächst die Schraube aus der Halterung heraus.
2. Setzen Sie dann die Halterung auf den runden Kopf der Metallstange auf.
3. Setzen Sie anschließend die Schraube wieder in die Halterung ein und ziehen Sie sie fest an.
4. Schieben Sie das untere Verbindungsstück der Metallstange auf die entsprechende Halterung der Armlehne. Achten Sie dabei darauf, dass sich die beiden kleinen Öffnungen (für die beiden Schrauben) jeweils direkt übereinander befinden.

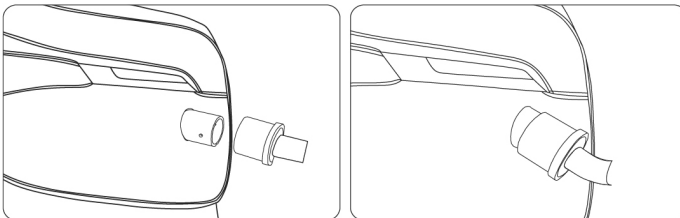
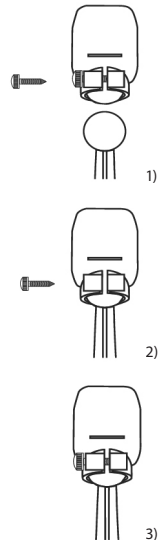

5. Befestigen Sie zum Abschluss die Metallstange mit den beiden Schrauben an der Armlehne.

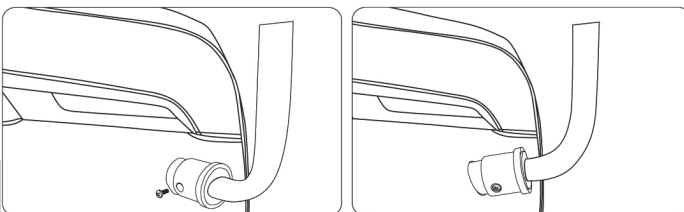

Optionale Steuerungshalterung montieren und Steuerung einsetzen

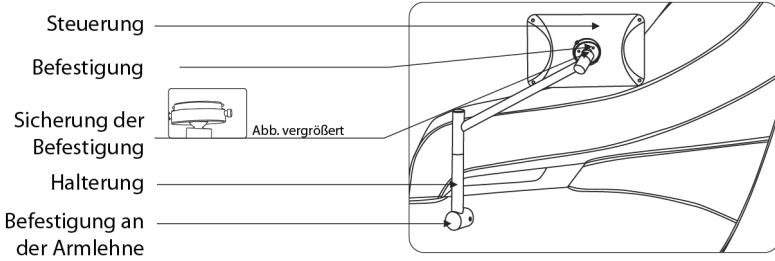

Bereiten Sie die Montage zunächst vor, indem Sie sich die einzelnen Teile zurechtlegen.

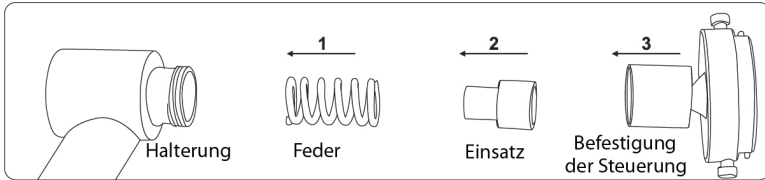

Montieren Sie die Steuerungshalterung dann wie folgt:

1. Setzen Sie die Feder in die Halterung ein.
2. Setzen Sie dann den Einsatz in die Halterung ein.

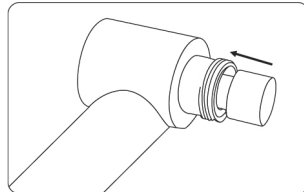
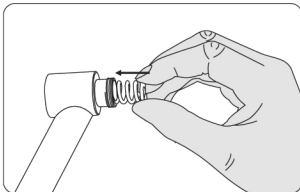

3. Setzen Sie anschließend die Befestigung der Steuerung auf die Halterung auf und schrauben Sie sie dort fest.

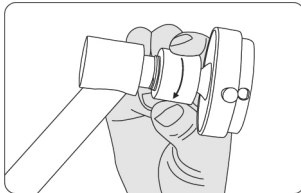

4. Ziehen Sie die Schraube mit dem Innensechskantschlüssel fest.

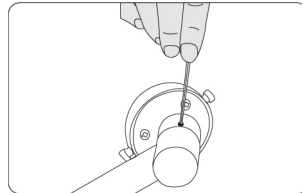

5. Schieben Sie das untere Verbindungsstück der Halterung auf die entsprechende Halterung der Armlehne. Achten Sie dabei darauf, dass sich die beiden kleinen Öffnungen jeweils direkt übereinander befinden.

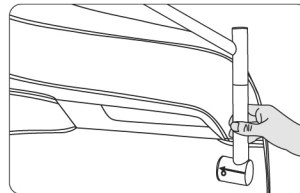
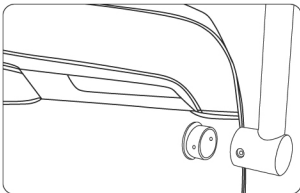

6. Befestigen Sie zum Schluss die Metallstange mit den 3 Schrauben an der Armlehne.

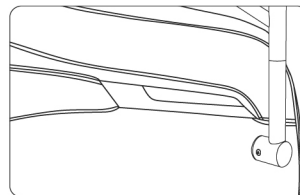
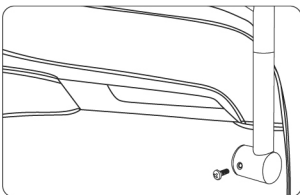

7. Drücken Sie die beiden Sicherungen der Steuerungsbefestigung zusammen und setzen Sie die Steuerung ein.

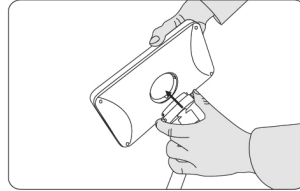
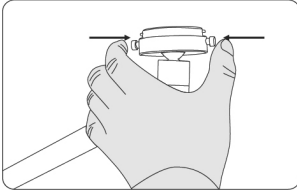

8. Überprüfen Sie, ob die Steuerung korrekt in der Befestigung sitzt und lassen Sie dann die Sicherungen wieder los. Drehen Sie die Steuerung anschließend so weit, bis sie hörbar einrastet.

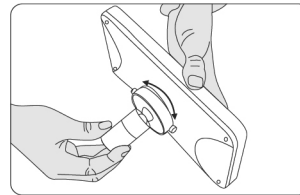
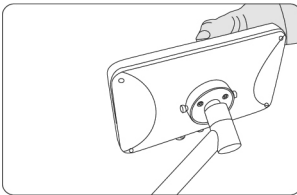

9. Sie können die Halterung horizontal um 360° drehen, um die Steuerung in die gewünschte Position bringen.

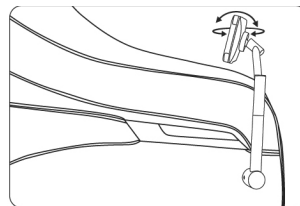
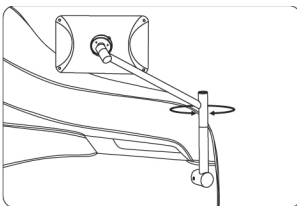

Bedieneinheit einsetzen

Setzen Sie die Bedieneinheit in die Halterung ein. Sie können die Metallstange nach links und rechts drehen sowie die Bedieneinheit in die gewünschte Position bringen.

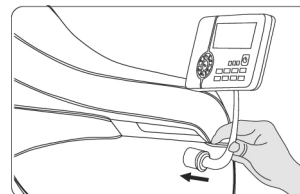

VERWENDUNG

Allgemeine Hinweise

- Sie können die Intensität der Schulter- und Nackenmassage abmildern, indem Sie das Kopfkissen verwenden. Das Rückenpolster wird mit einem Reißverschluss und das Kopfkissen mit einem Klettverschluss auf dem Rückenpolster befestigt.



Reißverschluss

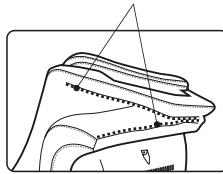

Klettverschluss

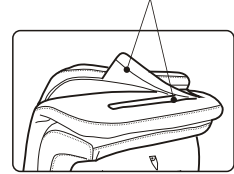

- Um den Boden (insbesondere Holzböden) nicht zu beschädigen, wird empfohlen, den Massagesessel auf einen Teppich zu stellen.
- Wenn Sie den Massagesessel bewegen möchten, stellen Sie zunächst sicher, dass keine Kabel auf den Boden herabhängen. Halten Sie den Massagesessel am Kopfteil fest und kippen Sie ihn zurück, so dass das Gewicht über die Rollen ausbalanciert wird. Sie können nun den Massagesessel auf den Rollen in die gewünschte Richtung ziehen oder schieben. Setzen Sie den Massagesessel nach dem Transport wieder vorsichtig auf den Boden auf.

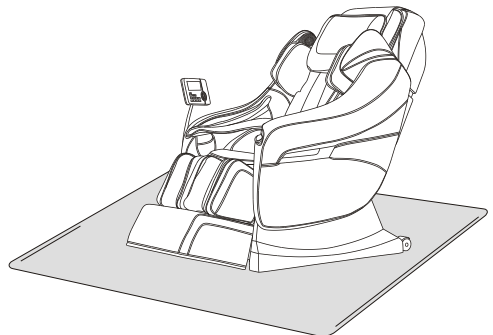



HINWEIS:



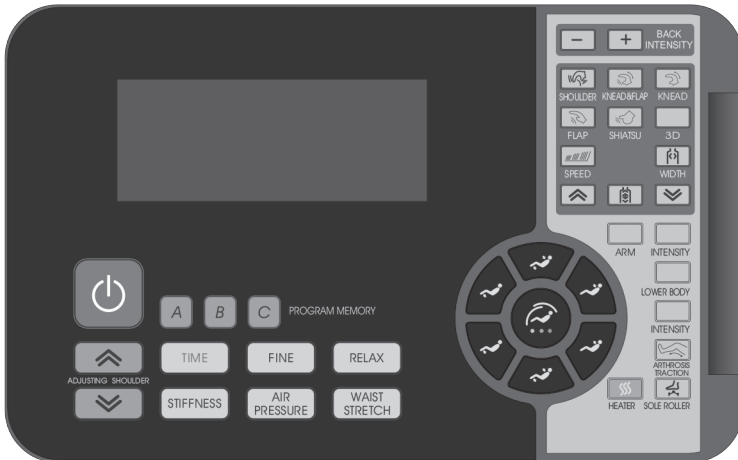
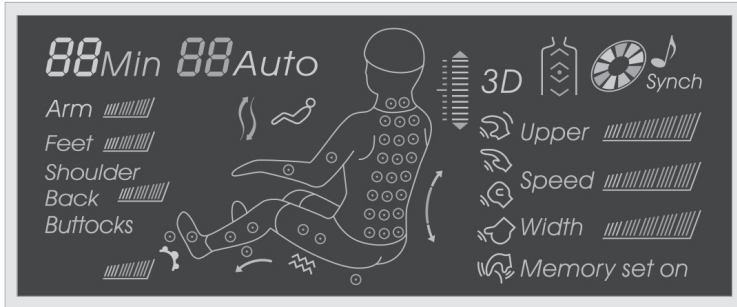

Transportieren Sie den Massagesessel am besten mit 2 Personen und schieben Sie ihn nicht über Holzböden oder rauen Untergrund.

Bedieneinheit



Massage beginnen

1. Verbinden Sie den Massagesessel mit der Stromversorgung und schalten Sie ihn über den Ein/Aus-Schalter ein.
2. Drücken Sie die rote Power-Taste der Bedieneinheit, um die Massageanwendung zu beginnen. Der Massagesessel wechselt von der Sitz- in die Liegeposition.
3. Per Scanfunktion erkennt der Massagesitz automatisch Ihre Schulterhöhe und passt so die Massage optimal Ihrer Körpergröße an. Warten Sie kurz, bis dreimal hintereinander ein kurzer Signalton ertönt.
4. Sie können die Schulterposition manuell noch genauer einstellen, indem Sie die  - oder  -Taste drücken. Wenn Sie innerhalb von 10 Sekunden keine weiteren Einstellungen vornehmen, beginnt die Massage automatisch.

Tasten	Funktionen	Display
	Bewegt die Massagerollen aufwärts.	
	Bewegt die Massagerollen abwärts.	

5. Wählen Sie anschließend die Massagemethode aus:
Wenn Sie Ihre persönlichen Massageprogramme zuvor gespeichert haben, können Sie diese jederzeit während der Massage über die Tasten **A**, **B** und **C** aufrufen. Wie Sie ein Massageprogramm speichern, erfahren Sie unter **Massage beenden/speichern und Massagesessel ausschalten**.







HINWEIS:

Sie können die Einstellungen zur Schulterposition überspringen, indem Sie eine der automatischen Massagefunktionen auswählen.





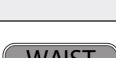

Zeit einstellen







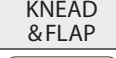







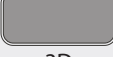

Tasten	Funktionen
	Die voreingestellte Dauer der Massage beträgt 20 Minuten. Sie können eine maximale Dauer von 40 Minuten einstellen. Drücken Sie hierzu die TIME -Taste, um die Zeit pro Tastendruck um 5 Minuten zu erhöhen. Sind die 40 Minuten erreicht, können Sie mit jedem weiteren Druck auf die Taste TIME die Zeit um jeweils 5 Minuten verringern.

Automatische Massage

Tasten	Funktionen	Display
	Komfortmassage zur Entspannung der Muskeln und Knochen	F1 Auto
	Beruhigende Massage, unterstützt die Blutzirkulation	F2 Auto
	Schmerzlindernde Tiefenmassage	F3 Auto
	Ganzkörper-Luftkissen-Massage: Taille, Gesäß, Arme und Beine werden gleichzeitig durch die Luftkissen massiert	F4 Auto
	Taillendehnung, das Rückenpolster und die Luftkissen bringen Sie in eine Position, in der die Taille gedehnt wird und wieder zurück in die Ausgangsposition.	F5 Auto

Manuelle Funktionen

Tasten	Funktionen	Display
 SHOULDER	Automatische Massage des Schulterbereichs, Geschwindigkeit und Intensität einstellbar	 (H1)
 KNEAD & FLAP	Knet- und Klopfmassage, Geschwindigkeit und Intensität einstellbar	 (H1)
 KNEAD	Knetmassage, Geschwindigkeit und Intensität einstellbar	 (H1)









 FLAP	Klopfmassage, 2 Massagemethoden, Geschwindigkeit, Breite und Intensität einstellbar	 (H1-H2)
 SHIATSU	Shiatsu-Massage, 2 Massagemethoden, Geschwindigkeit, Breite und Intensität einstellbar	 (H1-H2)
 3D	3D-Massage: 4 Massagemethoden, Geschwindigkeit und Intensität einstellbar	3D (H1-H4)
 SPEED	Geschwindigkeit in 5 Stufen regelbar	Speed 
 WIDTH	Breite in 5 Stufen einstellbar (für Knet- und Klopfmassage)	Width 
 BACK STRETCH	Massage einer bestimmten Stelle	
 BACK STRETCH	Auf- und Ab-Massage eines kleinen Körperbereichs	
 BACK STRETCH	Auf- und Ab-Massage des gesamten Oberkörpers	
 LOWER ADJUST	Massageposition abwärts verändern (bei der Massage einer bestimmten Stelle und bei der Massage eines Körperbereichs)	Massagerollen bewegen sich abwärts
 UPPER ADJUST	Massageposition aufwärts verändern (bei der Massage an einer bestimmten Stelle und bei der Massage eines Körperbereichs)	Massagerollen bewegen sich aufwärts



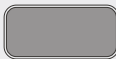







HINWEIS:

Die BACK STRECH-Rückenmassagen sind mit den anderen Massagemethoden (außer der Schultermassage) kombinierbar.







Luftkissen-Massage

Tasten	Funktionen	Display
 ARM	Luftkissen-Massage der Arme ein- und ausschalten	Arm 
 INTENSITY	Luftkissen-Massage der Arme, Intensität in 3 Stufen einstellbar	Arm 
 LOWER BODY	Luftkissen-Massage des unteren Körperbereichs (3 Modi: Unterer Körperbereich, Rücken und Taille, Beine)	Füße, Rücken, Gesäß 
 INTENSITY	Luftdruckmassage des unteren Körperbereichs, Intensität in 3 Stufen einstellbar	
 ARTHROSIS TRACTION	Die Funktion der Wadenstreckung wird bei der Luftdruckmassage des unteren Körperbereichs automatisch aktiviert.	

Weitere manuelle Einstellungen

Tasten	Funktionen	Display
 BACK STRENGTHEN BUTTON	Intensität der Oberkörpermassage verringern	Upper 
 BACK WEAKEN BUTTON	Intensität der Oberkörpermassage verstärken	Upper 
 SOLE ROLLER	Fußmassage, in 3 Geschwindigkeitsstufen einstellbar	
 HEATER	Heizfunktion für Rücken- und Kniebereich (wärmt innerhalb von 3 Minuten)	

Einstellen der Rücken- und Beinpositionen

Tasten	Funktionen	Display
	Automatische Liegeposition: 3 mögliche Positionen. Wechseln Sie durch wiederholtes Drücken der Taste zur nächsten Liegeposition.	(01-03) Auto
	Anheben der Beinstütze: Halten Sie die Taste so lange gedrückt, bis die gewünschte Position erreicht ist. Lassen Sie anschließend die Taste los.	
	Absenken der Beinstütze: Halten Sie die Taste so lange gedrückt, bis die gewünschte Position erreicht ist. Lassen Sie anschließend die Taste los.	
	Anheben der Rückenlehne: Halten Sie die Taste so lange gedrückt, bis die gewünschte Position erreicht ist. Lassen Sie anschließend die Taste los.	
	Absenken der Rückenlehne: Halten Sie die Taste so lange gedrückt, bis die gewünschte Position erreicht ist. Lassen Sie anschließend die Taste los.	
	Anheben der Rückenlehne und gleichzeitiges Absenken der Beinstütze: Halten Sie die Taste solange gedrückt, bis die gewünschte Position erreicht ist. Lassen Sie anschließend die Taste los.	
	Absenken der Rückenlehne und gleichzeitiges Anheben der Beinstütze: Halten Sie die Taste so lange gedrückt, bis die gewünschte Position erreicht ist. Lassen Sie anschließend die Taste los.	

Massage beenden/speichern und Massagesessel ausschalten

1. Drücken Sie die rote Power-Taste der Bedieneinheit, um die Massage zu beenden.



HINWEIS:

Sie können diese Taste jederzeit während einer Massageanwendung drücken und damit die Anwendung beenden.

2. Die Rückenlehne und die Beinstütze bewegen sich automatisch in die Ausgangsposition zurück.
3. Nach Ablauf der eingestellten Massagezeit oder nach Ausschalten des Massagesessels zeigt die Bedieneinheit „Memory Set On“ an und blinkt. Sie können die gewählten Massage-Einstellungen jetzt speichern. Drücken Sie hierzu entweder die Taste **A**, **B** oder **C**.
4. Drücken Sie die rote Power-Taste erneut, um den Massagesessel auszuschalten.
5. Die Massagerollen bewegen sich in die Ausgangsposition zurück.
6. Sie können alternativ 10 Sekunden warten, bis sich der Massagesessel automatisch ausschaltet und sich die Massagerollen zur Ausgangsposition zurückbewegen.
7. Schalten Sie den Massagesessel abschließend über den Ein/Aus-Schalter aus und trennen Sie ihn von der Stromversorgung.

MASSAGESESSEL PER APP BEDIENEN

App herunterladen

1. Laden Sie im Internet unter Google Play die kostenlose App **ChairApp.apk** herunter und installieren Sie sie auf Ihrem Android-Tablet. Nach erfolgreicher Installation erscheint das Icon **Robot Massage** auf dem Tablet-Display.

Bluetooth-Verbindung herstellen

Verbinden Sie den Massagesessel über Bluetooth mit Ihrem Tablet. Diesen Vorgang nennt man Pairing.

1. Achten Sie darauf, dass die Entfernung zwischen dem Tablet und dem Massagesessel während des Pairing-Vorgangs höchstens einen Meter beträgt.
2. Schalten Sie den Massagesessel mithilfe des Ein/Aus-Schalters ein.
3. Öffnen Sie das **Robot Massage**-Programm auf Ihrem Tablet und wählen Sie **Setting**, um die Einstellungen vorzunehmen.
4. Wählen Sie unter Einstellungen **Bluetooth**. Suchen Sie nach dem Gerät **Fihonest** und tippen Sie darauf, um die Bluetooth-Verbindung herzustellen. Geben Sie „0000“ ein, falls ein PIN-Code gefordert wird und bestätigen Sie mit „OK“.
5. Der Massagesessel stellt nun automatisch eine Verbindung mit dem Tablet her.



HINWEIS

Der Abstand zwischen dem Tablet und dem Massagesessel darf nicht mehr als 10 m betragen, um eine einwandfreie Verbindung zu gewährleisten.

6. Es kann vorkommen, dass trotz erfolgreichem Pairing-Vorgang keine Bluetooth-Verbindung mit dem Massagesessel hergestellt werden kann und die Meldung „bluetooth connect failed“ (Bluetooth-Verbindung fehlgeschlagen) auf dem Display erscheint. Trennen Sie in diesem Fall die Bluetooth-Verbindung und schalten Sie den Massagesessel aus. Schalten Sie dann den Massagesessel wieder ein und wiederholen Sie Schritt 3 und 4, um eine neue Bluetooth-Verbindung zwischen den Geräten herzustellen.

App-Display

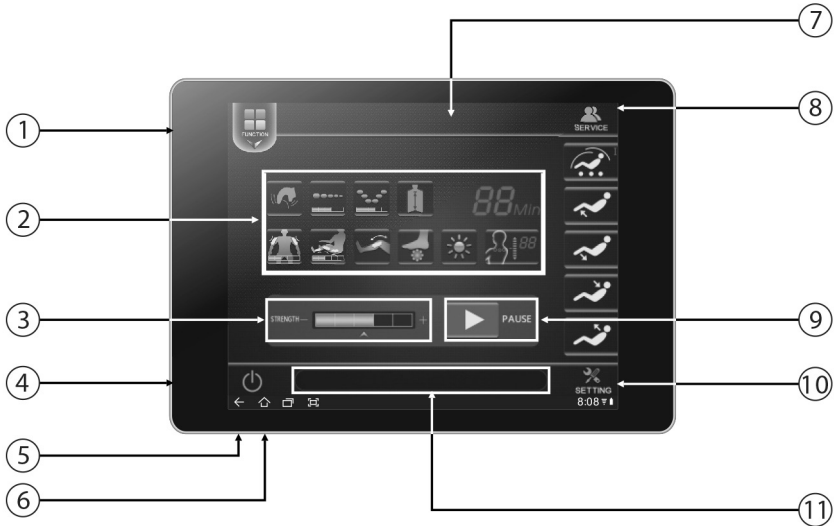

1. Funktions-Button
2. Anzeige Massagestatus
3. Intensitätsregler für Oberkörpermassage
4. Massage-Button
5. Programm verlassen (Button 2 Sekunden gedrückt halten)
6. Programm minimieren
7. Statusanzeige
8. Service-Button (reservierte Funktion)
9. Start/Pause-Button
10. Einstellungen
11. Informationsanzeige

Massage beginnen

Stellen Sie zunächst sicher, dass der Massagesessel ausgeschaltet ist. Verbinden Sie dann den Massagesessel mit der Stromversorgung und schalten Sie ihn über den Ein/Aus-Schalter ein.

Öffnen Sie das Programm **Robot Massage** auf Ihrem Tablet. Es kann ca. 5 Sekunden dauern, bis alle Informationen auf dem Display angezeigt werden.



1. Tippen Sie auf den Massage-Button, um mit der Massage zu beginnen. Der Massagesessel wechselt von der Sitz- in die Liegeposition.





Erkennen der Schulterposition und Massagepunkte



Einstellen der Schulterposition und Massagepunkte

- Per Scanfunktion erkennt der Massagesitz automatisch Ihre Schulterhöhe und passt so die Massage optimal Ihrer Körpergröße an. Sobald dieser Vorgang abgeschlossen ist, ertönt dreimal ein kurzer Signalton. Sie können dann die Schulterposition manuell noch genauer einstellen. Tippen Sie hierfür auf den ▲ oder ▼-Button und wählen Sie zwischen 11 Positionen. Wenn Sie innerhalb von 10 Sekunden keine weiteren Einstellungen vornehmen, startet die Massage automatisch.

Buttons	Funktionen
	Bewegt die Massagerollen aufwärts.
	Bewegt die Massagerollen abwärts.

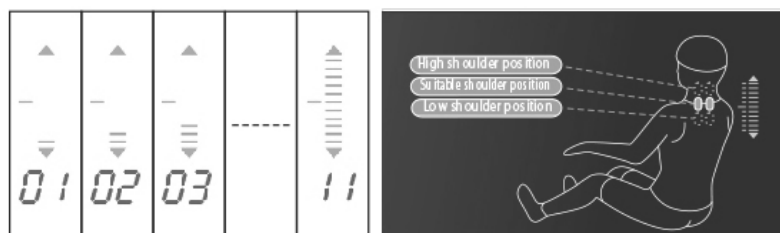

- Tippen Sie während der Massage auf den Start/Pause-Button, um die Massage zu unterbrechen. Ein erneutes Tippen auf den Button setzt die Massage fort. Wird die Massage für mehr als 10 Minuten unterbrochen, schaltet sich der Massagesessel automatisch aus.

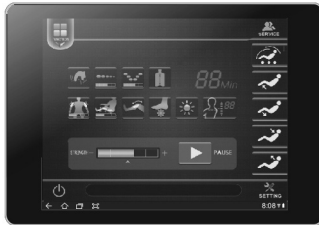

Während der Massage



Während der Unterbrechung

- Die Intensität der Massage steuern Sie über den Intensitätsregler. Wählen Sie zwischen 5 Intensitätsstufen, indem Sie auf die gewünschte Massagestärke tippen.

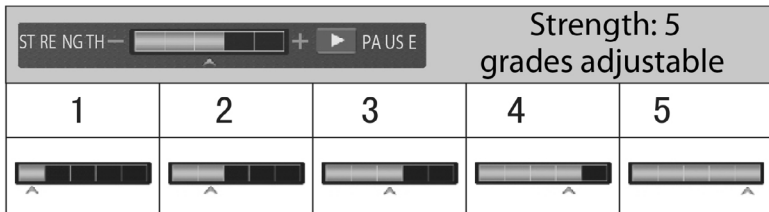

Automatische Massage

Tippen Sie auf den Button , um zwischen den verschiedenen Massagefunktionen zu wählen. Um eine Übersicht der automatischen Massageprogramme aufzurufen, tippen Sie auf den Button . Bei den automatischen Massageprogrammen können Sie weder die Intensität noch die Geschwindigkeit anpassen.



Automatische Massagefunktion auswählen

Buttons	Funktionen
	Komfortmassage zur Entspannung der Muskeln und Knochen
	Beruhigende Massage, unterstützt die Blutzirkulation
	Schmerzlindernde Tiefenmassage
	Ganzkörper-Luftkissen-Massage: Nacken, Schulter, Taille, Gesäß, Arme und Beine werden gleichzeitig massiert
	Rücken-Tailen-Twist: Durch das Auf- und Abpumpen von Luft kann Ihre Taille in eine natürliche Schwingung versetzt werden.
	Taillendehnung: Das Rückenpolster und die Luftkissen bringen Sie in eine Position, in der die Taille gedehnt wird und wieder zurück in die Ausgangsposition.
	Zurück zum Übersichtsdisplay

Manuelle Massage





Tippen Sie auf den Button  um eine manuelle Massage oder eine Rückendehnung auszuwählen sowie die Einstellungen zu Geschwindigkeit und Breite vorzunehmen. Bei der Klopf-, 3D- und Shiatsu-Massage sowie während der Massageunterbrechung (Start/Pause-Button) können Sie die Breite der Massagerollen einstellen. Die Geschwindigkeit können Sie in allen Massagefunktionen außer der Massageunterbrechung (Start/Pause-Button) anpassen.

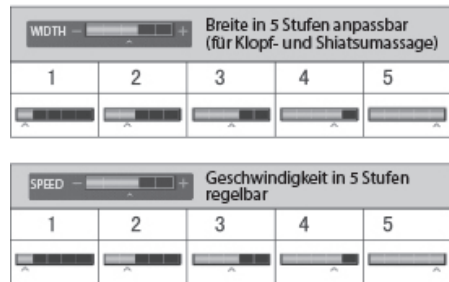

Im Menü **Manual** (Manuelle Massage) tippen Sie auf den Button , um die Massagefunktion, Geschwindigkeit und Breite der Massagerollen auszuwählen.



Manuelle Massagefunktion auswählen



Buttons	Funktionen
 SHOULDER	Automatische Massage des Schulterbereichs, Geschwindigkeit und Intensität anpassbar
 KNEAD	Knetmassage, Geschwindigkeit und Intensität anpassbar
 FLAP	Klopfmassage, 2 Massagemethoden, Geschwindigkeit und Intensität anpassbar
 KNEAD & FLAP	Knet- und Klopfmassage, Geschwindigkeit und Intensität anpassbar

 SHIATSU	Shiatsumassage, 2 Massagemethoden, Geschwindigkeit, Breite und Intensität anpassbar
 3D	3D-Massage: 4 Massagemethoden, Geschwindigkeit und Intensität anpassbar
	Zurück zum Übersichtsdisplay

Im Menü **Manual** (Manuelle Massage) tippen Sie auf den Button , um eine Rückenmassage auszuwählen.



HINWEIS:

Während der Schultermassage kann diese Funktion nicht ausgewählt werden.

Buttons	Funktionen
 Whole back	Massage des gesamten Rückens auf und ab
 Upper back	Massage des oberen Rückens auf und ab
 Lower back	Massage des unteren Rückens auf und ab
 Partial	Massage eines kleinen Körperbereichs auf und ab
 Fixed point	Massage an einem festgelegten Punkt

Luftkissen-Massage

Tippen Sie auf den Button  um eine Luftkissen-Massage auszuwählen. Die Luftkissen-Massage umfasst den unteren Körperbereich (Taille, Gesäß und Beine) sowie die Arme.

Arme



Luftkissen-Massage Arme

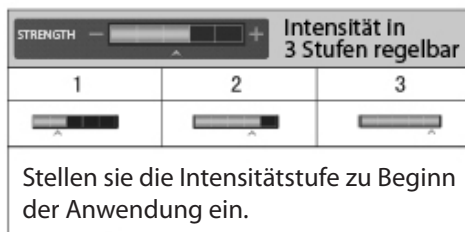

Arms

Luftkissen-Massage der Arme ein- und ausschalten

Rücken, Taille, Po und Beine



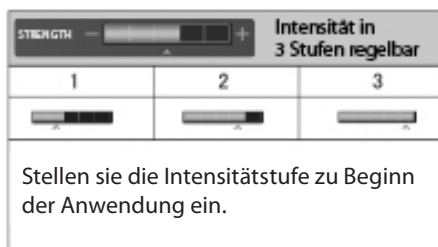

Luftkissen-Massage unterer Körperbereich





LOWER BODY

Luftkissen-Massage für Rücken, Taille, Po und Beine ein- und ausschalten.

 WAIST, BUTTOCKS	Luftkissen-Massage der Taille und des Pos ein- und ausschalten
 FOOT PART	Luftkissen-Massage der Beine ein- und ausschalten
 LEGS STRETCH	Dehnung der Beine ein- und ausschalten. Die Dehnung der Beine ist bei der Luftkissen-Massage des unteren Körperbereichs und des Fußbereichs als Standard voreingestellt.

Weitere Massagefunktionen

Tippen Sie auf den Button **Others** , um zusätzliche Massagefunktionen auszuwählen.

Tippen Sie auf den Button , um die Wärme-Therapiefunktion ein- und auszuschalten. Die Wärme-Therapie-Anwendung umfasst Rücken, Taille und Kniebereich und wärmt mit Infrarot-Licht.



Wärme-Therapie einschalten

 ROLLER ON SOLE	Wärme-Therapie für Rücken- und Kniebereich ein- und ausschalten (wärmt innerhalb von 3 Minuten)
--	---

Tippen Sie auf den Button **Others** , um eine andere, zusätzliche Massagefunktion auszuwählen.

Tippen Sie auf den Button , um die Fußmassage ein- und auszuschalten.



Fußmassage einschalten

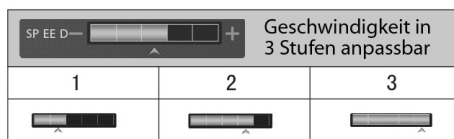

Fußmassage ein- und ausschalten, in 3 Geschwindigkeitsstufen anpassbar

Tippen Sie auf den Button **Others** , um eine andere, zusätzliche Massagefunktion auszuwählen.





Tippen Sie auf den Button **A, B** oder **C** entweder aus dem Bereich „MEMO STORE“, um die aktuelle Massagefunktion zu speichern, oder aus dem Bereich „MEMO INVOKING“, um eine gespeicherte Massagefunktion einzuschalten.



Anderere Massagefunktionen – Speicher

Einstellen der Rücken- und Beinpositionen

Buttons	Funktionen
	Anheben der Beinstütze. Halten Sie den Button so lange gedrückt, bis die gewünschte Position erreicht ist. Lassen Sie dann den Button los.

	Absenken der Beinstütze. Halten Sie den Button so lange gedrückt, bis die gewünschte Position erreicht ist. Lassen Sie dann den Button los.
	Anheben der Rückenlehne. Halten Sie den Button so lange gedrückt, bis die gewünschte Position erreicht ist. Lassen Sie dann den Button los.
	Absenken der Rückenlehne. Halten Sie den Button so lange gedrückt, bis die gewünschte Position erreicht ist. Lassen Sie dann den Button los.
	Automatische Liegeposition mit 3 verschiedenen Positionen. Jedes Tippen auf den Button wechselt zur nächsten Liegeposition.

Einstellungen

Tippen Sie auf den Button **Settings** , um das Einstellungsmenü zu öffnen.

Tippen Sie auf den Button , um eine Sprache aus der Liste auszuwählen. Sie können zwischen vereinfachtem Chinesisch, traditionellem Chinesisch und Englisch wählen.

Tippen Sie auf den Button , um über die Buttons (+) und (-) die Lautstärke zu regulieren.



Sprache auswählen



Lautstärke anpassen

Massage beenden und Massagesessel ausschalten

Tippen Sie auf den Massage-Button, um die Massage zu beenden. Sie können diesen Button jederzeit während einer Massageanwendung antippen. Die Rückenlehne und die Beinstütze bewegen sich automatisch in die Ausgangsposition zurück. Nach Ablauf der eingestellten Massagezeit wird die Massage automatisch beendet. Die Rückenlehne und die Beinstütze bleiben stehen und bewegen sich nicht in die Ausgangsposition zurück. Schalten Sie den Massagesessel abschließend über den Ein/Aus-Schalter aus und trennen Sie ihn von der Stromversorgung.

MUSIKWIEDERGABE ÜBER BLUETOOTH

Sie können ein externes Gerät (z.B. Tablet, MP3-Player) über Bluetooth mit dem Massagesessel verbinden, um die Musik direkt über das Soundsystem des Massagesessels wiederzugeben.

1. Achten Sie darauf, dass die Entfernung zwischen dem Tablet und dem Massagesessel während des Pairing-Vorgangs höchstens einen Meter beträgt.
2. Schalten Sie den Massagesessel mithilfe des Ein/Aus-Schalters ein.
3. Aktivieren Sie die Bluetooth-Funktion auf Ihrem Mobiltelefon und suchen Sie nach neuen Geräten. Lesen Sie hierzu die Bedienungsanleitung Ihres Mobiltelefons, um detaillierte Informationen zur Verbindung von Bluetooth-Geräten mit dem Mobiltelefon zu erhalten.
4. Wählen Sie auf dem Mobiltelefon aus der Liste der verfügbaren Geräte das Gerät **Fihonest** aus.
5. Geben Sie „0000“ ein, falls ein PIN-Code gefordert wird und bestätigen Sie mit „OK“.
6. Der Massagesessel stellt nun automatisch eine Verbindung mit dem Tablet her.

**HINWEIS**

Der Abstand zwischen dem Tablet und dem Massagesessel darf nicht mehr als 10 m betragen, um eine einwandfreie Verbindung zu gewährleisten.

Sie können das externe Gerät in der Handy-Tasche auf der Innenseite der linken Armlehne aufbewahren. Die Lautsprecher des 3D-Digital-Soundsystems sind im oberen Bereich der beiden Armlehnen untergebracht.

TECHNISCHE DATEN

Wohlfühlprogramme	Muskel- und Gelenk-Entspannung, Kreislauf-Anregung, Tiefenmassage, Ganzkörper-Luftkissen-Massage, Hüft-Entlastung
Rücken-Massagetechniken	Nackenmassage, Kneten, Klopfen, Shiatsu, Kneten und Klopfen, 3 D
Manuell einstellbare Stretch-Massage	Punkt, Bereich, ganzer Rücken
Lautsprecher	Integrierte Stereo-Lautsprecher
Bluetooth	Version 2.0
Speicherplätze	3 (für Nutzer oder individuelle Massageprogramme)
Programmdauer	20 bis 40 Minuten, in 5-Minuten-Schritten einstellbar
Stromversorgung	230 V (Kabellänge 150 cm, Euro)
Leistung	200 W
Maße	Gesamt 98 × 189 × 78 cm, Sitzfläche & Lehne 77 × 37 × 122, 125 kg

