

### Sehr geehrte Kundin, sehr geehrter Kunde,

vielen Dank für den Kauf dieses 5in1-Akku-Hornhautentferners.

Bitte lesen Sie diese Bedienungsanleitung aufmerksam durch und beachten Sie die aufgeführten Hinweise und Tipps, damit Sie Ihren Hornhautentferner optimal einsetzen können.

### Lieferumfang

- Hornhautentferner
- Ladegerät
- Hornhaut-Entferner-Aufsatz
- Rasierer-Aufsatz
- Epilierer-Aufsatz
- 5-teiliges Maniküre-Pediküre-Set
- Reinigungsbürste
- Bedienungsanleitung

### Optionales Zubehör

- NX-8593: Epilierer-Aufsatz für 5in1-Akku-Hornhautentferner SB-50.ak
- NX-8594: Rasierer-Aufsatz für 5in1-Akku-Hornhautentferner SB-50.ak
- NX-8595: 3er-Set Hornhautentferner-Aufsätze für SB-50.ak, grob
- NX-8596: 3er-Set Hornhautentferner-Aufsätze für SB-50.ak, fein
- NX-8597: 6er-Set Hornhautentferner-Aufsätze für SB-50.ak, je 3x fein und grob

### Technische Daten

Akku	2x Ni-Mh Akku, 1.200 mAh
Ladezeit	Ca. 10 Stunden
Betriebszeit	Ca. 30 Minuten
Leistung	3 W
Umdrehung	1.700 RPM
Stromversorgung Ladegerät	110 – 220 V, 50/ 60 Hz
Betriebstemperatur	10°C – 40°C
Betriebs-Luftfeuchtigkeit	30% - 90% RH
Aufbewahrungs-Temperatur	-10°C – 60°C
Aufbewahrungs-Luftfeuchtigkeit	10% – 95% RH
Maße (B x H x T)	67 x 160 x 30 mm
Gewicht	140 g

### Produktdetails

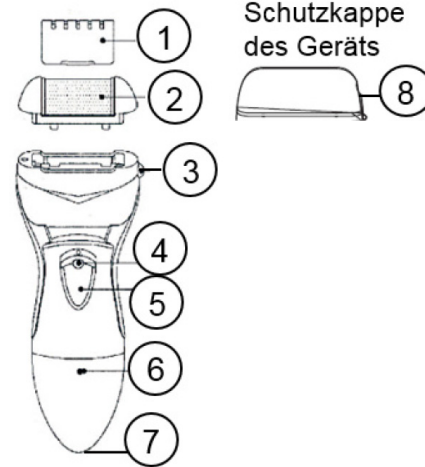

1. Schutzkappe des Aufsatzes
2. Aufsatz
3. Taste zum Entfernen der Aufsätze
4. Sicherheits-Taste
5. Ein/Aus-Schalter
6. Lade-LED
7. Lade-Anschluss
8. Öffnung für das Maniküre-Pediküre-Set

### Inbetriebnahme

Laden Sie den Akku auf. Schließen Sie dazu das Ladegerät am Ladeanschluss des Geräts und an einer Steckdose an.

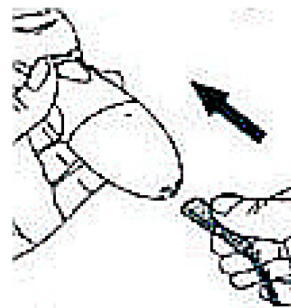

Während des Ladevorgangs leuchtet die LED rot. Die Ladezeit beträgt 10 Stunden.

Laden Sie das Gerät nicht länger als 12 Stunden. Wenn Sie das Gerät längere Zeit nicht benutzen, laden Sie den Akku mindestens alle 6 Monate auf. Andernfalls kann sich die Akkulebenszeit verkürzen.

### Aufsatz anbringen und entfernen

Drücken Sie die Taste zum Entfernen der Aufsätze und nehmen Sie die Schutzkappe des Geräts ab. Setzen Sie den gewünschten Aufsatz auf das Gerät und lassen Sie ihn einrasten. Achten Sie darauf, dass die Zahnräder des Geräts und des Aufsatzes aufeinander liegen. Ziehen Sie vor dem Gebrauch die Schutzkappe des Aufsatzes ab. Um den Aufsatz wieder zu entfernen, drücken Sie die Taste zum Entfernen der Aufsätze und ziehen Sie ihn ab. Setzen Sie die Schutzkappe des Geräts wieder auf das Gerät.

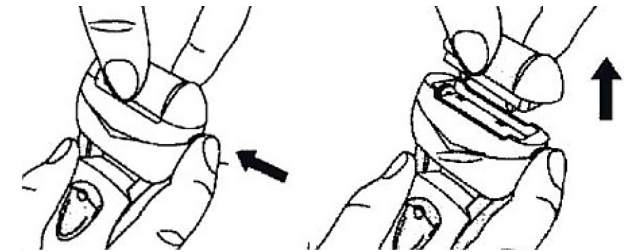

### Gerät ein- und ausschalten

Drücken Sie auf die Sicherheits-Taste und schieben Sie den Ein-/Aus-Schalter nach oben. Die Sicherheits-Taste verhindert ein versehentliches Einschalten. Schieben Sie den Ein/Aus-Schalter wieder nach unten, um das Gerät auszuschalten.

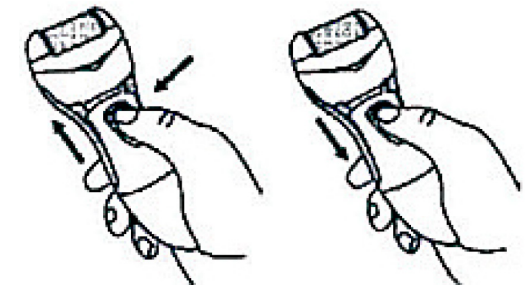

### Reinigung und Aufbewahrung

Reinigen Sie nach jedem Gebrauch den verwendeten Aufsatz bzw. das Zubehörteil! Achten Sie darauf, dass das Gerät ausgeschaltet ist, bevor Sie den Aufsatz entfernen. Reinigen Sie ihn mit der Reinigungsbürste und unter fließendem Wasser. Reinigen Sie auf diese Weise ausschließlich den Aufsatz! Lassen Sie ihn anschließend vollständig trocknen.

Das Gerät reinigen Sie mit einem feuchten Tuch. Lassen Sie es anschließend vollständig trocknen. Nutzen Sie keine starken oder die Oberfläche beschädigende Reinigungsmittel. Schalten Sie das Gerät nicht ein, während Sie es reinigen. Bewahren Sie das Gerät an einem Ort auf, an dem es nicht in ein Waschbecken, eine Bade- oder Duschwanne fallen kann. Die Aufbewahrungs-Temperatur sollte zwischen -10°C und 60°C liegen.

### Verwendung des Hornhaut-Entferner-Aufsatzes



1. Reinigen Sie Ihre Füße und trocknen Sie sie ab. Nutzen Sie das Gerät nicht auf nasser Haut!
2. Schalten Sie das Gerät ein und entfernen Sie vorsichtig die Hornhaut von Ihren Füßen. Bleiben Sie nicht länger als 2 – 3 Sekunden auf einer Stelle. Wenn Sie zu großen Druck ausüben, stoppt das Gerät zu Ihrem Schutz.
3. Schalten Sie nach Gebrauch das Gerät aus.
4. Waschen Sie gegebenenfalls Ihre Füße.

### Verwendung Epilierer- und Rasierer-Aufsatzes



Epilierer-Aufsatz



Rasierer-Aufsatz

Reinigen Sie den Epilierer-Aufsatz vor jeder Anwendung! Testen Sie den Aufsatz bei erstmaliger Verwendung auf einer Stelle mit wenigen Haaren. Nach dem Duschen ist das Epilieren in der Regel einfacher. Trocknen Sie Ihre Haut danach gut ab. Achten Sie darauf, dass Ihre Haut frei von Fett ist. Nutzen Sie daher keine Creme vor dem Epilieren. Die optimale Haarlänge für das Epilieren liegt bei 3 – 4 mm. Sind Ihre Haare länger, kürzen Sie sie vorher mit dem Rasierer-Aufsatz.

1. Schalten Sie das Gerät ein. Straffen Sie Ihre Haut, damit sich die Haare aufrichten.
2. Halten Sie das Gerät in einem 90° Winkel und fahren Sie langsam und gleichmäßig gegen die Wuchsrichtung Ihrer Haare über die Haut. Halten Sie währenddessen stets Hautkontakt für ein optimales Ergebnis. Wenden Sie keinen Druck an. Wenn Sie während des Epilierens schwitzen, trocknen Sie Ihre Haut mit einem Handtuch.
3. Schalten Sie nach Gebrauch das Gerät aus.
4. Cremen Sie die epilierten Stellen je nach Hauttyp direkt nach der Anwendung oder einige Stunden später ein. Es wird empfohlen, 24 Stunden nach dem Epilieren ein Peeling anzuwenden, um eingewachsene Haare zu vermeiden.

### Verwendung Maniküre-Pediküre-Set



1. Waschen Sie Ihre Nägel und trocknen Sie sie vollständig ab.
2. Setzen Sie die Schutzkappe des Geräts auf das Gerät.
3. Stecken Sie ein Zubehörteil des Sets in die entsprechende Öffnung rechts an der Schutzkappe.
4. Schalten Sie das Gerät ein und behandeln Sie die gewünschten Stellen an Ihren Füßen oder Händen. Wenden Sie nicht zu viel Druck an.
5. Schalten Sie das Gerät nach Gebrauch aus und waschen Sie gegebenenfalls Ihre Hände bzw. Füße.

### Problemlösung

- **Problem: Das Ergebnis beim Epilieren ist nicht gut.**  
**Lösung:** Achten Sie darauf, dass Sie das Gerät in einem 90° Winkel halten und es gegen die Wuchsrichtung bewegen. Gehen Sie sicher, dass Ihre Haut frei von Fett, sauber und trocken ist. Verwenden Sie keine Creme vor dem Epilieren. Möglicherweise sind die Haare zu kurz und können vom Gerät nicht erfasst werden. Die Haare sollten 3 – 4 mm lang sein. Bewegen Sie das Gerät mehrmals über eine Stelle, wenn nicht gleich alle Haare erfasst wurden.
- **Problem: Das Gerät funktioniert nicht.**  
**Lösung:** Der Akku ist leer. Laden Sie das Gerät wieder auf.

## Sicherheitshinweise

- Diese Bedienungsanleitung dient dazu, Sie mit der Funktionsweise dieses Produktes vertraut zu machen. Bewahren Sie diese Anleitung daher gut auf, damit Sie jederzeit darauf zugreifen können.
- Ein Umbauen oder Verändern des Produktes beeinträchtigt die Produktsicherheit. Achtung Verletzungsgefahr!
- Alle Änderungen und Reparaturen an dem Gerät oder Zubehör dürfen nur durch den Hersteller oder von durch ihn ausdrücklich hierfür autorisierte Personen durchgeführt werden.
- Behandeln Sie das Produkt sorgfältig. Es kann durch Stöße, Schläge oder Fall aus bereits geringer Höhe beschädigt werden.
- Halten Sie das Produkt fern von Feuchtigkeit und extremer Hitze.
- Tauchen Sie das Produkt niemals in Wasser oder andere Flüssigkeiten.
- Nutzen Sie das Gerät oder Zubehörteile nicht, wenn sie beschädigt sind.
- Das Gerät kann von Kindern ab 8 Jahren sowie von Personen mit reduzierten physischen, sensorischen oder mentalen Fähigkeiten oder Mangel an Erfahrung und/oder Wissen benutzt werden, wenn sie beaufsichtigt oder bezüglich des sicheren Gebrauchs des Gerätes unterwiesen wurden und die daraus resultierenden Gefahren verstanden haben.
- Kinder dürfen nicht mit dem Gerät spielen.
- Reinigung und Benutzer-Wartung dürfen nicht durch Kinder durchgeführt werden, es sei denn, sie sind beaufsichtigt.
- Kinder sollten beaufsichtigt werden, um sicherzustellen, dass sie nicht mit dem Gerät spielen.
- Wenden Sie das Gerät aus hygienischen Gründen nur bei einer Person an.
- Benutzen Sie das Gerät nur mit den mitgelieferten Zubehörteilen.
- Halten Sie das Gerät nicht unter Wasser, dies kann das Gerät beschädigen.
- Fragen Sie bei bestehenden Hautkrankheiten oder anderen medizinischen Bedenken vor der Nutzung des Geräts Ihren Arzt.
- Wenden Sie das Gerät nicht auf geröteter, entzündeter, gereizter oder infektiöser Haut und nicht auf Warzen oder Wunden an.
- Halten Sie das Gerät fern von Ihren Kopfharen, Augenbrauen

- und Wimpern sowie von Kleidung, Kabel und Schnüren.
- Nutzen Sie das Gerät nicht ohne Aufsatz. Dies kann zu Anwendungsfehlern und/ oder Verletzungen führen.
- Das Gerät ist nur für den Hausgebrauch geeignet.
- Nutzen Sie den Hornhaut-Entferner-Aufsatz nur an Ihren Füßen und nicht länger als 2 – 3 Sekunden auf einer Stelle. Üben Sie keinen starken Druck aus. Nutzen Sie den Aufsatz nur, wenn er trocken ist.
- Nutzen Sie den Epilierer- und Rasierer-Aufsatz nur, wenn er trocken ist. Es ist normal, dass nach Anwendung des Epilierer-Aufsatzes die Haut für kurze Zeit gerötet und irritiert ist.
- Das Gerät ist nicht empfohlen für Menschen mit Diabetes oder schwacher Durchblutung.
- Stecken Sie keine Gegenstände in das Gerät.
- Laden Sie das Gerät nicht, wenn es nicht komplett trocken ist.
- Setzen Sie die Schutzkappe auf, wenn Sie das Gerät nicht verwenden.
- Lagern Sie das Gerät an einem kühlen und trockenen Ort.
- Halten Sie das Gerät fern von Kindern.



### **ACHTUNG!**

**Nutzen Sie das Gerät nicht in der Nähe von Badewannen, Duschwannen, Waschbecken oder anderen Gefäßen, die Wasser enthalten!**

- Technische Änderungen und Irrtümer vorbehalten!

## Wichtige Hinweise zur Entsorgung

Dieses Elektrogerät gehört NICHT in den Hausmüll. Für die fachgerechte Entsorgung wenden Sie sich bitte an die öffentlichen Sammelstellen in Ihrer Gemeinde. Einzelheiten zum Standort einer solchen Sammelstelle und über ggf. vorhandene Mengenbeschränkungen pro Tag/Monat/ Jahr entnehmen Sie bitte den Informationen der jeweiligen Gemeinde.

## Konformitätserklärung

Hiermit erklärt PEARL.GmbH, dass sich das Produkt NX-8587 in Übereinstimmung mit der RoHS-Richtlinie 2011/65/EU, der EMV-Richtlinie 2014/30/EU und der Niederspannungsrichtlinie 2014/35/EU befindet.



Qualitätsmanagement  
Dipl. Ing. (FH) Andreas Kurtasz

Die ausführliche Konformitätserklärung finden Sie unter [www.pearl.de/support](http://www.pearl.de/support). Geben Sie dort im Suchfeld die Artikelnummer NX-8587 ein.

Informationen und Antworten auf häufige Fragen (FAQs) zu vielen unserer Produkte sowie ggfs. aktualisierte Handbücher finden Sie auf der Internetseite:

**[www.sichler-beauty.de](http://www.sichler-beauty.de)**

Geben Sie dort im Suchfeld die Artikelnummer oder den Artikelnamen ein.

## Chère cliente, cher client,

Nous vous remercions d'avoir choisi cette râpe électrique 5 en 1. Afin d'utiliser au mieux votre nouveau produit, veuillez lire attentivement ce mode d'emploi et respecter les consignes et astuces suivantes.

### Contenu

- Râpe électrique anti-callosité 5 en 1
- Chargeur
- Embout râpe anti-callosité
- Embout rasoir
- Embout épilateur
- 5 accessoires de manucure/pédicure
- Brosse de nettoyage
- Mode d'emploi

### Accessoires en option

- NX-8593 : Embout épilateur
- NX-8594 : Embout rasoir
- NX-8595: Embout anti-callosité – gros grain
- NX-8596: 3 embouts anti-callosité – grain fin
- NX-8597 : 6 embouts anti-callosités fin/grossier

### Caractéristiques techniques

Batterie	2 batteries Ni-Mh, 1200 mAh
Temps de charge	Env. 10 heures
Autonomie	Env. 30 minutes
Puissance	3 W
Rotations	1700 tours/min
Alimentation du chargeur	110 – 220 V, 50/60 Hz
Température de fonctionnement	de 10 °C à 40 °C
Humidité relative de l'air pour le fonctionnement	de 30 % à 90 % RH
Température de stockage	de -10 °C à 60 °C
Humidité de stockage	de 10 % à 95 % RH
Dimensions (largeur x hauteur x profondeur)	67 x 160 x 30 mm
Poids	140 g

## Description du produit

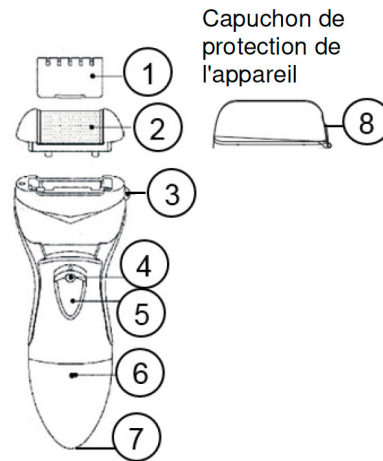

1. Capuchon de l'embout
2. Embout
3. Bouton d'éjection des embouts
4. Bouton de sécurité
5. Bouton marche/arrêt
6. LED de chargement
7. Port de chargement
8. Ouverture pour accessoires de manucure

### Mise en marche

Chargez la batterie. Pour cela, branchez le chargeur au port de chargement de l'appareil et à une prise électrique.

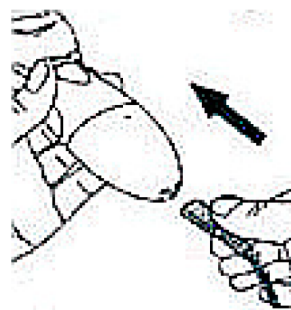

Pendant le chargement, la LED brille en rouge. Le temps de chargement est d'environ 10 heures.

Ne rechargez pas l'appareil pendant plus de 12 heures. Si vous ne comptez pas utiliser l'appareil pendant une période prolongée, rechargez la batterie au moins tous les 6 mois. Sinon, la durée de vie de la batterie peut diminuer.

### Fixer et retirer un embout

Appuyez sur le bouton d'éjection des embouts, et retirez le capuchon de l'appareil. Placez l'embout choisi sur l'appareil et clipsez-le. Veillez à ce que les pignons de l'appareil et de l'embout correspondent parfaitement les uns avec les autres. Avant l'utilisation, retirez le capuchon de l'embout. Pour retirer l'embout, appuyez sur le bouton d'éjection des embouts, et retirez-le. Remplacez le capuchon de protection de l'appareil sur l'appareil.

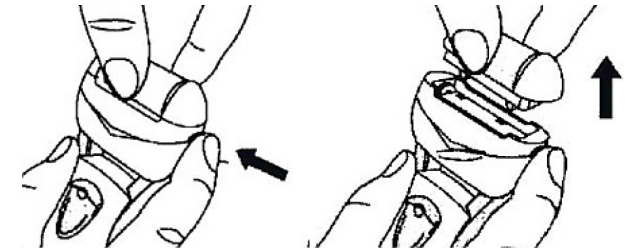

### Allumer et éteindre l'appareil

Appuyez sur la touche de sécurité et faites glisser le bouton marche/arrêt vers le haut. La touche de sécurité empêche que l'appareil ne soit allumé par inadvertance. Pour éteindre l'appareil, faites glisser le bouton marche/arrêt vers le bas.

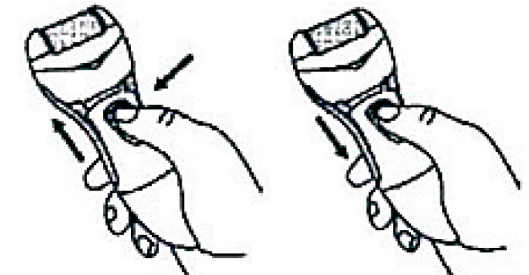

## Nettoyage et stockage

Après utilisation, nettoyez l'embout ou accessoire utilisé. Assurez-vous que l'appareil est éteint avant de retirer l'accessoire. Nettoyez-le avec la brosse de nettoyage et sous l'eau courante. Ne nettoyez que les accessoires de cette manière. Ensuite, laissez l'accessoire complètement sécher.

Pour nettoyer l'appareil, utilisez un chiffon humide. Ensuite, laissez-le complètement sécher. N'utilisez pas de nettoyant puissant ou qui pourrait endommager la surface. N'utilisez pas l'appareil pendant que vous le nettoyez.

Rangez l'appareil dans un endroit où il ne pourra pas tomber dans un lavabo, une baignoire ou une douche. La température de stockage doit être comprise entre -10 °C et 60 °C.

## Utilisation de l'embout râpe anti-callosité



1. Lavez et séchez vos pieds. N'utilisez pas l'appareil sur une peau humide.
2. Allumez l'appareil et éliminez la corne de vos pieds avec précaution. Ne laissez pas l'appareil plus de 2 à 3 secondes au même endroit. Si vous exercez une pression trop importante, l'appareil s'arrête pour votre sécurité.
3. Éteignez l'appareil après l'utilisation.
4. Si besoin, lavez-vous les pieds.

## Utilisation de l'embout épilateur/rasoir



Embout épilateur



Embout rasoir

Nettoyez l'embout épilateur avant chaque utilisation. Lors de la première utilisation, testez l'épilateur sur une zone comportant peu de poils. Après une douche, l'épilation est souvent plus facile. Séchez votre peau soigneusement. Veillez à ce que la peau soit propre et non grasse. Vous ne devez donc pas appliquer de crème avant l'épilation. Pour l'épilation, la longueur optimale des poils est de 3 à 4 mm.

1. Allumez l'appareil. Tendez votre peau pour que les poils se redressent.
2. Maintenez l'appareil avec un angle de 90°, et déplacez-le lentement et régulièrement sur votre peau dans le sens opposé à la pousse du poil. Maintenez en permanence l'appareil en contact avec la peau pour un résultat optimal. N'exercez aucune pression. Si vous transpirez pendant l'épilation, séchez la peau avec une serviette.
3. Éteignez l'appareil après l'utilisation.
4. Appliquez une crème directement après l'épilation ou quelques heures plus tard selon le type de peau. Il est recommandé d'effectuer un gommage 24 heures après l'épilation afin d'éviter les poils incarnés.

## Utilisation des accessoires de manucure/pédicure



1. Lavez vos ongles et séchez-les complètement.
2. Placez le capuchon de protection de l'appareil sur l'appareil.
3. Insérez un des accessoires dans l'ouverture prévue à cet effet située sur le côté droit du capuchon de protection.
4. Allumez l'appareil et utilisez l'appareil sur vos pieds ou vos mains. N'appuyez pas trop fort.
5. Après utilisation, éteignez l'appareil et lavez si besoin vos mains ou vos pieds.

## Dépannage

- **Problème : Le résultat de l'épilation n'est pas bon.**  
**Solution proposée :** Veillez à maintenir l'appareil avec un angle de 90°, dans le sens opposé à la pousse du poil. Veillez à ce que la peau soit propre, sèche et sans corps gras. N'appliquez pas de crème avant l'épilation. Il est possible que les poils soient trop courts et ne puissent pas être saisis par l'appareil. La longueur des poils doit être comprise entre 3 et 4 mm. Passez l'appareil plusieurs fois sur une même zone si tous les poils n'ont pas été épilés.
- **Problème : L'appareil ne fonctionne pas.**  
**Solution proposée :** La batterie est vide. Rechargez l'appareil.

## Consignes de sécurité

- Ce mode d'emploi vous permet de vous familiariser avec le fonctionnement du produit. Conservez-le précieusement afin de pouvoir le consulter en cas de besoin.
- Pour connaître les conditions de garantie, veuillez contacter votre revendeur. Veuillez également tenir compte des conditions générales de vente !
- Veillez à utiliser le produit uniquement comme indiqué dans la notice. Une mauvaise utilisation peut endommager le produit ou son environnement.
- Le démontage ou la modification du produit affecte sa sécurité. Attention, risque de blessure !
- N'ouvrez jamais l'appareil, sous peine de perdre toute garantie. Ne tentez jamais de réparer vous-même le produit !
- Manipulez le produit avec précaution. Un coup, un choc, ou une chute, même de faible hauteur, peut l'endommager.
- N'exposez pas le produit à l'humidité ni à une chaleur extrême.
- Ne plongez jamais l'appareil dans l'eau ni dans aucun autre liquide.
- N'utilisez pas l'appareil ou ses accessoires si l'appareil, le chargeur ou un accessoire est endommagé.
- Conservez le produit hors de la portée et de la vue des enfants !
- Surveillez les enfants pour vous assurer qu'ils ne jouent pas avec l'appareil.
- Cet appareil n'est pas conçu pour être utilisé par des personnes (y compris les enfants) dont les capacités physiques, sensorielles ou mentales sont réduites, ou des personnes dénuées d'expérience ou de connaissance, sauf si elles ont pu bénéficier, par l'intermédiaire d'une personne responsable de leur sécurité, d'une surveillance ou d'instructions préalables concernant l'utilisation de l'appareil.
- Pour des raisons d'hygiène, l'appareil ne doit être utilisé que par une seule personne.
- Utilisez l'appareil uniquement avec les accessoires fournis.
- Ne plongez pas l'appareil dans de l'eau. Cela peut endommager l'appareil.
- Si vous souffrez de maladies de peau ou d'autres problèmes de santé, consultez votre médecin avant d'utiliser l'appareil.
- N'utilisez pas l'appareil sur une peau rougie, inflammée, irritée ou infectée. Ne l'utilisez pas sur des verrues ou des plaies.
- Maintenez l'appareil à distance des cheveux, cils et sourcils, ainsi que des vêtements, fils et lacets.
- N'utilisez pas l'appareil sans embout. Cela constituerait une

- erreur d'utilisation et pourrait entraîner des blessures.
- Cet appareil est conçu pour un usage domestique uniquement.
- N'appliquez pas l'embout anti-callosité sur les pieds plus de 2 à 3 secondes au même endroit. N'exercez pas une pression trop forte. N'utilisez l'embout que lorsqu'il est sec.
- N'utilisez l'embout épilateur/rasoir que lorsqu'il est sec. Il est normal que, après l'utilisation de l'embout épilateur, la peau rougisse et soit irritée.
- L'appareil n'est pas recommandé pour les personnes diabétiques ou qui souffrent d'une mauvaise circulation sanguine.
- N'introduisez aucun objet dans l'appareil.
- Ne rechargez pas l'appareil s'il n'est pas complètement sec.
- Fermez le capuchon protecteur lorsque vous n'utilisez pas l'appareil.
- Rangez l'appareil dans un endroit frais et sec.
- Maintenez l'appareil hors de portée des enfants.



### ATTENTION !

*N'utilisez pas l'appareil à proximité d'une baignoire, d'une douche, d'un lavabo ou d'autres récipients qui contiennent de l'eau.*

- Aucune garantie ne pourra être appliquée en cas de mauvaise utilisation.
- Le fabricant décline toute responsabilité en cas de dégâts matériels ou dommages (physiques ou moraux) dus à une mauvaise utilisation et/ou au non-respect des consignes de sécurité.
- Sous réserve de modification et d'erreur !

## Consignes importantes concernant le traitement des déchets

Cet appareil électronique ne doit **PAS** être jeté dans la poubelle de déchets ménagers. Pour l'enlèvement approprié des déchets, veuillez vous adresser aux points de ramassage publics de votre municipalité.

Les détails concernant l'emplacement d'un tel point de ramassage et des éventuelles restrictions de quantité existantes par jour/mois/année, ainsi que sur des frais éventuels de collecte, sont disponibles dans votre municipalité.

## Déclaration de conformité

La société PEARL.GmbH déclare ce produit NX-8587 conforme aux directives actuelles suivantes du Parlement Européen : 2011/65/UE, relative à la limitation de l'utilisation de certaines substances dangereuses dans les équipements électriques et électroniques, 2014/30/UE, concernant la compatibilité électromagnétique, et 2014/35/UE, concernant la mise à disposition sur le marché du matériel électrique destiné à être employé dans certaines limites de tension.



Service Qualité  
Dipl. Ing. (FH) Andreas Kurtasz

La déclaration de conformité complète du produit est disponible en téléchargement à l'adresse <https://www.pearl.fr/support/notices> ou sur simple demande par courriel à [qualite@pearl.fr](mailto:qualite@pearl.fr).