

Sehr geehrte Kundin, sehr geehrter Kunde,

vielen Dank für den Kauf dieser Tauchmaske. Bitte lesen Sie diese Bedienungsanleitung und befolgen Sie die aufgeführten Hinweise und Tipps, damit Sie Ihre neue Tauchmaske optimal einsetzen können.

Lieferumfang

- Tauchmaske
- Schnorchel
- Dichtungsring
- Netztasche
- Bedienungsanleitung

Technische Daten

Material	100 % Silikon	
Einstellbarer Riemen	✓	
Größe	NX-9777	L
	NX-9779	XL
Action-Cam-Halterung	✓	
Schnorchellänge	22 cm	
Maße	NX-9777	18 x 35 x 12 cm
	NX-9779	18 x 35 x 12 cm
Gewicht	NX-9777	621 g
	NX-9779	626 g

Die richtige Größen-Wahl.

Welches die richtige Größe für Sie ist, wird von dem Abstand zwischen Kinn und Nasenwurzel bestimmt.

L		XL
10 - 12 cm		12 - 15 cm

Produktdetails

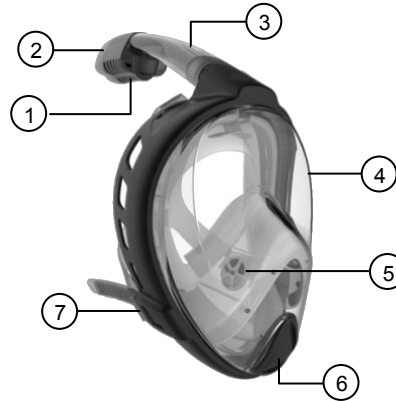

- | | |
|-----------------------|------------------|
| 1. Trockenventil | 5. Atem-Ventil |
| 2. Spritzwasserschutz | 6. Ausblasventil |
| 3. Schnorchel | 7. Schnalle |
| 4. Visier | |

Vor dem ersten Gebrauch

Reinigen Sie das Visier von innen mit einer Spülmittel-Wasser-Mischung im Verhältnis 1:2 (doppelte so viel Wasser wie Spülmittel). So beseitigen Sie die letzten Produktionsrückstände. Beseitigen Sie die Spülmittel-Reste unter fließendem Wasser.

Inbetriebnahme

1. Stecken Sie den Schnorchel so auf die Schnorchel-Halterung, dass der Sicherheitsstift am Ende richtig einrastet.



ACHTUNG!

Wenden Sie dabei keine Gewalt an! Zu viel Kraft kann zu Beschädigungen der Dichtung führen.

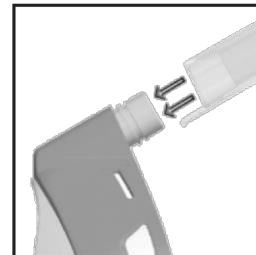

HINWEIS:

Sollte sich der Schnorchel nicht einfach aufschieben lassen, so kann dies an Verunreinigungen durch Sand oder Schutt liegen. Reinigen Sie alle Teile der Tauchmaske unter fließendem Süßwasser.

2. Stellen Sie sicher, dass die Dichtung vollkommen vom Schnorchel umschlossen ist.

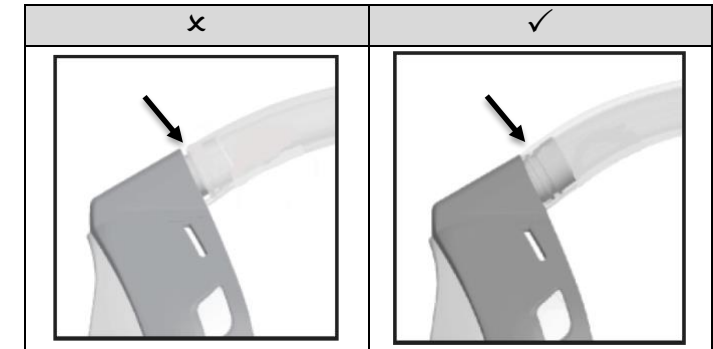

3. Stellen Sie die Gummibänder auf die gewünschte Länge ein. Die Tauchermaske sollte fest anliegen, aber nichts abschnüren.

Verwendung



Achtung!

Beachten Sie beim Gebrauch der Tauchmaske zu Ihrer eigenen Sicherheit bitte folgende Punkte:

- ▶ Nur für geübte Schwimmer geeignet.
- ▶ Schnorcheln Sie niemals allein, sondern immer mit mindestens einer anderen Person.
- ▶ Die Tauchmaske ist nicht zum Tauchen, intensivem Schwimmtraining oder anderen Tätigkeiten geeignet, die eine starke Atmung bzw. eine hohe Sauerstoff-Versorgung benötigen.
- ▶ Nicht für Kinder unter 12 Jahren geeignet!
- ▶ Verwenden Sie die Tauchmaske nicht bei hohem Wellengang oder bei starker Strömung.
- ▶ Kinder ab 12 Jahren dürfen die Tauchmaske nur unter ständiger Aufsicht Ihrer Eltern verwenden.
- ▶ Die Tauchmaske bietet bei Unfällen keinen Schutz.
- ▶ Ziehen Sie die Tauchmaske aus, wenn Sie sich an Land begeben.

Chère cliente, cher client,

Nous vous remercions d'avoir choisi ce masque. Afin d'utiliser au mieux votre nouveau produit, veuillez lire attentivement ce mode d'emploi et respecter les consignes et astuces suivantes.

Contenu

- Masque
- Tuba
- Anneau d'étanchéité
- Mode d'emploi

Caractéristiques techniques

Matériau	100 % silicone	
Lanière réglable	✓	
Taille	NX-9777	L
	NX-9779	XL
Support pour caméra sport	✓	
Longueur du tuba	22 cm	
Dimensions	NX-9777	18 x 35 x 12 cm
	NX-9779	18 x 35 x 12 cm
Poids	NX-9777	621 g
	NX-9779	626 g

Choisir la bonne taille

La taille qui vous convient dépend de la distance entre votre menton et la racine de votre nez.

L		XL
10 - 12 cm		12 - 15 cm

Description du produit

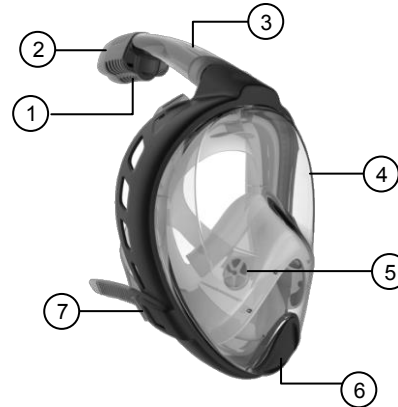

1. Valve sèche
2. Protection contre les projections d'eau
3. Tuba
4. Visière
5. Valve de respiration
6. Valve de sortie de l'air
7. Boucle

Avant la première utilisation

Nettoyez la visière par l'intérieur à l'aide d'un mélange composé de 1 mesure de liquide vaisselle pour 2 mesures d'eau. Vous pouvez ainsi éliminer les derniers résidus de fabrication. Rincez ensuite le liquide vaisselle à l'eau courante.

Mise en marche

1. Insérez le tuba dans le support prévu de manière à ce que la broche de sécurité située à l'extrémité s'enclenche correctement.



ATTENTION ! Pour ce faire, ne forcez pas. Si vous forcez, vous risquez d'endommager l'anneau d'étanchéité.

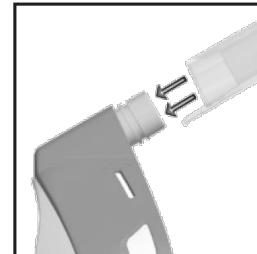

NOTE :

Si le tuba ne peut pas être fixé facilement, cela peut être dû à du sable ou à des salissures. Rincez tous les éléments du masque avec de l'eau douce.

2. Assurez-vous que le joint d'étanchéité est complètement entouré par le tuba.

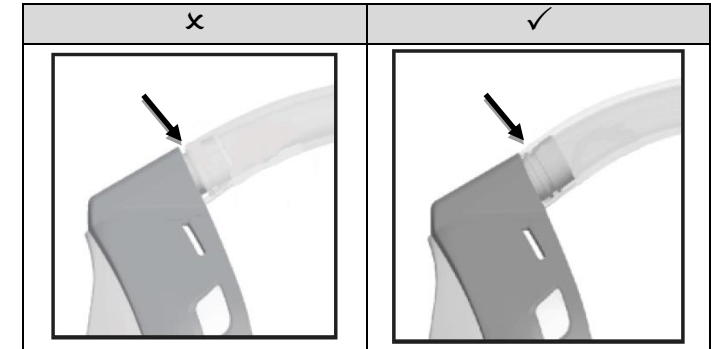

3. Réglez les lanières en caoutchouc à la longueur souhaitée. Le masque doit être parfaitement ajusté mais sans serrer.

Utilisation



ATTENTION ! Lors de l'utilisation du masque, respectez toujours les points suivants pour votre propre sécurité :

- ▶ **Uniquement pour les personnes sachant bien nager.**
- ▶ **Ne pratiquez jamais la nage en masque-tuba seul. Vous devez toujours être accompagné d'au moins une autre personne.**
- ▶ **Le masque n'est pas adapté à la plongée subaquatique, à un entraînement intensif de natation ou à d'autres activités qui nécessitent une respiration puissante ou des besoins en oxygène accrus.**
- ▶ **Ne convient pas aux enfants de moins de 12 ans.**
- ▶ **N'utilisez pas le masque avec des vagues hautes ou un courant fort.**
- ▶ **Les enfants à partir de 12 ans ne peuvent utiliser le masque que sous la surveillance constante de personnes adultes.**
- ▶ **Le masque n'offre aucune protection en cas d'accident.**
- ▶ **Retirez le masque lorsque vous n'êtes plus dans l'eau.**

1. Amenez le masque et votre visage à la température de l'eau. Pour cela, plongez plusieurs fois le masque dans l'eau. Plongez votre visage dans l'eau pendant env. 20 secondes, bouche fermée, en retenant votre respiration.
2. Placez votre menton dans le masque et vérifiez que le masque vous va et est parfaitement étanche. Pressez le masque sur votre visage, basculez la tête en arrière de manière à ce que l'arrivée de l'air dans le tuba soit bloquée par le flotteur, puis inspirez par le nez. Le masque de plongée doit être légèrement aspiré par votre visage lorsqu'il n'y a pas d'arrivée d'air, et lorsque de l'air est aspiré, il doit tenir encore brièvement si vous relâchez le masque et relevez la tête.

**NOTE :**

Lorsque vous enfilez le masque, soyez attentif aux points suivants :

- ▶ *Aucun cheveu ou corps étranger ne doit se trouver entre votre visage et le joint d'étanchéité.*
- ▶ *Les cheveux coincés à cet endroit sont la principale cause de l'entrée de l'eau dans le masque. Les personnes portant une barbe peuvent utiliser de la vaseline pour étanchéifier le corps du masque.*

3. Placez maintenant les élastiques en caoutchouc derrière votre tête.
4. Vous pouvez alors plonger la tête sous l'eau. La règle à observer est : l'entrée d'air doit toujours rester au-dessus de l'eau ! Lorsque l'extrémité du tuba est sous l'eau, il n'est pas possible de respirer !

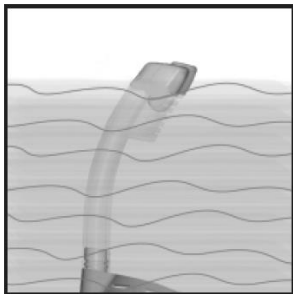
**NOTE :**

Si de l'eau devait entrer à l'intérieur du masque, procédez comme suit : penchez la tête en arrière et appuyez sur le bord supérieur du masque avec l'index.

Soufflez alors lentement par le nez de manière à expulser de l'air dans le masque. La pression augmente à l'intérieur du masque, ce qui pousse l'eau vers le bas.

**ATTENTION !**

Ne faites pas de plongeon en portant le masque. Cela peut endommager le masque et entraîner des blessures graves.

5. Lors de la pratique du masque-tuba, inspirez toujours lentement et profondément.

Nettoyage

- Rincez tous les éléments du masque à l'eau claire et douce après chaque utilisation, et ce en particulier après une utilisation dans de l'eau salée ou chlorée. Si besoin, utilisez un peu de liquide vaisselle. Rincez ensuite le liquide vaisselle à l'eau courante.
- Laissez alors sécher le masque dans un endroit sec et à l'abri des rayons directs du soleil.

Consignes importantes pour la santé

Si au cours de l'utilisation, vous ressentez des vertiges, une sensation de torpeur ou d'essoufflement, cessez immédiatement l'utilisation et retirez le masque !

Consignes de sécurité

- Ce mode d'emploi vous permet de vous familiariser avec le fonctionnement du produit. Conservez précieusement ce mode d'emploi afin de pouvoir le consulter en cas de besoin. Le cas échéant, transmettez-le à l'utilisateur suivant.
- Pour connaître les conditions de garantie, veuillez contacter votre revendeur. Veuillez également tenir compte des conditions générales de vente !
- Veillez à utiliser le produit uniquement comme indiqué dans la notice. Une mauvaise utilisation peut endommager le produit ou son environnement.
- Respectez les consignes de sécurité lors de l'utilisation.
- Le démontage ou la modification du produit affecte sa sécurité. Attention, risque de blessure !
- Toute modification ou réparation de l'appareil ou de ses accessoires doit être effectuée exclusivement par le fabricant ou par un spécialiste dûment autorisé.
- Ne tentez jamais de réparer vous-même le produit !
- Manipulez le produit avec précaution. Un coup, un choc, ou une chute, même de faible hauteur, peut l'endommager.

- N'exposez pas le produit aux rayons du soleil ou à une chaleur extrême.
- Ne plongez jamais le produit dans un autre liquide que de l'eau.
- Avant chaque utilisation, vérifiez chaque élément du masque pour vous assurer qu'il fonctionne bien, qu'il est complet et qu'il ne présente pas de dommage comme des fissures ou des parties en plastique devenues poreuses. N'utilisez pas le produit s'il est endommagé.
- ATTENTION ! L'ajout de corps étrangers au tuba (un tube de rallonge par exemple) peut entraîner des risques vitaux.
- Un comportement imprudent (plongeon avec le masque ou choc contre des objets durs) peut endommager le produit et entraîner de graves blessures.
- Si les verres du masque doivent être remplacés par des verres correcteurs ou complétés par des lentilles, faites appel à un professionnel. Sinon, des verres mal positionnés pourraient créer un manque d'étanchéité.
- Ce produit ne convient pas à la plongée subaquatique ni à la plongée avec bouteilles !
- Avant chaque utilisation, vérifiez qu'il n'y a ni sable ni saleté dans le masque ou dans le tuba.
- Ce produit n'est pas un jouet, ne laissez pas les enfants l'utiliser sans surveillance.
- Aucune garantie ne pourra être appliquée en cas de mauvaise utilisation.
- Le fabricant décline toute responsabilité en cas de dégâts matériels ou dommages (physiques ou moraux) dus à une mauvaise utilisation et/ou au non-respect des consignes de sécurité.
- Sous réserve de modification et d'erreur !