



Papier-Stehlampe

Montagehinweise

Sie erhalten die Stehlampe bei Lieferung unmontiert. Es ist jedoch sehr einfach, die Lampe vollständig zusammen zu bauen. Folgen Sie einfach den hier beschriebenen Schritten:

1. Nehmen Sie den Sockel und schrauben Sie den ersten Teil des Ständers fest auf diesen Sockel.
2. Schrauben Sie dann den zweiten Teil des Ständers (mit den Lampenfassungen) auf den ersten Teil. Schrauben Sie die mitgelieferten Glühbirnen in die Lampenfassungen.
3. Befestigen Sie als nächstes die beiden Haken für den Lampenschirm an der Schraubfassung, die sich am ersten Teil des Ständers befindet. Schrauben Sie außerdem den dritten Teil des Ständers auf den zweiten Teil.
4. Setzen Sie jetzt den Lampenschirm ganz oben auf den fertig montierten Lampenständer und befestigen Sie diesen, indem Sie ihn mit der beiliegenden Schraube oben am Ständer anschrauben. Fixieren Sie den Lampenschirm unten mit Hilfe der beiden Haken, die Sie in Schritt 3 an die Schraubfassung befestigt haben.

Jetzt müssen Sie den Netzstecker der Lampe nur noch mit einer Netzsteckdose verbinden. Dann können Sie die Papier-Stehlampe mit dem Fußschalter, der sich am Netzkabel befindet, ein- und ausschalten.

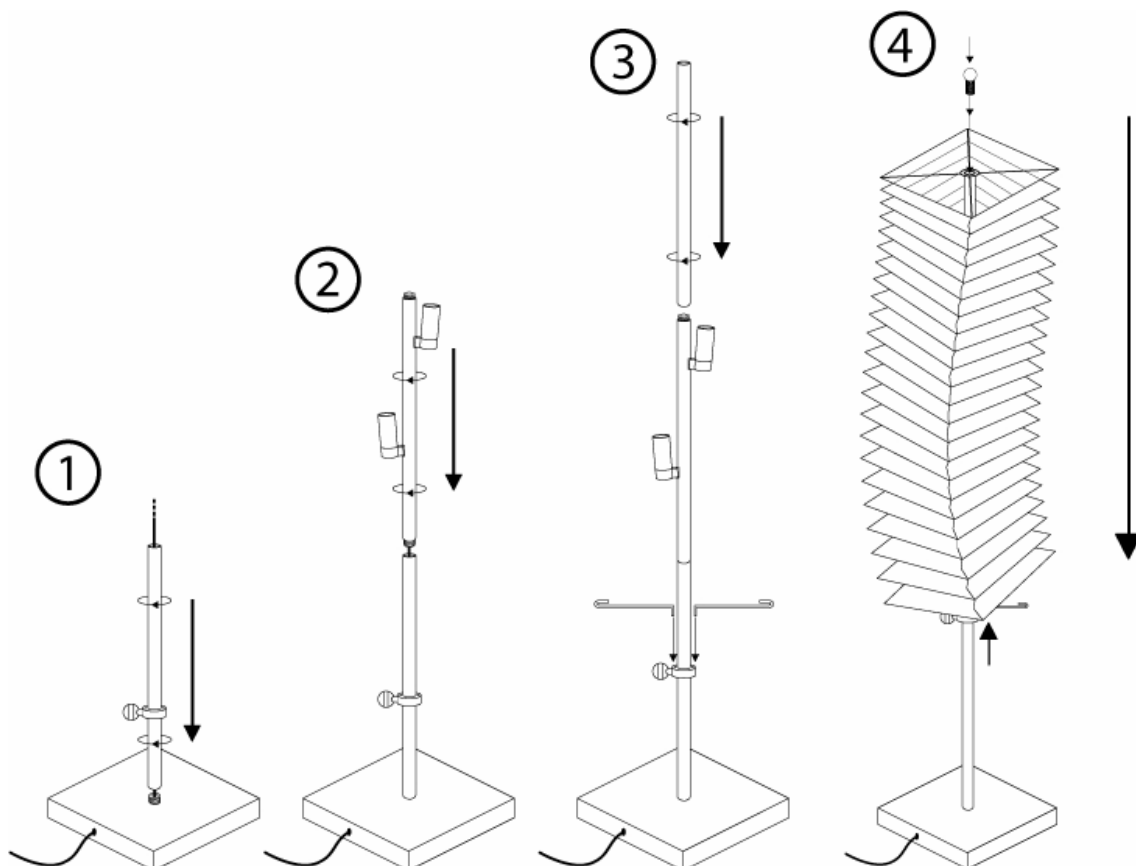

Sicherheitshinweise & Gewährleistung

- Diese Bedienungsanleitung dient dazu, Sie mit den Funktionen dieses Gerätes vertraut zu machen. Bewahren Sie diese Anleitung daher stets gut auf, damit Sie jederzeit darauf zugreifen können.
- Sie erhalten bei Kauf dieses Gerätes zwei Jahre Gewährleistung auf Defekt bei sachgemäßem Gebrauch. Bitte beachten Sie auch die allgemeinen Geschäftsbedingungen!
- Bitte verwenden Sie das Gerät nur für die in dieser Anleitung beschriebenen Funktionen. Eine anderweitige Verwendung führt eventuell zu Beschädigungen am Produkt oder in der Umgebung des Produktes.
- Ein Umbauen oder Verändern des Produktes beeinträchtigt die Produktsicherheit. Achtung Verletzungsgefahr!
- Öffnen Sie das Produkt niemals eigenmächtig.
- Führen Sie Reparaturen nie selber aus!
- Behandeln Sie das Produkt sorgfältig. Es kann durch Stöße, Schläge oder den Fall aus bereits geringer Höhe beschädigt werden.
- Halten Sie die Stehlampe fern von Feuchtigkeit und extremer Hitze.
- Ziehen Sie den Netzstecker aus der Steckdose, wenn Sie die Stehlampe für längere Zeit nicht benutzen.

ACHTUNG:

Bei Schäden, die durch unsachgemäße Bedienung entstehen, erlischt gegebenenfalls der Garantieanspruch gegen den Hersteller.

Es wird keine Haftung für Folgeschäden übernommen.
Technische Änderungen und Irrtümer vorbehalten!





Lampe en papier

Assemblage

Vous recevez la lampe non assemblée mais elle est très facile à monter à soi-même. Veuillez pour cela suivre les étapes suivantes:

1. Prenez le socle et vissez la première partie de la tige dessus.
2. Vissez maintenant la deuxième partie de tige (avec les culots) sur la première puis vissez les ampoules dessus.
3. Fixez ensuite les deux crochets sur la première tige. Vissez aussi la troisième tige.
4. Enfin mettez l'abat-jour sur la tige et fixez-le en haut. Pour terminer, accrochez l'abat-jour en bas aux deux crochets.

Il ne vous reste plus qu'à la brancher sur une prise. Allumez la lampe à l'aide de l'interrupteur situé sur le câble.

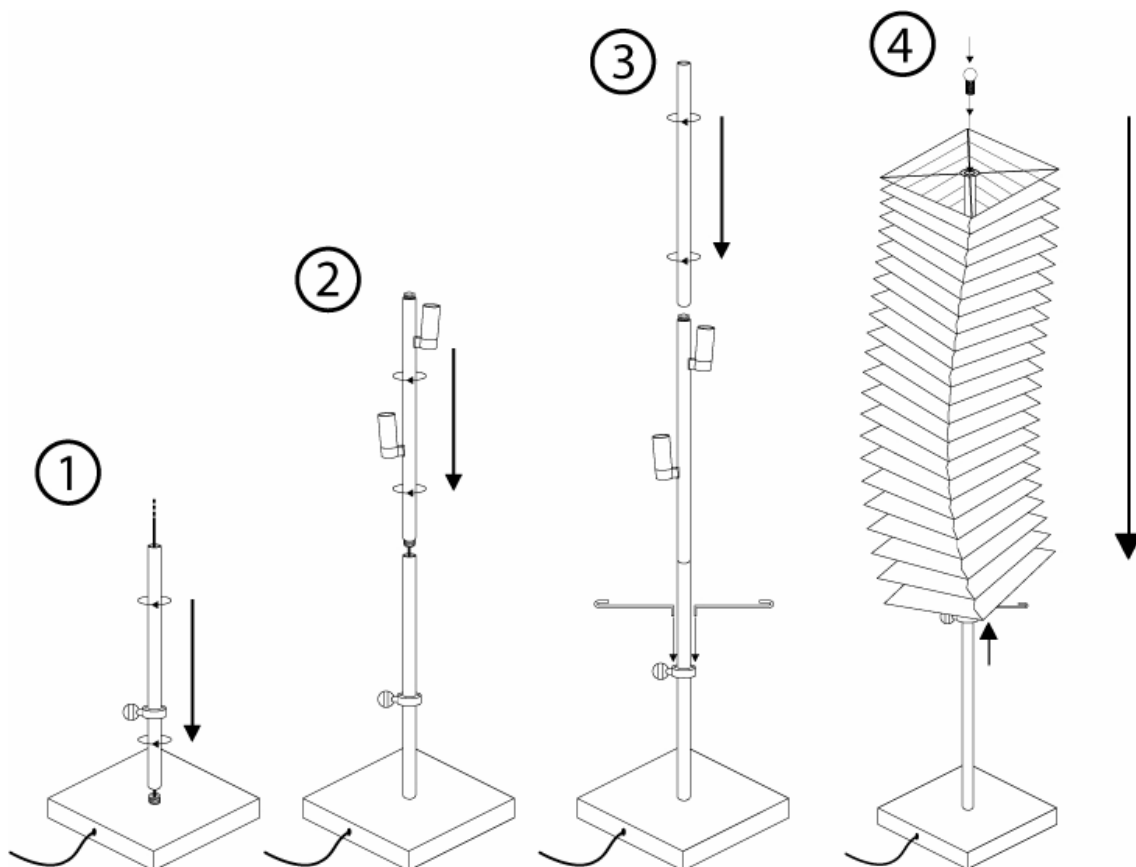

Conseils de sécurité

- Ce mode d'emploi vous sert à vous servir correctement du produit. Gardez le précieusement afin de pouvoir le consulter à tout moment.
- N'utilisez l'appareil que comme indiqué dans la notice. Aucune garantie ne pourra être appliquée en cas de mauvaise utilisation du produit.
- N'ouvrez pas l'appareil, sous peine de perdre toute garantie.
- N'essayez pas de réparer l'appareil vous même.
- Faites attention lorsque vous manipulez votre produit. Une chute ou un coup peuvent l'abîmer.

ATTENTION:

N'utilisez l'appareil que comme indiqué dans la notice. Aucune garantie ne pourra être appliquée en cas de mauvaise utilisation du produit

Nous ne sommes pas responsable des conséquences inhérentes à un dommage.

