



## **Infrarot Beam Gun Set**

### **Bedienungsanleitung**

## **Einleitung**

Sehr geehrter Kunde,

wir danken Ihnen für den Kauf dieses Produktes. Sie haben ein Produkt erworben, das entwickelt wurde, um den höchsten Ansprüchen gerecht zu werden, sowohl technisch als auch im Hinblick auf Zuverlässigkeit, Ausstattung und Bedienkomfort.

Damit Sie lange Freude an Ihrem neuen Gerät haben, lesen Sie bitte diese Bedienungsanleitung aufmerksam durch und befolgen Sie die nun folgenden Hinweise und Tipps.

## **Zu Ihrer Sicherheit**

- Achten Sie beim Spielen auf scharfe Kanten gegen die Sie stoßen können. Sie könnten sich sonst verletzen
- Nehmen Sie niemals Teile des Gerätes in den Mund
- Dieses Spielzeug ist nicht geeignet für Kinder unter 8 Jahren
- Wenn die Batterien leer sind, tauschen Sie immer den kompletten Satz Batterien aus
- Achten Sie bei den Batterien auf die richtige Polung
- Verwenden Sie die Beam Gun nicht in feuchten Räumen oder im Regen
- Tauchen Sie die Geräte niemals in Wasser oder andere Flüssigkeiten ein
- Setzen Sie die Geräte niemals großer Hitze oder gar Feuer aus
- Verwenden Sie die Geräte nicht unter extremen Temperaturen
- Wenn Sie die Beam Gun längere Zeit nicht verwenden, entnehmen Sie bitte die Batterien
- Spielen Sie nur in sicherer Umgebung

## **Produkteigenschaften**

- Reichweite ca. 15 Meter
- Registriert Treffer aus allen Richtungen (360°)
- Trefferanzeige durch Aufleuchten und Vibration
- Realistisches Spielerlebnis durch akustische Schuss-Signale und Nachladefunktion
- 2 Spiele Modi

## **Produktbeschreibung**

### **Infrarot Beam Gun**

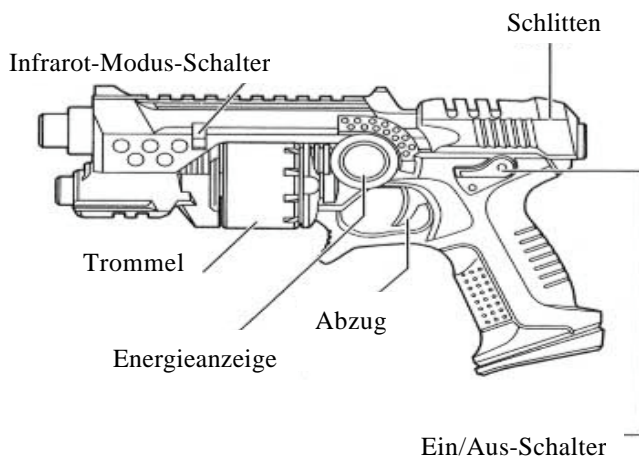

## Empfänger

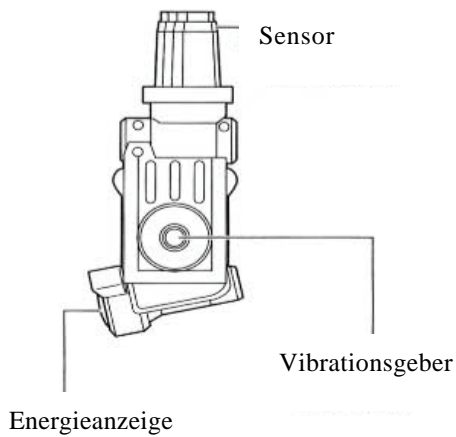

## Kopfband

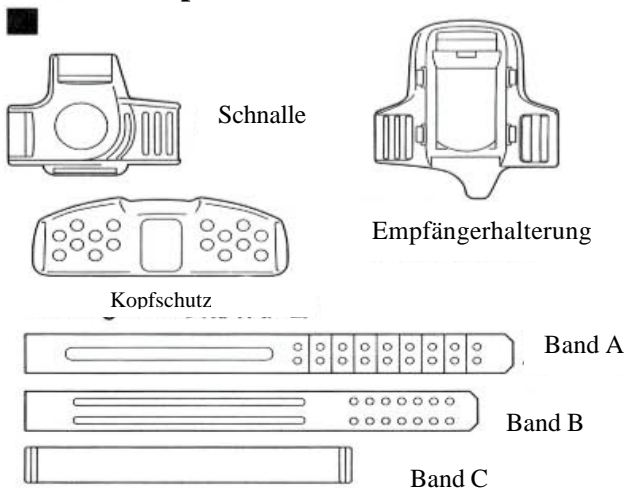

## Einlegen der Batterien

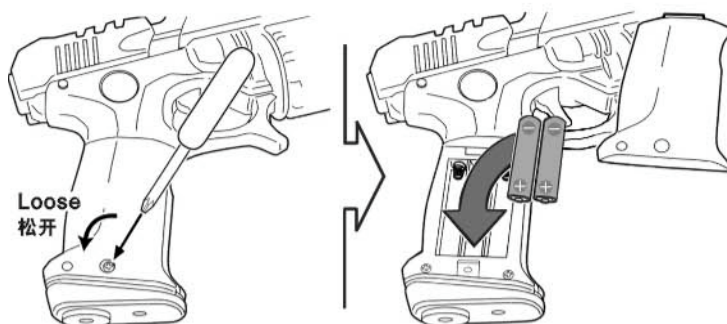

- Öffnen Sie das Batteriefach der Beam Gun mit Hilfe eines Schraubenziehers
- Legen Sie zwei Batterien des Typs AA in das Batteriefach ein
- Achten Sie dabei auf die richtige Polung
- Verschließen Sie das Batteriefach wieder

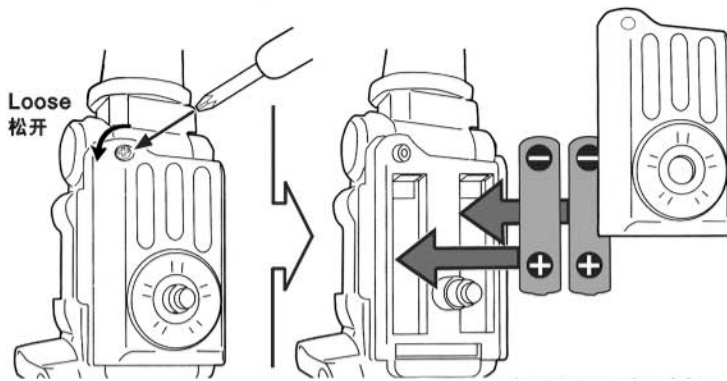

- Öffnen Sie das Batteriefach des Empfängers mit Hilfe eines Schraubenziehers
- Legen Sie zwei Batterien vom Typ AA in das Batteriefach ein
- Achten Sie dabei auf die richtige Polung
- Verschließen Sie das Batteriefach wieder

### Zusammenbau des Kopfbandes

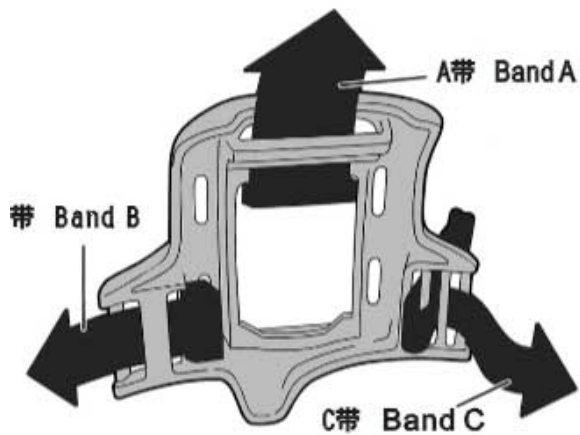

- Ziehen Sie die Bänder A, B und C durch die Empfängerhalterung wie auf dem obigen Bild dargestellt

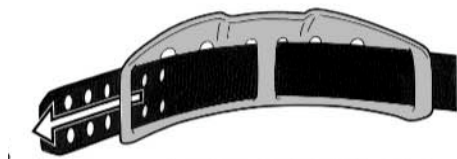

- Schieben Sie Band B, wie auf der oberen Abb. zu sehen, durch den Kopfschutz

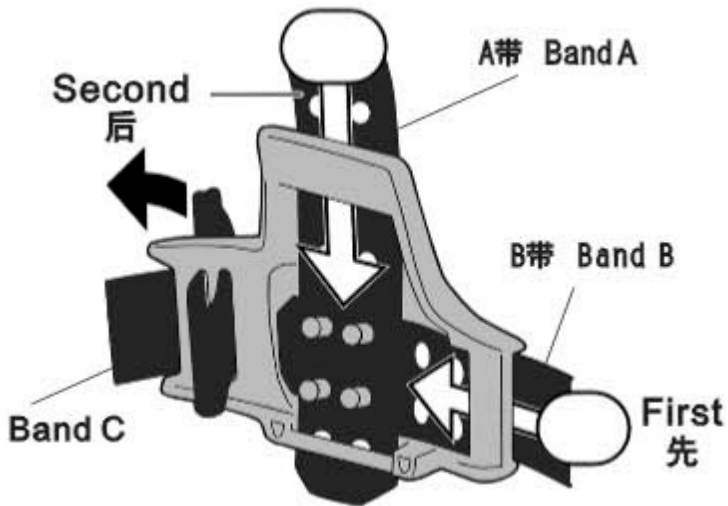

- Fixieren Sie zuerst Band B und anschließend Band A in den dafür vorgesehenen Stiften auf der Rückseite der Schnalle wie oben dargestellt
- Verbinden Sie nun Band C ebenfalls mit der Schnalle
- Abschließend schieben Sie den Empfänger auf die Empfängerhalterung. Achten Sie darauf, dass der Empfänger vollständig einrastet

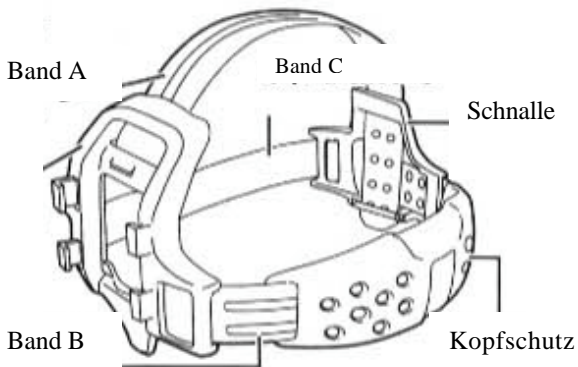

## Spielvarianten

### 1. Gegeneinander spielen

- Schalten Sie die Beam Gun ein, indem Sie den Ein/Aus-Schalter auf die Position „On“ stellen

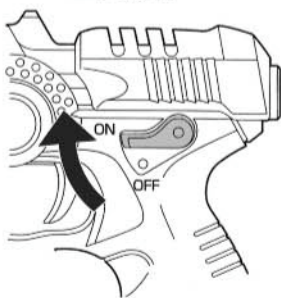

- Stellen Sie den Infrarotstrahl am Infrarot-Modus-Schalter auf „Streuung“ oder „Gebündelt“ ein

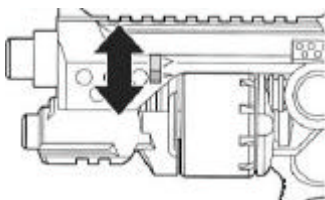

- Das obere Symbol bezeichnet den gestreuten Infrarotstrahl. Damit kann man auf kurze Distanz bessere Trefferergebnisse erzielen
- Das untere Symbol steht für den gebündelten Infrarotstrahl, mit dem man auf größere Distanz besser treffen kann

- Schieben Sie nun den Empfänger auf die Empfängerhalterung. Achten Sie darauf, dass der Empfänger vollständig einrastet

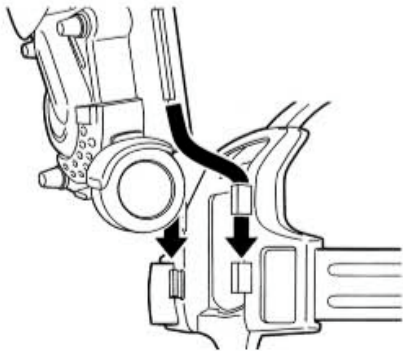

- Nun setzen Sie das Kopfband mit dem Empfänger wie in der Darstellung gezeigt auf

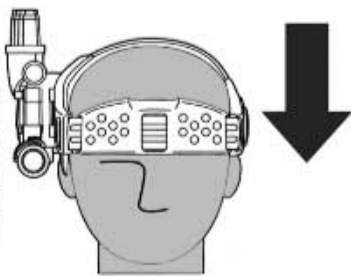

- Stellen Sie nun am Empfänger den Spielmodus ein, indem Sie den Auswahlschalter an der Seite des Empfängers in die Position „VS“ bewegen

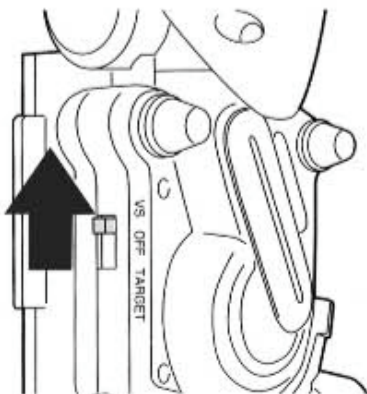

- Nachdem beide Spieler sich in Position gebracht haben, kann das Spiel beginnen. Um zu schießen, betätigen Sie den Abzug der Beam Gun. Die Trommel dreht sich bei jedem Schuss
- Sie haben 10 Schuss in Ihrem „Magazin“. Wenn Sie diese 10 Schuss abgefeuert haben, verändert sich der Sound, wenn Sie den Abzug betätigen. Nun müssen Sie nachladen, indem Sie den Schlitten zurückziehen. Nun haben Sie die nächsten 10 Schuss in Ihrem Magazin
- Wenn ein Spieler getroffen wurde, ertönt ein akustisches Signal und der Spieler spürt eine Vibration am Kopf. Wenn ein Spieler 10 mal getroffen wurde, ertönt ein neues Tonsignal und das Spiel ist beendet. Der Sensor reagiert nun nicht mehr auf weitere Treffer
- Um ein neues Spiel zu beginnen, müssen Sie den Empfänger erst resetten. Dazu bringen Sie den Auswahlschalter am Empfänger in die Position „Off“ und danach wieder in die Position „VS“. Nun kann das nächste Spiel beginnen
- Es empfiehlt sich, beide Empfänger zu resetten, damit im neuen Spiel beide Spieler wieder mit null Treffern beginnen können

## 2. Zielschießen

- Nehmen Sie den Empfänger aus der Kopfhaltung und stellen Sie ihn in einiger Entfernung von Ihrer Position auf
- Schalten Sie den Auswahlschalter am Empfänger auf die Position „Target“
- Die Energieanzeige am Empfänger blinkt nun in unregelmäßigen Abständen
- Versuchen Sie nun, den Empfänger zu treffen. Treffer werden allerdings nur dann registriert, wenn das Licht aufleuchtet. Sie haben zehnmal die Möglichkeit, auf den Empfänger zu schießen
- Wenn Sie den Empfänger zehnmal getroffen haben oder die zehn Schüsse aus Ihrem Magazin abgefeuert haben, hört der Empfänger auf zu blinken. Sie müssen das Gerät nun resetten, bevor Sie ein neues Spiel beginnen können
- Dazu bringen Sie den Auswahlschalter am Empfänger in die Position „Off“ und danach wieder in die Position „Target“. Nun kann das nächste Spiel beginnen

## Hinweise und Tipps

- Dieses Spielzeug arbeitet mit Infrarot – Technologie. Die Reichweite beträgt ca. 15 Meter
- Diese Reichweite kann sich allerdings verringern, wenn sich Gegenstände zwischen Sender und Empfänger befinden oder wenn das Spiel unter direkter Sonneneinstrahlung stattfindet
- Am besten treffen Sie den Sensor in einem Winkel von 45° - 90°, wobei der Sensor Schüsse von allen Seiten her registrieren kann (360°)
- Probieren Sie einmal verschiedene Spielvarianten aus. Stellen Sie sich Rücken an Rücken auf und gehen Sie auf ein Kommando eine zuvor vereinbarte Schrittzahl vorwärts. Dann drehen Sie sich zum Gegner um und schießen. Diese Spielvariante simuliert ein klassisches Pistolenduell
- Sie können natürlich auch ein Duell im Stile des Wilden Westens nachspielen... lassen Sie einfach Ihrer Fantasie freien Lauf

## Wichtige Hinweise zur Batterie – Entsorgung

Batterien gehören **NICHT** in den Hausmüll. Als Verbraucher sind Sie gesetzlich verpflichtet, gebrauchte Batterien fachgerecht zurückzugeben.

Sie können Ihre Batterien bei den öffentlichen Sammelstellen in Ihrer Gemeinde abgeben oder überall dort, wo Batterien der betreffenden Art verkauft werden.

Dieses Zeichen finden Sie auf schadstoffhaltigen Batterie



### Abkürzungen für schadstoffhaltige Batterien:

**Pb:** Batterie enthält Blei

**Cd:** Batterie enthält Cadmium

**Hg:** Batterie enthält Quecksilber

## **Sicherheitshinweise & Gewährleistung**

- Diese Bedienungsanleitung dient dazu, Sie mit den Funktionen dieses Gerätes vertraut zu machen. Heben Sie diese Anleitung daher stets gut auf, damit Sie jederzeit darauf zugreifen können.
- Sie erhalten bei Kauf dieses Gerätes zwei Jahre Gewährleistung auf Defekt bei sachgemäßem Gebrauch.
- Bitte verwenden Sie das Gerät nur für die in dieser Anleitung beschriebenen Funktionen. Eine anderweitige Verwendung führt eventuell zu Beschädigungen am Produkt oder in der Umgebung des Produktes.
- Ein Umbauen oder Verändern des Produktes ist aus Sicherheitsgründen nicht erlaubt.
- Öffnen Sie das Produkt niemals eigenmächtig.
- Führen Sie Reparaturen nie selber aus.
- Behandeln Sie das Produkt sorgfältig. Es kann durch Stöße, Schläge oder den Fall aus bereits geringer Höhe beschädigt werden.

### **ACHTUNG:**

Bei Schäden, die durch unsachgemäße Bedienung resultierend aus der Nichtbeachtung dieser Bedienungsanleitung oder der Sicherheitshinweise entstehen, erlischt der Garantieanspruch.

Es wird keine Haftung für Folgeschäden übernommen.

