

*auvisio*TM
Visual Sound Technologies

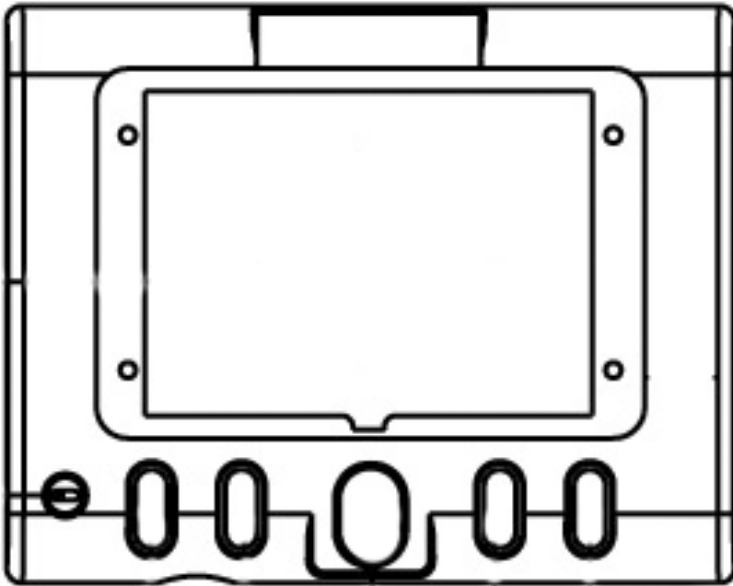

DAB+/FM-Transmitter

mit Bluetooth und Freisprecheinrichtung

PX-1471-675

INHALTSVERZEICHNIS

INHALTSVERZEICHNIS

Wichtige Hinweise	4
Lieferumfang.....	4
Sicherheitshinweise.....	5
Wichtige Hinweise zur Entsorgung.....	5
Konformitätserklärung.....	5
Produktdetails	6
Inbetriebnahme	7
Sprache ändern.....	7
Sendersuchlauf.....	7
Sender speichern.....	8
Gespeicherte Sender aufrufen.....	8
DAB+-Signal ans Autoradio übertragen per FM-Transmitter	8
DAB+ Signal ans Autoradio übertragen per Kabel.....	9
Bluetooth Verbindung.....	9
Telefonieren.....	10
Freisprecheinrichtung über FM-Transmitter.....	10
Musik vom Mobiltelefon auf den DAB+/FM-Transmitter übertragen	11
Hintergrundbild und Farbe ändern	11
Andere Geräte verbinden.....	11
Werkseinstellungen	11

WICHTIGE HINWEISE

Sehr geehrte Kundin, sehr geehrter Kunde,

vielen Dank für den Kauf des DAB+/FM-Transmitters mit Freisprechfunktion. Mit diesem praktischen Gerät hören Sie Ihre Radiosender in digitaler Qualität, können Ihre Audiodateien auf das Autoradio übertragen und via Freisprecheinrichtung telefonieren. Bitte lesen Sie diese Bedienungsanleitung und befolgen Sie die aufgeführten Hinweise und Tipps, damit Sie Ihren neuen DAB+/FM Transmitter optimal einsetzen können.

Lieferumfang

- DAB+/FM-Transmitter
- DAB+-Antenne
- Kfz-Netzteil
- Micro-USB-Kabel
- Halterung mit Saugnapf

Sicherheitshinweise

- Diese Bedienungsanleitung dient dazu, Sie mit der Funktionsweise dieses Produktes vertraut zu machen. Bewahren Sie diese Anleitung daher stets gut auf, damit Sie jederzeit darauf zugreifen können.
- Ein Umbauen oder Verändern des Produktes beeinträchtigt die Produktsicherheit. Achtung Verletzungsgefahr!
- Öffnen Sie das Produkt niemals eigenmächtig. Führen Sie Reparaturen nie selbst aus!
- Behandeln Sie das Produkt sorgfältig. Es kann durch Stöße, Schläge oder Fall aus bereits geringer Höhe beschädigt werden.
- Halten Sie das Produkt fern von Feuchtigkeit und extremer Hitze.
- Tauchen Sie das Produkt niemals in Wasser oder andere Flüssigkeiten.
- Achtung! Vorrang haben stets die Vorschriften der StVO/StVZO und andere entsprechende Vorschriften über den öffentlichen Straßenverkehr!
- Technische Änderungen und Irrtümer vorbehalten!



Wichtige Hinweise zur Entsorgung

Dieses Elektrogerät gehört nicht in den Hausmüll. Für die fachgerechte Entsorgung wenden Sie sich bitte an die öffentlichen Sammelstellen in Ihrer Gemeinde.

Einzelheiten zum Standort einer solchen Sammelstelle und über ggf. vorhandene Mengenbeschränkungen pro Tag/Monat/Jahr entnehmen Sie bitte den Informationen der jeweiligen Gemeinde.

Konformitätserklärung

Hiermit erklärt PEARL.GmbH, dass sich das Produkt PX-1471 in Übereinstimmung mit der R&TTE-Richtlinie 99/5/EG, der Niederspannungsrichtlinie 2006/95/EG und der RoHS-Richtlinie 2011/65/EU befindet.

PEARL.GmbH, PEARL-Str. 1-3, 79426 Buggingen, Deutschland



Leiter Qualitätswesen
Dipl.-Ing. (FH) Andreas Kurtasz

15.01.2014

Die ausführliche Konformitätserklärung finden Sie unter www.pearl.de.
Klicken Sie unten auf den Link **Support (Handbücher, FAQs, Treiber & Co.)**+. Geben Sie anschließend im Suchfeld die Artikelnr. PX-1471 ein.

PRODUKTDDETAILS

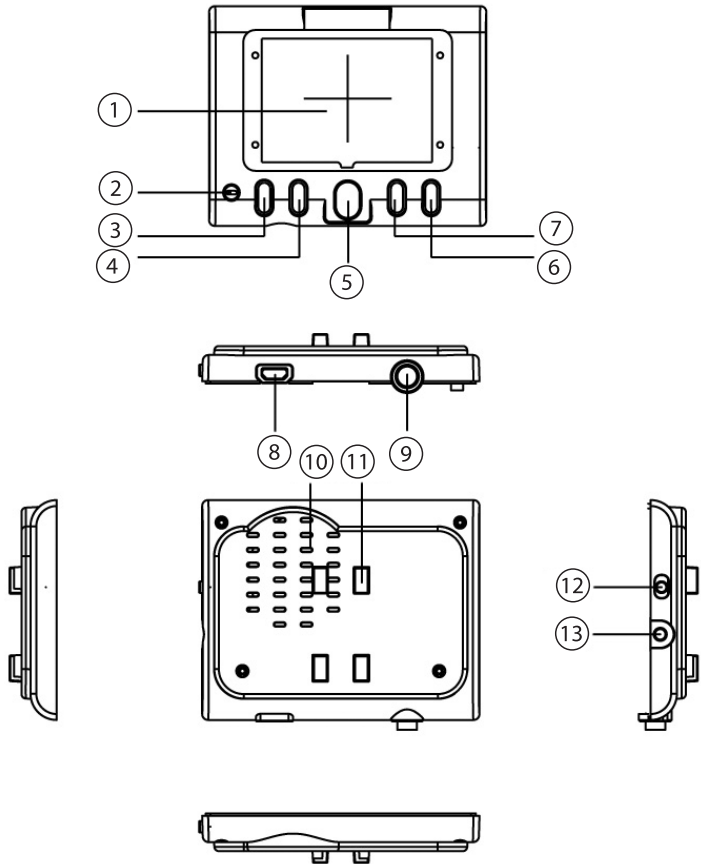

1. LCD-Display
2. Mikrofon
3. PRESET/Play/Pause/Anruf annehmen
4. Menü
5. Frequenz-/Senderwahl-Drehregler
6. Mode (Modus)
7. TX/Scan
8. Micro-USB-Anschluss
9. Antennenanschluss
10. Integrierte Lautsprecher
11. Halterungsvorrichtung
12. Ein/Aus-Schalter
13. Audio-Anschluss (3,5 mm)

INBETRIEBNAHME

1. Suchen Sie eine geeignete Stelle an der Windschutzscheibe oder auf dem Armaturenbrett. Achten Sie darauf, dass das Gerät Ihre freie Sicht auf die Straße nicht einschränkt oder behindert.
2. Befestigen Sie das Gerät mithilfe der Halterung mit Saugnapf an der Frontscheibe oder auf dem Armaturenbrett.



ACHTUNG!

Vorrang haben stets die Vorschriften der StVO/StVZO und andere entsprechende Vorschriften über den öffentlichen Straßenverkehr!

Verbinden Sie das Micro-USB-Kabel mit dem Micro-USB-Anschluss des Transmitters und dem USB-Anschluss des Kfz-Netzteils. Schließen Sie das Kfz-Netzteil an die Bordspannung (Zigarettenanzünder) und die DAB+ Antenne an den Antennenanschluss Ihres Fahrzeugs an.

Schalten Sie das Gerät am Ein/Aus-Schalter ein. Das Gerät schaltet sich automatisch in den DAB+-Modus.

Bei der ersten Verwendung führt das Gerät nach dem Einschalten des Geräts einen automatischen Sendersuchlauf durch. Nach dem Suchlauf werden die gefundenen Radiosender angezeigt. Mit dem Senderwahl-Drehregler (5) können Sie den Sender wechseln.

Sprache ändern

1. Halten Sie die Menü-Taste gedrückt, um die Einstellungen zu öffnen.
2. Wählen Sie mithilfe des Drehreglers „Spracheinstellungen“ und anschließend die gewünschte Sprache aus.
3. Drücken Sie erneut die Menü-Taste, um die Eingabe zu bestätigen.

Sendersuchlauf

1. Sie können jederzeit einen neuen Sendersuchlauf nach allen verfügbaren DAB+-Sendern starten. Halten Sie hierfür die TX/Scan-Taste für ca. 3 Sekunden gedrückt. Die Sender werden automatisch gespeichert. Während des Sendersuchlaufs sehen Sie im Display eine Suchlauf-Anzeige und die Anzahl der gefundenen Radiosender.
2. Nach dem Suchlauf werden alle gefundenen DAB+-Radiosender angezeigt. Sie können zwischen den einzelnen gespeicherten Sender mithilfe des Frequenz/Senderwahl-Drehreglers (5) wechseln.

**HINWEIS:**

Bei einem neuen Suchlauf werden alle zuvor gefundenen Sender gelöscht.

Sender speichern

1. Wählen Sie mithilfe des Drehreglers einen DAB+-Sender.
2. Halten Sie die PRESET-Taste für ca. 3 Sekunden gedrückt. Im Display wird „Sender speichern“ angezeigt.
3. Drehen Sie den Drehregler, um eine Ziffer auszuwählen, unter der der ausgewählte Sender gespeichert werden soll.
4. Drücken Sie die PRESET-Taste, um Ihre Auswahl zu bestätigen und diesen Menüpunkt zu verlassen. Bei erfolgreicher Speicherung sehen Sie die Meldung im Display „Sender gespeichert“.

Gespeicherte Sender aufrufen

1. Drücken Sie die PRESET-Taste. Auf dem Display erscheint „Sender auswählen“.
2. Rufen Sie mithilfe des Drehreglers die Ziffer auf, unter der der gewünschte Sender gespeichert wurde.
3. Drücken Sie die PRESET-Taste, um Ihre Auswahl zu bestätigen und diesen Menüpunkt zu verlassen.

DAB+-Signal ans Autoradio übertragen per FM-Transmitter

Drücken Sie die Taste TX/SCAN, damit die Frequenz auf dem Display erscheint.

Automatische Einstellungen:

1. Halten Sie die Taste TX/SCAN für ca. 3 Sekunden gedrückt. Das Gerät startet einen automatischen Sendersuchlauf nach einer freien Sendefrequenz. Dieser Vorgang dauert ca. 20 bis 30 Sekunden.
2. Drücken Sie die TX/SCAN-Taste, um die Auswahl zu bestätigen. Andernfalls erfolgt nach 3 Sekunden eine automatische Speicherung.
3. Stellen Sie anschließend die angezeigte Frequenz an Ihrem Autoradio ein, um eine Übertragung des DAB+-Signals an Ihr Autoradio zu ermöglichen.

Manuelle Einstellungen:

1. Drücken Sie die Taste TX/SCAN. Die Frequenz wird im Display angezeigt.
2. Wählen Sie mithilfe des Frequenz-/Senderwahl-Drehreglers die gewünschte freie Frequenz.
3. Drücken Sie die TX/SCAN-Taste, um die Auswahl zu bestätigen. Andernfalls erfolgt nach 3 Sekunden eine automatische Speicherung.
4. Stellen Sie die gleiche Frequenz anschließend am Autoradio ein.

DAB+ Signal ans Autoradio übertragen per Kabel

1. Halten Sie die Menü-Taste für ca. 2 Sekunden gedrückt, um das Menü aufzurufen.
2. Drehen Sie den Frequenz-/Senderwahl-Drehregler, bis im Display „AUX IN/OUT auswählen“ erscheint. Bestätigen Sie diese Auswahl, indem Sie kurz die Menü-Taste drücken.
3. Drehen Sie den Frequenz/Senderwahl-Drehregler und wählen Sie „AUX-Ausgang“. Bestätigen Sie Ihre Auswahl, indem Sie kurz die Menü-Taste drücken.
4. Um das Menü zu verlassen, drücken Sie kurz die Mode-, TX/SCAN- oder PRESET-Taste.
5. Verbinden Sie mithilfe eines 3,5mm-Audiokabels (nicht im Lieferumfang enthalten) den AUX IN- oder LINE IN-Anschluss Ihres Autolautsprechers mit dem Audio-Anschluss des Transmitters.

Bluetooth Verbindung

1. Achten Sie darauf, dass die Entfernung zwischen dem Mobiltelefon und dem Transmitter während des Pairing-Vorgangs höchstens einen Meter beträgt.
2. Drücken Sie wiederholt die Mode-Taste, bis „Bluetooth“ im Display erscheint.
3. Halten Sie die Taste TX/SCAN gedrückt, um den Pairing-Modus zu starten.
4. Aktivieren Sie die Bluetooth-Funktion auf Ihrem Mobiltelefon und suchen Sie nach neuen Geräten. Lesen Sie hierzu die Bedienungsanleitung Ihres Mobiltelefons, um detaillierte Informationen zur Verbindung von Bluetooth-Geräten mit dem Mobiltelefon zu erhalten.
5. Wählen Sie auf dem Mobiltelefon aus der Liste der verfügbaren Geräte das Gerät „CAR DAB“ aus. Geben Sie „0000“ ein, falls Ihr Gerät einen PIN-Code fordert. Bestätigen Sie mit „OK“.

**HINWEIS:**

Während das Bluetooth-Icon blinkt, befindet sich das Gerät im Pairing-Modus (Such-Modus). Das Icon hört auf zu blinken, sobald das Gerät verbunden ist.

Der Transmitter stellt nun automatisch eine Verbindung mit dem gepairten Mobiltelefon her.
Um ein bereits verbundenes Gerät wieder zu entfernen, halten Sie die Taste TX/SCAN gedrückt.
Sie können bis zu 8 verschiedene Geräte mit dem DAB+/FM-Transmitter verbinden (jedoch nicht gleichzeitig).

**HINWEIS:**

Der Abstand zwischen dem Mobiltelefon und dem Transmitter darf nicht mehr als 10 m betragen, um eine einwandfreie Verbindung zu gewährleisten.

Telefonieren

- Bei einem eingehenden Anruf ertönt ein Signalton vom DAB+/FM-Transmitter.
- Drücken Sie die Taste PRESET, um den Anruf anzunehmen.
- Drücken Sie erneut die PRESET-Taste, um den Anruf zu beenden.
- Halten Sie die PRESET-Taste gedrückt, um einen eingehenden Anruf abzulehnen.

Freisprecheinrichtung über FM-Transmitter

1. Halten Sie die Menü-Taste gedrückt.
2. Wählen Sie mithilfe des Drehreglers „Lautsprechereinstellungen“ und drücken Sie erneut die Menü-Taste, um die Einstellungsoptionen „Integrierter Lautsprecher“ und „Autolautsprecher“ aufzurufen.
3. Wählen Sie nun „Autolautsprecher“ aus und drücken Sie erneut die Menü-Taste.
4. Drücken Sie die Mode-Taste, um das Menü zu verlassen.
5. Über den Drehregler des DAB+/FM-Transmitters (5) können Sie die Lautstärke verändern.

**HINWEIS:**

Der integrierte Lautsprecher des DAB+/FM-Transmitters kann nur zum Telefonieren verwendet werden.

Musik vom Mobiltelefon auf den DAB+/FM-Transmitter übertragen

1. Nachdem Sie Ihr Mobiltelefon mit dem DAB+/FM Transmitter verbunden haben, können Sie Ihre Audio-Dateien über die Lautsprecher im Auto wiedergeben.
2. Wählen Sie die eingestellte (freie) Frequenz Ihres Autoradios.
3. Drücken Sie die PRESET-Taste, um die Wiedergabe zu pausieren und erneut zu starten.

Hintergrundbild und Farbe ändern

1. Halten Sie die Menü-Taste für ca. 3 Sekunden gedrückt und wählen Sie „Farbeeinstellungen“.
2. Drücken Sie erneut die Menü-Taste, um die Einstellungsoptionen zu öffnen.
3. Wählen Sie mithilfe des Drehreglers die gewünschte Farbe aus.
4. Drücken Sie die Mode-Taste, um das Menü zu verlassen.



HINWEIS:

Halten Sie die Mode-Taste gedrückt, um die Hintergrundbeleuchtung dunkel oder hell zu stellen.

Andere Geräte verbinden

1. Über den Audio-Anschluss können Sie Ihr Mobiltelefon oder Ihren MP3 Player an den DAB+/FM-Transmitter anschließen.
2. Halten Sie die Mode-Taste so lange gedrückt, bis auf dem Display „AUX-Eingang“ erscheint.
3. Falls der Modus nicht angezeigt wird, halten Sie die Menü-Taste gedrückt. Öffnen Sie die AUX-Einstellungen („AUX IN/OUT auswählen“) und wählen Sie mithilfe des Drehreglers „AUX-Eingang“.
4. Drücken Sie erneut die Menü-Taste.
5. Schließen Sie Ihr Mobiltelefon oder Ihren MP3 Player mit einem 3,5-mm-Klinke-Kabel (nicht im Lieferumfang enthalten) an den Audio-Anschluss des DAB+/FM Transmitters an.

Werkseinstellungen

1. Halten Sie die Menü-Taste gedrückt, um die Einstellungen zu öffnen.
2. Wählen Sie „Werkseinstellungen“ und drücken Sie erneut die Menü-Taste.
3. Wählen Sie mithilfe des Drehreglers „Ja“ und drücken Sie die Menü-Taste.

