

5in1 Plattenspieler MHX-640.bt

mit DAB+/FM-Radio, Bluetooth, CD- und Kassetten-Player

Bedienungsanleitung



Inhaltsverzeichnis

Ihr neuer 5in1-Plattenspieler	4
Lieferumfang	4
Wichtige Hinweise zu Beginn	5
Allgemeine Sicherheitshinweise	5
Konformitätserklärung	6
Produktdetails	7
Stereoanlage	7
Schallplatten-Spieler	8
Fernbedienung	9
Inbetriebnahme	9
Stromversorgung	9
Lautsprecher-Boxen anschließen	9
Verwendung	10
Allgemeine Steuerung	10
Ein-/Ausschalten	10
Radio-Modus	10
FM	10
DAB	11
Senderinformationen anzeigen	11
Schallplatten-Modus	11
Kassetten-Modus	13
CD-Modus	14
USB/SD-Modus	15
Datei löschen	15
Bluetooth	16
AUX-IN	16
Reinigung/Wartung	17
Plattenspielernadel wechseln	17
Reinigung	17
Pflege	17
Problemlösungen	18
Technische Daten	19

Informationen und Antworten auf häufige Fragen (FAQs) zu vielen unserer Produkte sowie ggfs. aktualisierte Handbücher finden Sie auf der Internetseite:

www.auvisio.de

Geben Sie dort im Suchfeld die Artikelnummer oder den Artikelnamen ein.

Ihr neuer 5in1-Plattenspieler

Sehr geehrte Kundin, sehr geehrter Kunde,

vielen Dank für den Kauf dieses 5in1-Plattenspielers. Wählen Sie unter zahlreichen Audio-Quellen aus und digitalisieren Sie Ihre alten Schätze. Per Bluetooth können auch Mobilgeräte mit der Stereoanlage verbunden werden.

Bitte lesen Sie diese Bedienungsanleitung und befolgen Sie die aufgeführten Hinweise und Tipps, damit Sie Ihre neue Stereoanlage optimal einsetzen können.

Lieferumfang

- 1 x 5in1-Plattenspieler
- 2 x Lautsprecher
- 1 x Fernbedienung
- Bedienungsanleitung

Wichtige Hinweise zu Beginn

Allgemeine Sicherheitshinweise

- Die Gebrauchsanweisung aufmerksam lesen. Sie enthält wichtige Hinweise für den Gebrauch, die Sicherheit und die Wartung des Gerätes. Sie soll sorgfältig aufbewahrt und gegebenenfalls an Nachbenutzer weitergegeben werden.
- Das Gerät darf nur für den vorgesehenen Zweck, gemäß dieser Gebrauchsanweisung, verwendet werden.
- Beim Gebrauch die Sicherheitshinweise beachten.
- Vor der Inbetriebnahme das Gerät und seine Anschlussleitung sowie Zubehör auf Beschädigungen überprüfen.
- Die Anschlussleitung nicht quetschen, nicht über scharfen Kanten oder heiße Oberflächen ziehen.
- Wenn die Netzanschlussleitung dieses Gerätes beschädigt wird, muss sie durch den Hersteller oder seinen Kundendienst oder eine ähnlich qualifizierte Person ersetzt werden, um Gefährdungen zu vermeiden.
- Den Netzstecker des Gerätes ziehen: -nach jedem Gebrauch, -bei Störungen während des Betriebes, -vor jeder Reinigung des Gerätes.
- Den Stecker nie am Netzkabel oder mit nassen Händen aus der Steckdose ziehen.
- Das Gerät ist ausschließlich für den Haushaltsgebrauch oder ähnliche Verwendungszwecke bestimmt. Es darf nicht für gewerbliche Zwecke verwendet werden!
- Das Gerät ist nur zur Verwendung in Innenräumen geeignet.
- Achten sie darauf, dass das Gerät beim Betrieb eine gute Standfestigkeit besitzt und nicht über das Netzkabel gestolpert werden kann.
- Benutzen Sie das Gerät niemals nach einer Fehlfunktion, z.B. wenn das Gerät ins Wasser oder heruntergefallen ist oder auf eine andere Weise beschädigt wurde.
- Der Hersteller übernimmt keine Verantwortung bei falschem Gebrauch, der durch Nichtbeachtung der Gebrauchsanleitung zustande kommt.
- Ein Umbauen oder Verändern des Produktes beeinträchtigt die Produktsicherheit. Achtung Verletzungsgefahr!
- Alle Änderungen und Reparaturen an dem Gerät oder Zubehör dürfen nur durch den Hersteller oder von durch ihn ausdrücklich hierfür autorisierte Personen durchgeführt werden.
- Achten Sie darauf, dass das Produkt an einer Steckdose betrieben wird die leicht zugänglich ist, damit Sie das Gerät im Notfall schnell vom Netz trennen können.
- Öffnen Sie das Produkt nie eigenmächtig, außer zum Abspielen von Schallplatten. Führen Sie Reparaturen nie selbst aus!
- Behandeln Sie das Produkt sorgfältig. Es kann durch Stöße, Schläge oder Fall aus bereits geringer Höhe beschädigt werden.
- Halten Sie das Produkt fern von Feuchtigkeit und extremer Hitze.
- Tauchen Sie das Produkt niemals in Wasser oder andere Flüssigkeiten.
- Fassen Sie den Stecker nie mit nassen Händen an. Betreiben Sie das Gerät nicht im Freien oder in Räumen mit hoher Luftfeuchtigkeit.
- Wenn Sie den Stecker aus der Steckdose herausziehen wollen, ziehen Sie immer direkt am Stecker. Ziehen Sie niemals am Kabel, es könnte beschädigt werden. Transportieren Sie das Gerät zudem niemals am Kabel.

- Überprüfen Sie das Gerät vor jeder Inbetriebnahme auf Beschädigungen. Wenn das Gerät, das Kabel oder der Stecker sichtbare Schäden aufweisen, darf das Gerät nicht benutzt werden. Verwenden Sie das Gerät nicht, wenn es eine Fehlfunktion hatte oder heruntergefallen ist.
- Benutzen Sie nach Möglichkeit keine Verlängerungskabel. Falls dies unumgänglich ist, benutzen Sie nur GS-geprüfte, spritzwassergeschützte, einfache Verlängerungskabel (keine Mehrfachsteckdosen), die für die Leistungsaufnahme des Geräts ausgelegt sind.
- Stellen Sie vor dem Anschließen an die Stromversorgung sicher, dass die auf dem Typenschild angegebene elektrische Spannung mit der Spannung Ihrer Steckdose übereinstimmt. Benutzen Sie nur Steckdosen mit Schutzkontakt.
- Achtung! Nicht öffnen. Es droht die Gefahr eines elektrischen Schlages – Stromschlaggefahr!
- Technische Änderungen und Irrtümer vorbehalten!

Wichtige Hinweise zur Entsorgung

Dieses Elektrogerät gehört nicht in den Hausmüll. Für die fachgerechte Entsorgung wenden Sie sich bitte an die öffentlichen Sammelstellen in Ihrer Gemeinde. Einzelheiten zum Standort einer solchen Sammelstelle und über ggf. vorhandene Mengenbeschränkungen pro Tag / Monat / Jahr entnehmen Sie bitte den Informationen der jeweiligen Gemeinde.



Konformitätserklärung

Hiermit erklärt PEARL GmbH, dass sich das Produkt ZX-1766-675 in Übereinstimmung mit Funkanlagen-Richtlinie 2014/53/EU, der RoHS-Richtlinie 2011/65/EU, der EMV-Richtlinie 2014/30/EU und der Niederspannungsrichtlinie 2014/35/EU befindet.

Kurtasz, A.

Qualitätsmanagement
Dipl. Ing. (FH) Andreas Kurtasz

Die ausführliche Konformitätserklärung finden Sie unter www.pearl.de/support. Geben Sie dort im Suchfeld die Artikelnummer ZX-1766 ein.



Produktdetails

Stereoanlage

Vorderseite

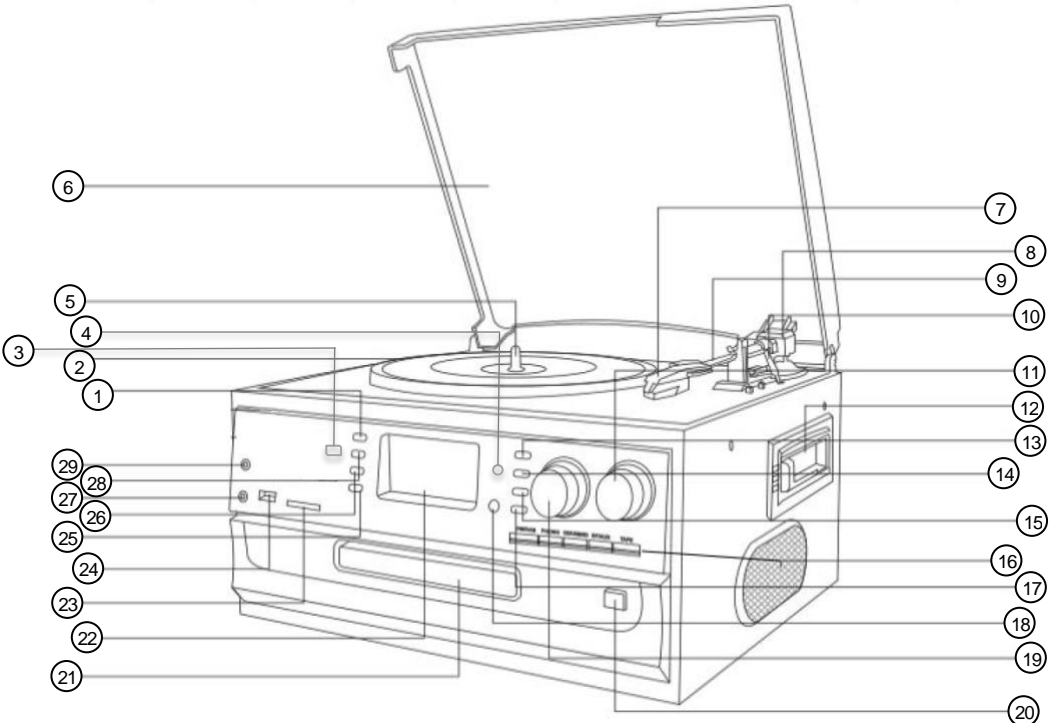

- | | | | |
|----|-------------------------------------|----|---|
| 1 | MODE-Taste | 16 | Funktions-Tasten (FM/DAB, PHONO, CD/USB/SD, BT/AUX, TAPE) |
| 2 | Drehscheibe | 17 | Rückwärts-Taste |
| 3 | MENU/INFO-Taste | 18 | IR-Empfänger |
| 4 | Standby-LED | 19 | Tuning-Regler |
| 5 | Wechselspindel | 20 | Disc-Auswurf-Taste |
| 6 | Staubschutz | 21 | CD-Laufwerk |
| 7 | Plattenspieler-Nadel | 22 | LCD-Display |
| 8 | Tonarm-Sperre | 23 | SD/MMC-Kartenschacht |
| 9 | Tonarm | 24 | USB-Anschluss |
| 10 | Lifthebel | 25 | DEL-Taste |
| 11 | Ein/Aus-Schalter, Lautstärke-Regler | 26 | REC-Taste |
| 12 | Kassetten-Spieler | 27 | Kopfhörer-Anschluss |
| 13 | Play/Pause-Taste | 28 | PROG-Taste |
| 14 | Stopp-Taste | 29 | AUX-Eingang |
| 15 | Vorwärts-Taste | | |

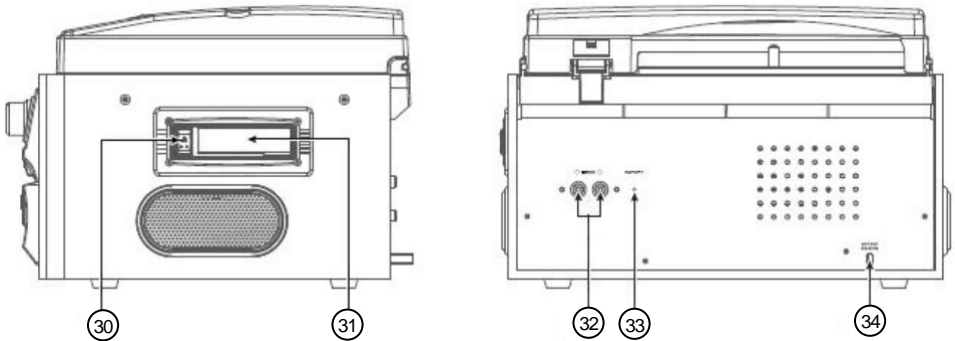
Seite und Rückseite

- 30 Kassetten-Auswurf-Taste
 31 Kassetten-Fach
 32 Lautsprecher-Anschluss

- 33 Antenne
 34 Stromkabel

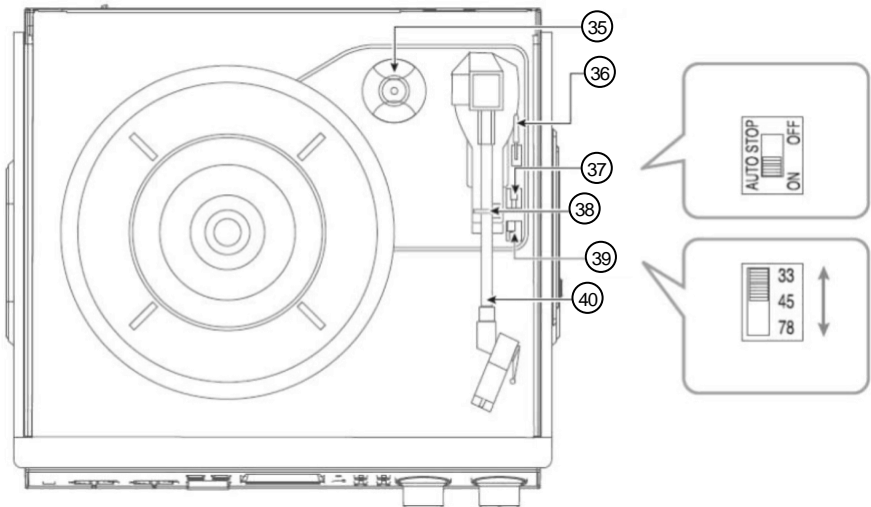
Schallplatten-Spieler

- 35 45-rpm-Adapter
 36 Lifthebel
 37 Auto-Stopp-Schalter

- 38 Tonarm-Sperre
 39 Geschwindigkeits-Schalter (33/45/78 rpm)
 40 Tonarm

Fernbedienung

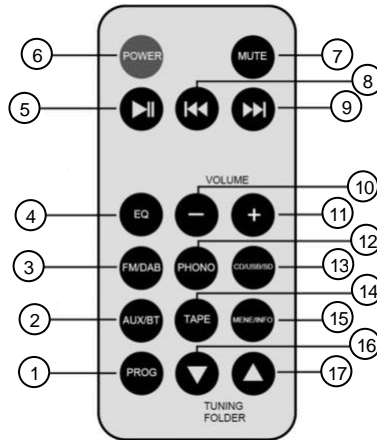

- | | | | |
|---|--|----|-----------------------------|
| 1 | PROG-Taste | 10 | Lautstärke verringern-Taste |
| 2 | AUX/BT-Taste | 11 | Lautstärke erhöhen-Taste |
| 3 | FM/DAB-Taste | 12 | PHONO-Taste |
| 4 | EQ-Taste (Klang-Effekte: Jazz, Pop, Rock, Classic, Flat) | 13 | CD/USB/SD-Taste |
| 5 | Play/Pause-Taste | 14 | TAPE-Taste |
| 6 | Ein/Aus-Taste | 15 | MENU/INFO-Taste |
| 7 | MUTE-Taste | 16 | Tuning-Taste runter |
| 8 | Rückwärts-Taste | 17 | Tuning-Taste hoch |
| 9 | Vorwärts-Taste | | |

Inbetriebnahme

Stromversorgung

Befreien Sie Ihre Stereoanlage von jeglichem Verpackungsmaterial. Stellen Sie sie auf einen festen, ebenen Untergrund, der ihr Gewicht tragen kann. Schließen Sie dann das Stromkabel an eine geeignete Steckdose an.

Lautsprecher-Boxen anschließen

1. Nehmen Sie die Lautsprecher-Boxen aus dem Karton und befreien Sie sie von sämtlichem Verpackungsmaterial.
2. Stellen Sie die Lautsprecher-Boxen in einer geeigneten Entfernung zu Ihrer Stereoanlage auf einen festen, ebenen Untergrund, der das Gewicht der Box tragen kann. Der Abstand ist abhängig von der Länge der Anschlusskabel. Diese sollten nicht straff gespannt sein.
3. Verbinden Sie die beiden Boxen dann mit dem entsprechenden Lautsprecher-Anschluss auf der Rückseite Ihrer Stereoanlage.

Verwendung

Allgemeine Steuerung

Steuern Sie die Wiedergabe mit den entsprechenden Tasten auf Stereoanlage oder Fernbedienung:

	Wiedergabe/Pause	DEL	Löschen
	Stopp	MUTE	Stummschaltung
	Vorheriger Titel	MENU/INFO	
	Nächster Titel	FM/DAB	Radio-Modus
	Pfeiltaste oben (Tuning)	PHONO	Plattenspiel-Modus
	Pfeiltaste unten (Tuning)	CD/USB/SD	CD/USB/SD-Modus
EQ/MODE	Klang-Effekte (Jazz, Pop, Rock, Classic, Flat)	AUX/BT	AUX/Bluetooth-Modus
REC	Aufnahme-Taste	TAPE	Kassettspieler-Modus
PROG	Abspielliste festlegen (USB/SD)	Lautstärke-Regler	Lautstärke +/-

Ein-/Ausschalten

- **Einschalten:**

Drücken Sie den Lautstärkeregler des Plattenspielers oder richten Sie die Fernbedienung auf den Plattenspieler und drücken Sie die Ein/Aus-Taste. Das Display leuchtet.

- **Ausschalten:**

- Drücken Sie den Lautstärkeregler des Plattenspielers oder halten Sie die Fernbedienung auf den Plattenspieler und drücken Sie die Ein/Aus-Taste. Das Display erlischt.

Radio-Modus



HINWEIS:

Bitte stellen Sie für den FM- oder DAB-Empfang sicher, dass Sie das Gerät vorzugsweise in der Nähe eines Fensters aufstellen. Außerdem muss ein Mindestabstand von einem Meter zu potentiellen Störquellen wie Mikrowellen, WLAN-Routern oder anderen technischen Geräten eingehalten werden.

FM

1. Schalten Sie Ihre Stereoanlage ein.
2. Ziehen Sie die Antenne vollständig aus.
3. Drücken Sie die Funktions-Taste FM/DAB. Im Display wird kurz **FM** angezeigt.
4. Stellen Sie mit der Funktions-Taste FM/DAB das gewünschte Band ein (**FM**).
5. Finden Sie einen Sender, indem Sie den Tuning-Regler in die entsprechende Richtung drehen (im Uhrzeigersinn: Aufwärtssuche, gegen den Uhrzeigersinn: Abwärtssuche). Alternativ können Sie den Sender über das Drücken der Pfeiltasten einstellen.

- Speichern Sie den gewählten Sender, indem Sie die PROG-Taste gedrückt halten, bis **Preset-Store** erscheint. Mit der Vorwärts- oder Rückwärtstaste wählen Sie das Programm (1, 2, 3 etc.). Drücken Sie anschließend die Play/Pause-Taste.



HINWEIS:

Wenn Sie einen Sender auf einen Speicherplatz speichern, auf dem zuvor bereits ein Sender gespeichert wurde, wird dieser überschrieben.

DAB

- Schalten Sie Ihre Stereoanlage ein.
- Ziehen Sie die Antenne vollständig aus.
- Drücken Sie die Funktions-Taste FM/DAB.
- Stellen Sie mit der Funktions-Taste FM/DAB das gewünschte Band ein (**DAB**).
- Neben der Uhrzeit erscheint **DAB** im Display.
- Zum automatischen Sendersuchlauf halten Sie die Play-/Pause-Taste gedrückt, bis **Scanning** für den Suchlauf erscheint.
- Während des Sendersuchlaufes erscheint im Display „Scanning“ und ein Ladebalken, der den Ladevorgang anzeigt.
- Wechseln Sie mit der Vorwärts- und Rückwärts-Taste den Sender.

Senderinformationen anzeigen

Um die Senderinformationen eines aktuellen Senders aufzurufen, drücken Sie wiederholt die Menu/Info-Taste. Wechseln Sie durch folgende Informationen:

- **Signalstärke:** Im Display wird ein Balken entsprechend der Signalstärke angezeigt.
- **Signal:** Zeigt die Signalfehlerrate an.
- **Kanal und Frequenz:** Zeigt den Kanal und die Senderfrequenz des Senders an.
- **PTY (Programm Typ):** Es wird die Art des Programms angezeigt. Die Information wird vom Sender ausgestrahlt.
- **Zeit und Datum:** Es werden die aktuelle Uhrzeit und das aktuelle Datum angezeigt.
- **BitRate:** Es wird die Datenrate angezeigt, mit der der Sender übertragen wird.
- **DLS (Dynamic Label Segment):** Es werden Informationen als Lauftext angezeigt, die vom Sender übertragen werden.

Schallplatten-Modus

- Klappen Sie den Staubschutz nach oben.
- Schalten Sie Ihre Stereoanlage ein.
- Drücken Sie die Funktions-Taste PHONO.
- Schieben Sie den Geschwindigkeits-Schalter auf die gewünschte Position (33/45/78).



HINWEIS:

*Wenn Sie möchten, dass die Platte automatisch nicht weiter gedreht wird, wenn das Ende erreicht wurde, schieben Sie den Auto-Stopp-Schalter auf die Position **ON**.*

- Legen Sie die Schallplatte ein. Verwenden Sie gegebenenfalls den 45rpm-Adapter.
- Lösen Sie die Tonarm-Sperre, indem Sie den kleinen Hebel nach rechts drücken.
- Heben Sie den Tonarm, indem Sie den Lifthebel nach hinten umlegen.

8. Drehen Sie den Tonarm Richtung Schallplatte. Sobald Sie den Tonarm Richtung Schallplatte bewegen, wird die Platte gedreht.
9. Ziehen Sie die Schutzkappe von der Plattenspieler-Nadel.
10. Platzieren Sie den Tonarm vorsichtig auf der Schallplatte, indem Sie den Lifthebel nach vorne legen. Die Wiedergabe startet.
11. Stoppen Sie die Wiedergabe, indem Sie den Lifthebel nach hinten umlegen. Der Tonarm wird angehoben.
12. Platzieren Sie den Tonarm über der Tonarm-Sperre und schieben Sie die Schutzkappe wieder auf die Plattenspieler-Nadel.
13. Legen Sie den Lifthebel nach vorn um.
14. Fixieren Sie den Tonarm in der Tonarm-Sperre, indem Sie die nach rechts herausragende Sperre nach links schieben, bis der Tonarm einrastet.



HINWEIS:

*Sollte die Wiedergabe der Schallplatte abbrechen, bevor der letzte Titel abgespielt wurde, schieben Sie den Auto-Stopp-Schalter auf die Position **OFF**.*

*Bei einigen Schallplatten kann es sein, dass deren Ende außerhalb der Reichweite des Plattenspielers liegt. In diesem Fall endet die Wiedergabe vor dem eigentlichen Ende des letzten Titels. Sollte es Schallplatten geben, deren Rillen zu weit nach innen gehen, kann die Auto-Stopp-Funktion abgeschaltet werden (**OFF**), um dieses Problem zu umgehen.*

Schallplatte digitalisieren:

1. Schalten Sie den Plattenspieler ein, legen Sie eine Schallplatte auf und wählen Sie den PHONO-Modus.
2. Legen Sie eine SD-Speicherkarte in den entsprechenden Slot oder schließen Sie einen USB-Stick am USB-Anschluss an.
3. Betätigen Sie die REC-Taste, um die Aufnahme zu starten. Der Plattenspieler benötigt einige Sekunden, um das Speichermedium einzulesen. Bei gleichzeitig eingelegter Speicherkarte und angeschlossenem USB-Stick können Sie mit den Vorwärts-/Rückwärts-Tasten das gewünschte Medium wählen. Betätigen Sie dann die REC-Taste erneut.
4. Bei aktiver Aufnahme blinkt ein USB- oder SD-Symbol im Display.
5. Sie können die Aufnahme mit der Stopp-Taste beenden. Auf dem Display erscheint END.



HINWEIS:

Sollten sich sowohl USB-Stick als auch SD-Karte bereits im Slot befinden, wird die Aufnahme auf dem zuletzt eingelegten Datenträger gespeichert.

Kassetten-Modus

1. Schalten Sie Ihren 5in1-Plattenspieler ein.
2. Drücken Sie die Funktionstaste TAPE.
3. Schieben Sie eine Kassette ins Kassetten-Fach Ihres 5in1-Plattenspielers. Die Band-Seite der Kassette zeigt dabei zur Rückseite Ihrer Stereoanlage. Die Kassetten-Auswurf-Taste tritt hervor. Die Wiedergabe startet automatisch. Die nach oben zeigende Kassettenseite wird abgespielt.

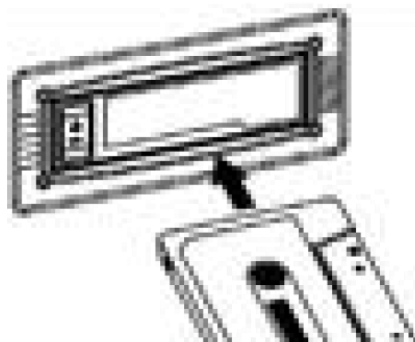

HINWEIS:

Die Wiedergabe der Kassette wird über die Kassetten-Auswurf-Taste gesteuert.

- **Vorspulen:**

Drücken Sie die Kassetten-Auswurf-Taste zur Hälfte nach Innen. Stoppen Sie den Spulvorgang und setzen Sie die Wiedergabe fort, indem Sie die Taste erneut leicht drücken.

- **Wiedergabe beenden/Kassette auswerfen:**

Drücken Sie die Kassetten-Auswurf-Taste ganz in Ihre Stereoanlage hinein. Die Wiedergabe wird gestoppt und die Kassette ausgeworfen.

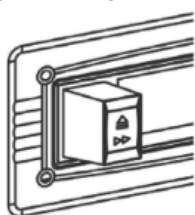

Wiedergabe

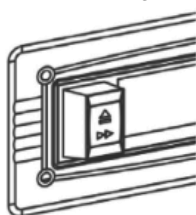

Vorspulen

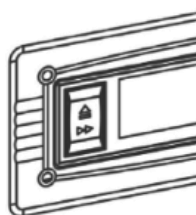

Auswerfen

Kassetten digitalisieren:

1. Schalten Sie den Plattenspieler ein, legen Sie eine Kassette ein und wählen Sie den TAPE-Modus.

2. Legen Sie eine SD-Speicherkarte in den entsprechenden Slot oder schließen Sie einen USB-Stick am USB-Anschluss an.
3. Betätigen Sie die REC-Taste, um die Aufnahme zu starten. Der Plattenspieler benötigt einige Sekunden, um das Speichermedium einzulesen. Bei gleichzeitig eingelegter Speicherkarte und angeschlossenem USB-Stick können Sie mit den Vorwärts-/Rückwärts-Tasten das gewünschte Medium wählen. Betätigen Sie dann die REC-Taste erneut.
4. Drücken Sie erneut die REC-Taste für das Aufnehmen einer Datei. Für das Aufnehmen aller Dateien, drücken Sie nach dem ersten Drücken der REC-Taste die Vorwärts-Taste. Auf dem Display wird nun REC-All angezeigt. Drücken Sie erneut die REC-Taste. Die Dateien werden nun aufgenommen.
5. Bei aktiver Aufnahme blinkt ein USB- oder SD-Symbol im Display.
6. Sie können die Aufnahme mit der Stopp-Taste beenden. Auf dem Display erscheint END.

CD-Modus

1. Schalten Sie Ihren 5in1-Plattenspieler ein.
2. Drücken Sie die CD-Auswurf-Taste. Das CD-Fach wird ausgefahren.
3. Legen Sie die CD in das CD-Fach. Drücken Sie dann erneut die CD-Auswurf-Taste. Das CD-Fach wird eingefahren.
4. Drücken Sie die Funktionstaste CD/USB/SD. Im Display wird **CD** angezeigt. Die Wiedergabe der CD startet automatisch.
5. Nachdem die Wiedergabe beendet wurde, kann die CD durch Drücken der CD-Auswurf-Taste entnommen werden. Drücken Sie die Taste erneut, um das CD-Fach wieder einzufahren.

CDs digitalisieren:

1. Schalten Sie den Plattenspieler ein, legen Sie eine CD ein und wählen Sie den CD-Modus.
2. Legen Sie eine SD-Speicherkarte in den entsprechenden Slot oder schließen Sie einen USB-Stick am USB-Anschluss an.
3. Betätigen Sie die REC-Taste, um die Aufnahme zu starten. Der Plattenspieler benötigt einige Sekunden, um das Speichermedium einzulesen. Bei gleichzeitig eingelegter Speicherkarte und angeschlossenem USB-Stick können Sie mit den Vorwärts-/Rückwärts-Tasten das gewünschte Medium wählen. Betätigen Sie dann die REC-Taste erneut.
4. Drücken Sie erneut die REC-Taste für das Aufnehmen einer Datei. Für das Aufnehmen aller Dateien, drücken Sie nach dem ersten Drücken der REC-Taste die Vorwärts-Taste. Auf dem Display wird nun REC-All angezeigt. Drücken Sie erneut die REC-Taste. Die Dateien werden nun aufgenommen.
5. Bei aktiver Aufnahme blinkt ein USB- oder SD-Symbol im Display.
6. Sie können die Aufnahme mit der Stopp-Taste beenden. Auf dem Display erscheint END.

USB/SD-Modus



HINWEIS:

Es können nur Audio-Dateien im Format MP3 oder WMA abgespielt werden.

Format-Voraussetzungen:

MP2-Bitrate: 128 kbit/s

1. Schalten Sie Ihren 5in1-Plattenspieler ein.
2. Verbinden Sie das Speicher-Medium mit dem entsprechenden Anschluss Ihres Plattenspielers.
3. Drücken Sie die Funktions-Taste CD/USB/SD. Drücken Sie die Taste so oft, bis Ihr gewünschtes Abspiel-Medium (**USB** oder **SD**) auf dem Display angezeigt wird.
4. Schließen Sie einen USB-Stick an oder schieben Sie eine SD-Karte in den SD-Kartenschacht.



HINWEIS:

Schieben Sie die SD-Karte mit der abgerundeten Ecke voraus in den SD-Kartenschacht. Die goldenen Kontaktpunkte zeigen dabei nach unten.

5. Die Wiedergabe startet automatisch.



HINWEIS:

Der Anschluss von MP3-Playern ist möglich, aber auf Grund der unterschiedlichen Player-Kodierungen Geräte-abhängig.

6. Um das Speichermedium auszuwerfen gehen Sie bitte vor wie folgt:
 1. Drücken Sie eine andere Funktions-Taste.
 2. Drücken Sie den Ein/Aus-Schalter, sodass das Display erlischt.
 3. Ziehen Sie den USB-Stick/die SD-Karte heraus.

Datei löschen

1. Drücken Sie die Funktionstaste CD/USB/SD.
2. Drücken Sie die Funktions-Taste CD/USB/SD so oft, bis Ihr gewünschtes Abspiel-Medium (**USB** oder **SD**) auf dem Display angezeigt wird.
3. Spulen Sie mit der Vorwärts- oder Rückwärts-Taste vor bzw. zurück, bis das gewünschte Lied abgespielt wird.
4. Drücken und halten Sie die DEL-Taste. Drücken Sie diese erneut, wenn Sie nur ein Lied löschen wollen. Es erscheint DEL-ONE im Display.
5. Zum Löschen des gesamten Ordners drücken Sie nach dem erstmaligen Drücken der DEL-Taste die Vorwärts-Taste. Es erscheint DEL-FOLD im Display. Drücken Sie erneut die DEL-Taste.
6. Zum Löschen aller Dateien drücken Sie nach dem erstmaligen Drücken der DEL-Taste zweimal die Vorwärts-Taste. Es erscheint DEL-ALL im Display. Drücken Sie erneut die DEL-Taste.

Bluetooth

Audio-Quellen, z.B. Mobilgeräte, können auch per Bluetooth an Ihren Plattenspieler angeschlossen werden.

1. Schalten Sie Ihren Plattenspieler ein.
2. Drücken Sie die Funktions-Taste BT/AUX zweimal bis im Display BT angezeigt wird.
3. Aktivieren Sie die Bluetooth-Funktion des Mobilgerätes.
4. Suchen Sie nach ZX-1766 und verbinden Sie die Geräte.
5. Sobald die Geräte erfolgreich verbunden sind, stoppt das Blinken der BT-Anzeige.
6. Starten und steuern Sie die Wiedergabe über das Mobilgerät.

AUX-IN

Schließen Sie eine Audio-Quelle mit Hilfe eines Audio-Kabels an Ihren Plattenspieler an.

1. Verbinden Sie die Geräte mit Hilfe eines Audio-Kabels (nicht im Lieferumfang enthalten).
2. Schalten Sie Ihren Plattenspieler ein.
3. Drücken Sie die Funktionstaste BT/AUX. Im Display wird **AUX** angezeigt.
4. Starten und steuern Sie die Wiedergabe von der Audio-Quelle aus.

AUX-Datei auf USB/SD kopieren:

1. Schalten Sie den Plattenspieler ein und wählen Sie den AUX-Modus.
2. Legen Sie eine SD-Speicherkarte in den entsprechenden Slot oder schließen Sie einen USB-Stick am USB-Anschluss an.
3. Betätigen Sie die REC-Taste, um die Aufnahme zu starten. Der Plattenspieler benötigt einige Sekunden, um das Speichermedium einzulesen. Bei gleichzeitig eingelegter Speicherkarte und angeschlossenem USB-Stick können Sie mit den Vorwärts-/Rückwärts-Tasten das gewünschte Medium wählen. Betätigen Sie dann die REC-Taste erneut.
4. Drücken Sie erneut die REC-Taste für das Aufnehmen der Datei.
5. Bei aktiver Aufnahme blinkt ein USB- oder SD-Symbol im Display.
6. Sie können die Aufnahme mit der Stopp-Taste beenden. Auf dem Display erscheint **END**.

Reinigung/Wartung

Plattenspielnadel wechseln

1. Nehmen Sie die Plastik-Schutzkappe vom Plattenspielnadelkopf.
2. Halten Sie den Nadelkopf und drücken Sie die rote Nadelabdeckung (A) vorsichtig nach unten (B).
3. Ziehen Sie die alte Nadel heraus und ersetzen Sie diese durch eine funktionsfähige Plattenspielnadel. Drücken Sie die Nadel in Richtung (C), bis sie einrastet.
4. Drücken Sie die rote Kappe wieder auf den Nadelkopf.
5. Schieben Sie die Plastik-Schutzkappe wieder auf den Nadelkopf.

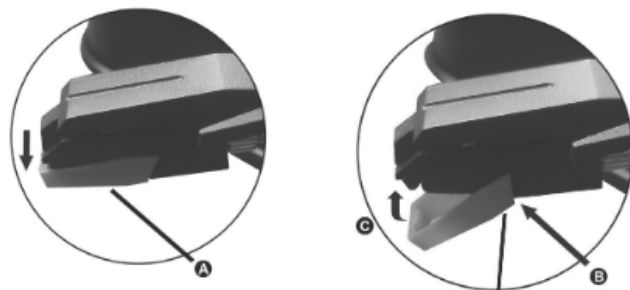

Reinigung

- Schließen und öffnen Sie den Schutzdeckel vorsichtig.
- Reinigen Sie den Tonabnehmer nur mit einem Mikrofasertuch und professionellem Nadelreiniger.
- Säubern Sie den Plattenteller mit milden Reinigern.
- Entstauben Sie das Gehäuse regelmäßig mit einem leicht angefeuchteten Mikrofasertuch. Zur Beseitigung hartnäckiger Verschmutzung können Sie auch eine PH-neutrale Reinigungsflüssigkeit verwenden.

Pflege

- Bringen Sie den Tonarm nach der Benutzung des Plattenspielers wieder in seiner Halterung an.
- Vermeiden Sie ruckartige Bewegungen mit dem Tonarm.
- Falls Sie den Plattenspieler längere Zeit nicht verwenden, verpacken Sie ihn wieder in der Originalverpackung.
- Bewahren Sie ihn in sonnengeschützten Räumen bei gleichbleibender Zimmertemperatur auf.
- Transportieren Sie den Plattenspieler nur in seiner Originalverpackung.

Problemlösungen

Lösungen bei Ton-Problemen:

- Erhöhen Sie die Lautstärke, indem Sie den Lautstärke-Regler im Uhrzeigersinn drehen.
- Stellen Sie sicher, dass der Plattenspieler an die Stromversorgung angeschlossen und eingeschaltet ist.
- Stellen Sie sicher, dass die richtige Funktions-Taste gedrückt ist.
- Stellen Sie bei der Wiedergabe von Schallplatten sicher, dass die richtige Geschwindigkeit eingestellt wurde.
- Achten Sie bei Kassetten darauf, dass sie richtig eingesetzt wurden.
- Beim Abspielen einer CD, stellen Sie sicher, dass die CD korrekt eingelegt und nicht verschmutzt oder verkratzt ist.
- Achten Sie bei AUX-IN-Audio-Quellen darauf, dass das Audio-Kabel richtig eingesteckt ist.
- Achten Sie bei USB- und SD-Speichermedien darauf, dass sie richtig eingesteckt sind. Überprüfen Sie den USB-Anschluss bzw. den SD-Speicherkarten-Slot auf Fremdkörper.

Lösungen bei schlechtem Radio-Empfang:

- Überprüfen Sie, ob der Empfang des gewählten Radio-Bands am gewählten Ort überhaupt möglich ist.
- Bei schwachem FM-Empfang:
Wickeln Sie das Antennenkabel komplett aus (externe Antenne).
Bewegen Sie das Antennenkabel in verschiedene Richtungen, bis der Empfang klar und deutlich ist.
Überprüfen Sie, ob sich Störquellen in der Nähe der Stereoanlage befinden, z.B. andere elektrische Geräte.

Technische Daten

Stromversorgung	Anlage	230 V AC 50 Hz 1,5 A
	Fernbedienung	Knopfzelle CR2025
Musikleistung (RMS)	Holz-Lautsprecher	25 W*2
	Verstärker-Ausgang	16 W*2
Ausgang Netzteil		15 V DC 3,0 A, 45 Watt
Eingang Plattenspieler		15 V DC 3,0 A
Geschwindigkeiten		33/45/78 rpm
Frequenzbereich		20 Khz – 20 Mhz
USB/SD(HC)-Medien		bis zu 16 GB
Speicher-Format		MP3
Wiedergabe-Formate		MP3, WMA
Wiedergabe		Schallplatte/Kassette/Radio/CD/externe Audioquellen
Bluetooth		4.1
Anschlüsse	AUX-Eingang (3,5-mm-Klinke)	
	Kopfhörer-Ausgang (3,5mm-Klinke)	
	USB-Anschluss	
	SD-Speicherkarten-Slot	
		Lautsprecher-Anschlüsse
AUX-IN-Anschluss		Für MP3-Player, CD-Player & Co. Ohne Bluetooth
UKW-Radio	FM: 87,5 – 108 MHz	
	DAB+: 174 – 240 MHz	
	Automatische Sendersuche	
Senderspeicher		20
Wurfantenne		✓
LCD-Display		✓
Maße	Plattenspieler	32 x 20,5 x 28 cm
	Lautsprecher	15 x 24 x 20 cm
Gesamt-Gewicht		7,4 kg

Kundenservice:

DE: +49(0)7631-360-350

CH: +41(0)848-223-300

FR: +33(0)388-580-202

PEARL GmbH | PEARL-Straße 1-3 | D-79426 Buggingen

© REV4 – 22.08.2023 – MF/JvdH/BS/LZ//RM

MHX-640.bt

Chaîne stéréo 5 en 1

avec encodeur numérique, radio DAB+/FM, bluetooth & lecteur
CD/cassettes/vinyles

Mode d'emploi



Table des matières

Votre nouvelle chaîne stéréo 5 en 1	3
Contenu	3
Consignes préalables	4
Consignes de sécurité générales	4
Consignes importantes pour le traitement des déchets	5
Déclaration de conformité	6
Description du produit.....	7
Chaîne stéréo	7
Tourne-disque	8
Télécommande.....	9
Mise en marche	9
Alimentation.....	9
Branchement des haut-parleurs	9
Utilisation.....	10
Commandes générales.....	10
Allumer/Éteindre	10
Mode Radio	10
FM	10
DAB	11
Afficher les informations de la station	11
Mode Tourne-disque.....	11
Mode Cassette	12
Mode CD	14
Mode USB/SD	14
Supprimer un fichier	15
Bluetooth	15
AUX-IN	15
Nettoyage/Entretien	16
Changer la pointe de lecture.....	16
Nettoyage	16
Entretien	16
Dépannage.....	17
Caractéristiques techniques	18

Votre nouvelle chaîne stéréo 5 en 1

Chère cliente, cher client,

Nous vous remercions d'avoir choisi cette chaîne stéréo 5 en 1. Choisissez parmi de nombreuses sources audio et numérisez vos pépites musicales. Grâce au bluetooth, la chaîne stéréo peut également être connectée sans fil à des appareils mobiles.

Afin d'utiliser au mieux votre nouveau produit, veuillez lire attentivement ce mode d'emploi et respecter les consignes et astuces suivantes.

Contenu

- 1 chaîne stéréo 5 en 1
- 2 haut-parleurs
- 1 télécommande
- Mode d'emploi

Consignes préalables

Consignes de sécurité générales

- Lisez attentivement ce mode d'emploi. Il comporte des informations importantes concernant l'utilisation, la sécurité et l'entretien de l'appareil. Il doit être conservé précieusement et transmis avec le produit à un tiers.
- Pour connaître les conditions de garantie, veuillez contacter votre revendeur. Veuillez également tenir compte des conditions générales de vente !
- Veuillez à utiliser le produit uniquement comme indiqué dans la notice. Une mauvaise utilisation peut endommager le produit ou son environnement.
- N'utilisez pas l'appareil à d'autres fins que celles pour lesquelles il est conçu.
- Respectez les consignes de sécurité lors de l'utilisation.
- Avant chaque utilisation, vérifiez que ni l'appareil, ni ses accessoires, ni son câble d'alimentation n'est endommagé.
- Le câble d'alimentation ne doit être ni écrasé, ni placé sur des bords saillants ou sur des surfaces chaudes.
- Si le câble d'alimentation de votre appareil est endommagé, vous devez le faire remplacer par un professionnel agréé, afin d'éviter tout risque pour votre sécurité.
- Débranchez la fiche d'alimentation de l'appareil après chaque utilisation, avant de nettoyer l'appareil, et en cas de dysfonctionnement pendant l'utilisation.
- Ne débranchez jamais la fiche avec des mains mouillées ou en tirant sur le câble.
- Cet appareil est conçu pour un usage domestique ou similaire uniquement. Cet appareil ne convient pas pour un usage industriel.
- Cet appareil est conçu pour une utilisation en intérieur uniquement.
- Veuillez à ce que l'appareil soit placé de façon stable lors de l'utilisation et que le câble ne constitue pas un obstacle sur lequel on pourrait trébucher.
- N'utilisez jamais l'appareil s'il présente un dysfonctionnement, s'il a été plongé dans l'eau, s'il est tombé ou a été endommagé d'une autre manière.
- Le fabricant n'est pas responsable en cas de mauvaise utilisation due au non-respect du mode d'emploi.
- Le démontage ou la modification du produit affecte sa sécurité. Attention, risque de blessure !
- Toute modification ou réparation de l'appareil ou de ses accessoires doit être effectuée exclusivement par le fabricant ou par un spécialiste dûment autorisé.
- La prise de courant à laquelle est branché l'appareil doit toujours être facilement accessible, pour que l'appareil puisse être rapidement débranché en cas d'urgence.
- N'ouvrez pas le produit vous-même sauf pour lire des disques. Ne tentez jamais de réparer vous-même le produit !
- Manipulez le produit avec précaution. Un coup, un choc, ou une chute, même de faible hauteur, peut l'endommager.
- N'exposez pas le produit à l'humidité ni à une chaleur extrême.
- Ne plongez jamais l'appareil dans l'eau ni dans aucun autre liquide.
- Ne saisissez jamais la fiche avec les mains mouillées. N'utilisez pas l'appareil en extérieur ou dans des pièces avec une humidité élevée.

- Lorsque vous débranchez la fiche de la prise murale, tirez toujours directement sur le connecteur. Ne tirez jamais sur le câble, il pourrait être endommagé. Ne transportez jamais l'appareil en le tenant par le câble.
- Vérifiez le bon état de l'appareil avant chaque utilisation. Si l'appareil, le câble ou le connecteur présente des dommages visibles, l'appareil ne doit pas être utilisé. N'utilisez pas l'appareil s'il est tombé ou s'il présente un dysfonctionnement.
- Si possible, n'utilisez pas de câble de rallonge. Si cela s'avère inévitable, veillez à n'utiliser que des câbles de rallonge simples (pas de multiprise), correspondant aux normes de sécurité en vigueur, protégés contre les projections d'eau et conçus avec des caractéristiques appropriées à l'appareil.
- Avant de le brancher à l'alimentation, assurez-vous que l'indication de tension électrique inscrite sur l'appareil correspond bien à celle délivrée par votre prise murale. Utilisez uniquement des prises murales reliées à la terre.
- Attention ! Ne pas ouvrir. Risque de choc électrique !
- Ce produit n'est pas un jouet, ne laissez pas les enfants l'utiliser sans surveillance.
- Surveillez les enfants pour vous assurer qu'ils ne jouent pas avec l'appareil.
- Cet appareil n'est pas conçu pour être utilisé par des personnes (y compris les enfants) dont les capacités physiques, sensorielles ou mentales sont réduites, ou des personnes dénuées d'expérience ou de connaissance, sauf si elles ont pu bénéficier, par l'intermédiaire d'une personne responsable de leur sécurité, d'une surveillance ou d'instructions préalables concernant l'utilisation de l'appareil.
- Si le câble d'alimentation est endommagé, il doit être remplacé par le fabricant, son service après-vente ou des personnes de qualification similaire afin d'éviter tout danger. N'utilisez pas l'appareil tant que la réparation n'a pas été effectuée.
- En raison des signaux bluetooth, veillez à maintenir une distance de sécurité suffisante entre l'appareil et toute personne pourvue d'un stimulateur cardiaque. En cas de doute ou de questions, adressez-vous au fabricant du stimulateur cardiaque ou à votre médecin.
- N'utilisez pas ce produit à proximité d'appareils médicaux.
- Veillez à respecter la législation en vigueur concernant le code de propriété intellectuelle. Ne copiez que des médias dont vous êtes propriétaire. Le piratage de films et de musique est passible d'amende et d'une peine de prison. Vous trouverez plus d'informations sur le site Internet <http://www.legifrance.gouv.fr/>.
- Aucune garantie ne pourra être appliquée en cas de mauvaise utilisation.
- Le fabricant décline toute responsabilité en cas de dégâts matériels ou dommages (physiques ou moraux) dus à une mauvaise utilisation et/ou au non-respect des consignes de sécurité.
- Sous réserve de modification et d'erreur !

Consignes importantes pour le traitement des déchets

Cet appareil électronique ne doit PAS être jeté dans la poubelle de déchets ménagers. Pour l'enlèvement approprié des déchets, veuillez vous adresser aux points de ramassage publics de votre municipalité. Les détails concernant l'emplacement d'un tel point de ramassage et des éventuelles restrictions de quantité existantes par jour/mois/année, ainsi que sur des frais éventuels de collecte, sont disponibles dans votre municipalité.

Déclaration de conformité

La société PEARL GmbH déclare ce produit ZX-1766 conforme aux directives actuelles suivantes du Parlement Européen : 2011/65/UE, relative à la limitation de l'utilisation de certaines substances dangereuses dans les équipements électriques et électroniques, 2014/30/UE, concernant la compatibilité électromagnétique, 2014/35/UE, concernant la mise à disposition sur le marché du matériel électrique destiné à être employé dans certaines limites de tension, et 2014/53/UE, concernant la mise à disposition sur le marché d'équipements radioélectriques.

Kurtasz, A.

Service Qualité

Dipl. Ing. (FH) Andreas Kurtasz

La déclaration de conformité complète du produit est disponible en téléchargement à l'adresse <https://www.pearl.fr/support/notices> ou sur simple demande par courriel à qualite@pearl.fr.



Description du produit

Chaîne stéréo

Face avant

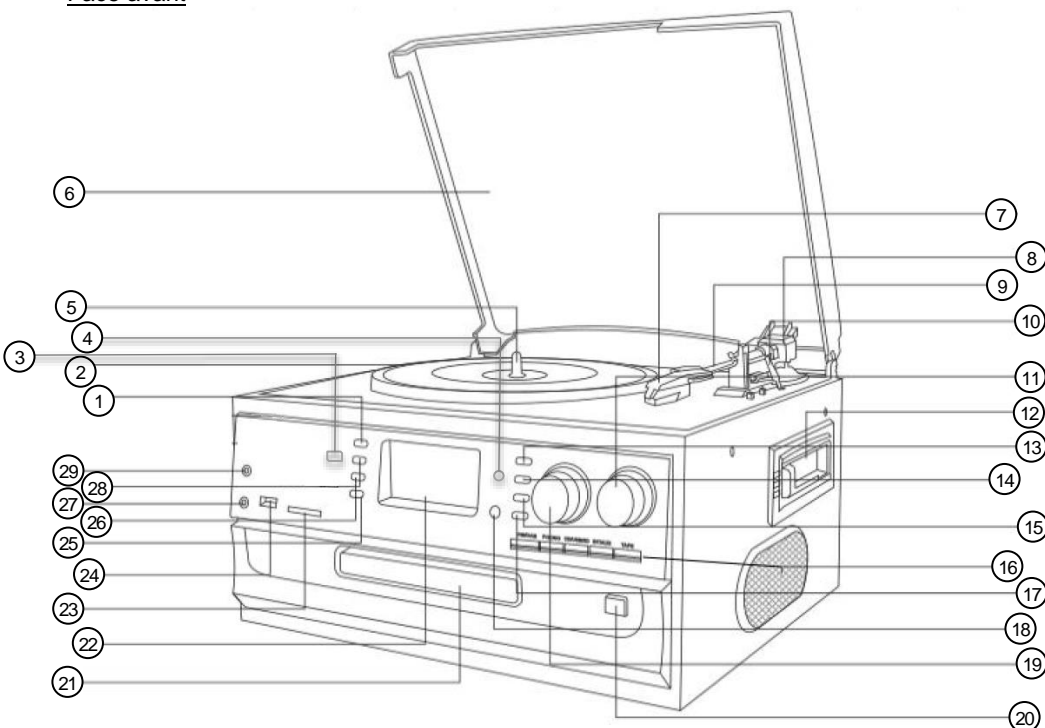

- | | | | |
|----|--|----|---|
| 1 | Touche MODE | 16 | Touches de fonctions (FM/DAB, PHONO, CD/USB/SD, BT/AUX, TAPE) |
| 2 | Plaque tournante | 17 | Touche Précédent |
| 3 | Touche MENU/INFO | 18 | Récepteur infrarouge |
| 4 | LED de mode Veille | 19 | Bouton de réglage TUNING |
| 5 | Axe de plateau échangeable | 20 | Touche d'éjection du disque |
| 6 | Couvercle de protection | 21 | Lecteur CD |
| 7 | Pointe de lecture | 22 | Écran LCD |
| 8 | Verrouillage du bras de lecture | 23 | Fente pour carte SD/MMC |
| 9 | Bras de lecture | 24 | Port USB |
| 10 | Levier du bras de lecture | 25 | Touche DEL |
| 11 | Interrupteur Marche/Arrêt, bouton de réglage du volume | 26 | Touche REC |
| 12 | Lecteur de cassettes | 27 | Port casque |
| 13 | Touche Play/Pause (Lecture/Pause) | 28 | Touche PROG |
| 14 | Touche Stop | 29 | Entrée AUX |
| 15 | Touche Suivant | | |

Faces latérale et arrière

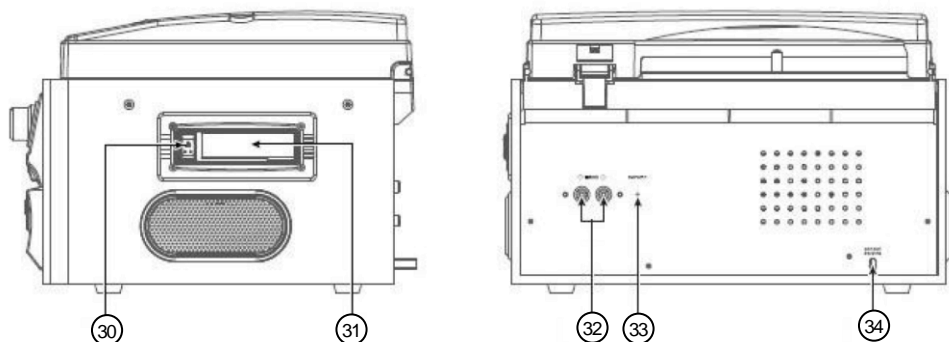

- 30 Touche d'éjection de la cassette
 31 Compartiment à cassette
 32 Port haut-parleur

- 33 Antenne
 34 Câble d'alimentation

Tourne-disque

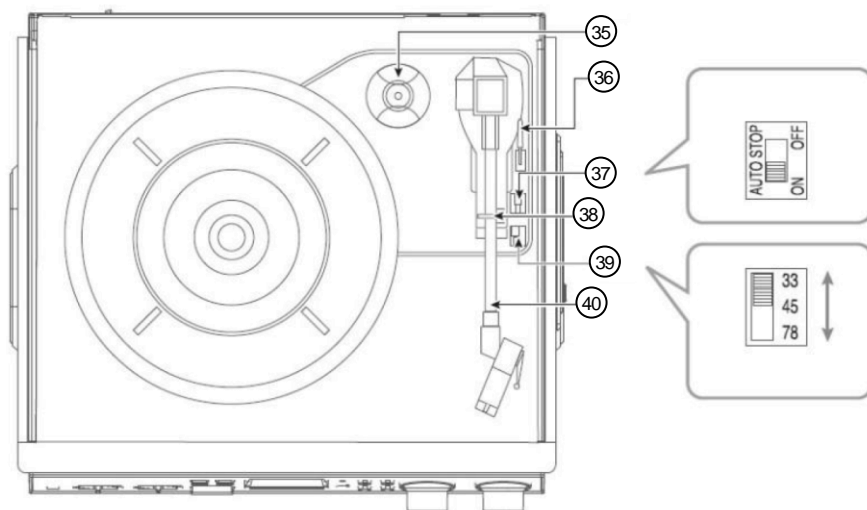

- 35 Adaptateur 45 tours
 36 Levier du bras de lecture
 37 Interrupteur AUTO STOP

- 38 Verrouillage du bras de lecture
 39 Sélecteur de vitesse (33/45/78 tours par minute)
 40 Bras de lecture

Télécommande

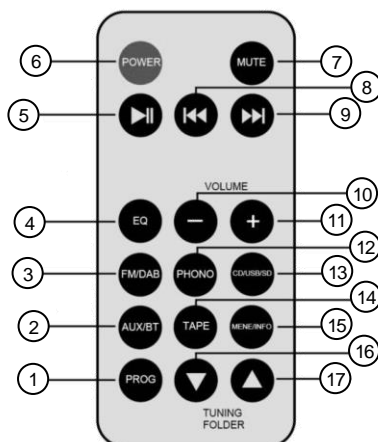

- | | | | |
|---|--|----|----------------------------|
| 1 | Touche PROG | 10 | Touche Réduire le volume |
| 2 | Touche AUX/BT | 11 | Touche Augmenter le volume |
| 3 | Touche FM/DAB | 12 | Touche PHONO |
| 4 | Touche EQ (Jazz, Pop, Rock, Classique, Normal) | 13 | Touche CD/USB/SD |
| 5 | Touche Play/Pause (Lecture/Pause) | 14 | Touche TAPE (cassette) |
| 6 | Touche Marche/Arrêt | 15 | Touche MENU/INFO |
| 7 | Touche MUTE (Muet) | 16 | Touche TUNING ▼ |
| 8 | Touche Précédent | 17 | Touche TUNING ▲ |
| 9 | Touche Suivant | | |

Mise en marche

Alimentation

Retirez tout le matériel d'emballage de la chaîne stéréo. Placez-la sur une surface plane et stable qui peut supporter son poids. Branchez ensuite le câble d'alimentation dans une prise murale adaptée.







Branchement des haut-parleurs

- Sortez les haut-parleurs du carton et retirez tout le matériel d'emballage.
- Placez les haut-parleurs à une distance adaptée de votre chaîne stéréo, sur un support solide et stable qui peut supporter leur poids. La distance dépend de la longueur des câbles. Ceux-ci ne doivent pas être tendus.
- Branchez chaque haut-parleur au port haut-parleur correspondant, situé sur la face arrière de votre chaîne stéréo.

Utilisation

Commandes générales

Utilisez les touches correspondantes sur la chaîne stéréo et sur la télécommande pour contrôler la lecture.

	Lecture/Pause	DEL	Supprimer
	Stop	MUTE	Couper le son
	Titre précédent	MENU/INFO	
	Titre suivant	FM/DAB	Mode Radio
	Touche fléchée « haut » (TUNING)	PHONO	Mode Tourne- disque
	Touche fléchée « bas » (TUNING)	CD/USB/SD	Mode CD/USB/SD
EQ/MODE	Effets sonores (Jazz, Pop, Rock, Classique, Normal)	AUX/BT	Mode AUX/bluetooth
REC	Touche Enregistrement	TAPE	Mode Lecteur de cassette
PROG	Définir une liste de lecture (USB/SD)	Réglage du volume	Volume sonore +/-

Allumer/Éteindre

- **Allumer :**

Appuyez sur le bouton de réglage du volume de l'appareil ou orientez la télécommande vers l'appareil et appuyez sur la touche Marche/Arrêt. L'écran s'allume.

- **Éteindre :**

Appuyez sur le bouton de réglage du volume de l'appareil ou orientez la télécommande vers l'appareil et appuyez sur la touche Marche/Arrêt. L'écran s'éteint.

Mode Radio



NOTE :

Pour recevoir les ondes FM ou DAB, assurez-vous que l'appareil est placé près d'une fenêtre. Respectez également une distance minimale d'un mètre par rapport aux sources d'interférence potentielles : fours à micro-ondes, routeurs wifi et autres dispositifs techniques.

FM

1. Allumez la chaîne stéréo.
2. Dépliez entièrement l'antenne.
3. Appuyez sur la touche de fonction FM/DAB. L'écran affiche brièvement **FM**.
4. Utilisez la touche de fonction FM/DAB pour régler le type de fréquence souhaité (**FM**).
5. Pour trouver une station, tournez le bouton de réglage de la fréquence dans la direction correspondante (sens des aiguilles : recherche vers le haut, sens inverse des aiguilles d'une montre : recherche vers le bas). Vous pouvez également rechercher la station en appuyant sur les touches fléchées.

6. Pour mémoriser la station de votre choix, appuyez sur la touche PROG jusqu'à ce que **Preset-Score** apparaisse. Sélectionnez le programme à l'aide des touches Précédent et Suivant (1, 2, 3, etc.). Appuyez ensuite sur la touche Play/Pause.



NOTE :

Si vous enregistrez une station sur un emplacement déjà attribué à une station, cette dernière est effacée.

DAB

1. Allumez la chaîne stéréo.
2. Dépliez entièrement l'antenne.
3. Appuyez sur la touche de fonction FM/DAB.
4. Utilisez la touche de fonction FM/DAB pour sélectionner la fréquence souhaitée (**DAB**).
5. L'écran affiche **DAB** à côté de l'heure.
6. Pour lancer une recherche de stations automatique, maintenez la touche Play/Pause appuyée jusqu'à ce que **Scanning** apparaisse pour la recherche.
7. Pendant la recherche de stations, « Scanning » apparaît sur l'écran avec une barre de chargement montrant le progrès du chargement.
8. Changez de station avec les touches Précédent et Suivant.

Afficher les informations de la station

Pour afficher les informations de la station actuelle, appuyez de manière répétée sur la touche Menu/Info. Vous faites ainsi défiler les informations suivantes :

- **Puissance du signal** : Affiche à l'écran le nombre de barre(s) correspondant à la puissance du signal.
- **Signal** : Affiche le taux d'erreur du signal.
- **Canal et fréquence** : Affiche le canal et la fréquence de la station.
- **PTY (Type de programme)** : Affiche le type de programme. L'information provient de la station.
- **Date et heure** : Affiche l'heure et la date actuelles.
- **Débit binaire** : Affiche le taux de transfert de données de la station vers le récepteur.
- **DLS (Dynamic Label Segment)** : Affiche sous forme de texte défilant les informations transmises par la station.

Mode Tourne-disque

1. Levez le couvercle de protection.
2. Allumez la chaîne stéréo.
3. Appuyez sur le bouton de fonction PHONO.
4. Placez le sélecteur de vitesse sur la position souhaitée (33/45/78).



NOTE :

*Si vous souhaitez que le disque s'arrête de tourner automatiquement à la fin, placez l'interrupteur d'arrêt automatique sur la position **ON**.*

5. Placez le disque vinyle dans l'appareil. Utilisez si besoin l'adaptateur 45 tours.
6. Déverrouillez le bras de lecture en poussant le petit levier vers la droite.
7. Levez le bras de lecture en faisant basculer le levier du bras de lecture vers l'arrière.

8. Tournez le bras de lecture en direction du disque. Dès que vous déplacez le bras de lecture en direction du disque, le disque se met à tourner.
9. Retirez le cache de protection de la pointe de lecture.
10. Posez avec précaution le bras de lecture sur le disque en déplaçant le levier du bras de lecture vers l'avant. La lecture commence.
11. Pour arrêter la lecture, faites basculer le levier du bras de lecture vers l'arrière. Le bras de lecture se lève.
12. Placez le bras de lecture au-dessus du verrouillage du bras de lecture et remplacez le cache de protection sur la pointe de lecture.
13. Déplacez le bras de lecture vers l'avant.
14. Fixez le bras de lecture dans le dispositif de verrouillage prévu : poussez vers la gauche le dispositif de verrouillage qui dépasse vers la droite.



NOTE :

*Si la lecture du disque devait s'arrêter avant que le dernier titre ne soit lu, placez l'interrupteur d'arrêt automatique sur la position **OFF**.*

*Il se peut que la fin de certains disques vinyles soit hors de portée du tourne-disque. Dans ce cas, la lecture s'arrête avant la fin réelle du dernier titre. Si les rainures du disque se poursuivent trop loin vers la partie centrale du disque, l'arrêt automatique peut être coupé (**OFF**) afin d'éviter ce problème.*

Numériser des disques vinyles :

1. Allumez l'appareil, placez-y un disque vinyle et sélectionnez le mode PHONO.
2. Insérez une carte mémoire SD dans la fente correspondante ou branchez une clé USB au port USB de l'appareil.
3. Appuyez sur la touche REC pour démarrer l'enregistrement. L'appareil a besoin de quelques secondes pour mettre le support de données en mémoire. Lorsque vous insérez simultanément une carte mémoire et une clé USB, vous pouvez choisir le support de données de votre choix à l'aide des touches Précédent/Suivant. Appuyez ensuite de nouveau sur la touche REC.
4. Lors de l'enregistrement, un symbole USB ou SD clignote sur l'écran.
5. Vous pouvez mettre fin à l'enregistrement avec la touche Stop. L'écran affiche END.



NOTE :

Si à la fois une clé USB et une carte SD se trouvent dans l'emplacement, l'enregistrement est sauvegardé sur le dernier support de données inséré.

Mode Casette

1. Allumez votre chaîne stéréo 5 en 1.
2. Appuyez sur le bouton de fonction TAPE.
3. Insérez une cassette dans le compartiment à cassette de la chaîne stéréo 5 en 1. Le côté de la cassette où la bande magnétique est visible doit être dirigé vers l'arrière de votre chaîne stéréo. La touche d'éjection de la cassette ressort. La lecture commence automatiquement. La face de la cassette orientée vers le haut est lue.

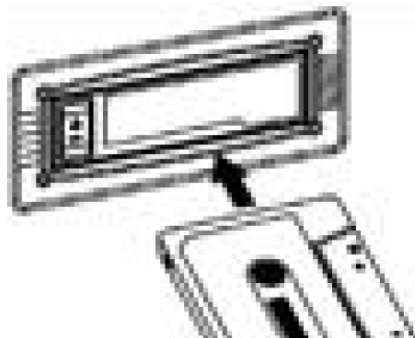
**NOTE :**

La lecture de la cassette se commande par la touche d'éjection de la cassette.

- **Avance rapide :**

Appuyez sur la touche d'éjection de la cassette en l'enfonçant de moitié. Pour arrêter l'opération d'embobinage ou poursuivre la lecture, appuyez sur la touche Lecture.

- **Arrêter la lecture / Éjecter la cassette :**

Appuyez sur la touche d'éjection de la cassette en l'enfonçant jusqu'au bout dans votre chaîne stéréo. La lecture s'arrête et la cassette est éjectée.

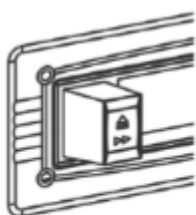

Lecture

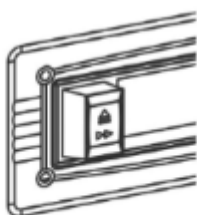

Avance rapide

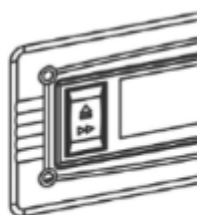

Éjection

Numériser des cassettes :

1. Allumez l'appareil, placez-y une cassette et sélectionnez le mode TAPE.
2. Insérez une carte mémoire SD dans la fente correspondante ou branchez une clé USB au port USB de l'appareil.
3. Appuyez sur la touche REC pour démarrer l'enregistrement. L'appareil a besoin de quelques secondes pour mettre le support de données en mémoire. Lorsque vous insérez simultanément une carte mémoire et une clé USB, vous pouvez choisir le support de données de votre choix à l'aide des touches Précédent/Suivant. Appuyez ensuite de nouveau sur la touche REC.
4. Appuyez une nouvelle fois sur la touche REC pour enregistrer un fichier. Pour enregistrer tous les fichiers, appuyez sur la touche Suivant après avoir appuyé sur la touche REC pour la première fois. L'écran affiche alors REC-All. Appuyez à nouveau sur la touche REC. Les fichiers sont alors enregistrés.

5. Lors de l'enregistrement, un symbole USB ou SD clignote sur l'écran.
6. Vous pouvez mettre fin à l'enregistrement avec la touche Stop. L'écran affiche END.

Mode CD

1. Allumez votre chaîne stéréo 5 en 1.
2. Appuyez sur la touche d'éjection du CD. Le tiroir CD sort.
3. Mettez le CD dans le tiroir CD. Appuyez ensuite à nouveau sur la touche d'éjection du CD. Le tiroir CD rentre dans son compartiment.
4. Appuyez sur le bouton de fonction CD/USB/SD. L'écran affiche **CD**. La lecture du CD démarre automatiquement.
5. Après avoir mis fin à la lecture, le CD peut être retiré en appuyant sur la touche d'éjection du CD. Appuyez une nouvelle fois sur la touche pour faire à nouveau rentrer le tiroir CD.

Numériser des CD :

1. Allumez l'appareil, placez-y un CD et sélectionnez le mode CD.
2. Insérez une carte mémoire SD dans la fente correspondante ou branchez une clé USB au port USB de l'appareil.
3. Appuyez sur la touche REC pour démarrer l'enregistrement. L'appareil a besoin de quelques secondes pour mettre le support de données en mémoire. Lorsque vous insérez simultanément une carte mémoire et une clé USB, vous pouvez choisir le support de données de votre choix à l'aide des touches Précédent/Suivant. Appuyez ensuite de nouveau sur la touche REC.
4. Appuyez une nouvelle fois sur la touche REC pour enregistrer un fichier. Pour enregistrer tous les fichiers, appuyez sur la touche Suivant après avoir appuyé sur la touche REC pour la première fois. L'écran affiche alors REC-All. Appuyez à nouveau sur la touche REC. Les fichiers sont alors enregistrés.
5. Lors de l'enregistrement, un symbole USB ou SD clignote sur l'écran.
6. Vous pouvez mettre fin à l'enregistrement avec la touche Stop. L'écran affiche END.

Mode USB/SD



NOTE :

Seuls les fichiers audio au format MP3 ou WMA sont lus.

Conditions de format requises :

Débit binaire MP2 : 128 kbps

1. Allumez votre chaîne stéréo 5 en 1.
2. Branchez le support de données au port correspondant de votre appareil.
3. Appuyez sur le bouton de fonction CD/USB/SD. Appuyez sur le bouton de façon répétée jusqu'à ce que le support de lecture voulu (**USB** ou **SD**) soit affiché sur l'écran.
4. Branchez une clé USB au port USB ou insérez une carte SD dans la fente pour carte SD.



NOTE :

Insérez la carte SD dans la fente correspondante de l'appareil en plaçant le coin arrondi vers l'avant. Les points de contact dorés doivent être orientés vers le bas.

5. La lecture commence automatiquement.

**NOTE :**

Le branchement d'un lecteur MP3 est possible mais dépend des appareils (en raison des différents codages du lecteur).

6. Pour éjecter un support de données, procédez de la manière suivante :

1. Essayez avec une autre prise secteur.
2. Appuyez sur l'interrupteur Marche/Arrêt pour que l'écran s'éteigne.
3. Retirez la clé USB / la carte SD.

Supprimer un fichier

1. Appuyez sur le bouton de fonction CD/USB/SD.
2. Appuyez sur le bouton de fonction CD/USB/SD de façon répétée jusqu'à ce que le support de lecture voulu (**USB** ou **SD**) soit affiché sur l'écran.
3. Avancez ou reculez avec les touches Suivant ou Précédent jusqu'à ce que la chanson voulue soit lue.
4. Appuyez sur le bouton DEL et maintenez-le appuyé. Appuyez à nouveau sur cette touche si vous ne voulez supprimer qu'une chanson. L'écran affiche DEL-ONE.
5. Pour supprimer le dossier tout entier, appuyez sur la touche Suivant après avoir appuyé sur la touche DEL pour la première fois. L'écran affiche DEL-FOLD. Appuyez à nouveau sur la touche DEL.
6. Pour supprimer tous les fichiers, appuyez deux fois sur la touche Suivant après avoir appuyé sur la touche DEL pour la première fois. L'écran affiche DEL-ALL. Appuyez à nouveau sur la touche DEL.

Bluetooth

Les sources audio, telles que les appareils mobiles, peuvent aussi être connectées par bluetooth à votre chaîne stéréo.

1. Allumez votre appareil.
2. Appuyez deux fois sur la touche de fonction BT/AUX jusqu'à ce que l'écran affiche BT.
3. Activez la fonction bluetooth de l'appareil mobile.
4. Recherchez ZX-1766 et connectez les appareils.
5. Dès que les appareils ont été connectés, BT arrête de clignoter.
6. Lancez et commandez la lecture audio sur votre appareil mobile.

AUX-IN

Branchez une source audio à votre appareil par le biais d'un câble audio.

1. Connectez les appareils par le biais d'un câble audio (non fourni).
2. Allumez votre appareil.
3. Appuyez sur le bouton de fonction BT/AUX. L'écran affiche **AUX**.
4. Lancez et contrôlez la lecture audio à partir de la source audio.

Copier des fichiers AUX sur support USB/SD :

1. Allumez l'appareil et sélectionnez le mode AUX.
2. Insérez une carte mémoire SD dans la fente correspondante ou branchez une clé USB au port USB de l'appareil.

3. Appuyez sur la touche REC pour démarrer l'enregistrement. L'appareil a besoin de quelques secondes pour mettre le support de données en mémoire. Lorsque vous insérez simultanément une carte mémoire et une clé USB, vous pouvez choisir le support de données de votre choix à l'aide des touches Précédent/Suivant. Appuyez ensuite de nouveau sur la touche REC.
4. Appuyez une nouvelle fois sur la touche REC pour enregistrer le fichier.
5. Lors de l'enregistrement, un symbole USB ou SD clignote sur l'écran.
6. Vous pouvez mettre fin à l'enregistrement avec la touche Stop. L'écran affiche END.

Nettoyage/Entretien

Changer la pointe de lecture

1. Retirer le cache de protection en plastique de la pointe de lecture du tourne-disque.
2. Maintenez en place la tête de lecture et abaissez (B) avec précaution le capot rouge (A) de la pointe de lecture.
3. Retirez la vieille pointe de lecture et remplacez-la par une pointe de lecture qui fonctionne. Poussez la pointe de lecture en direction de (C) jusqu'à ce qu'elle s'enclenche.
4. Remettez en place le cache rouge sur la tête de lecture.
5. Remettez en place le cache de protection en plastique sur la tête de lecture.

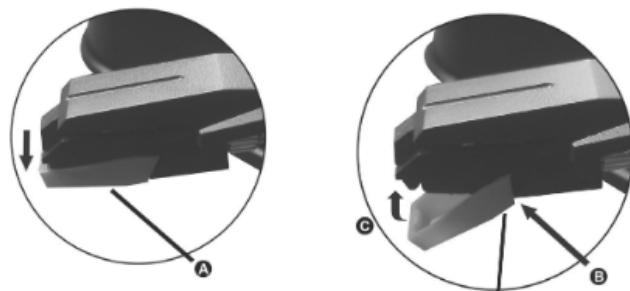

Nettoyage

- Fermez et ouvrez le couvercle de protection avec précaution.
- Nettoyez la cellule magnétique uniquement avec un chiffon en microfibras et un produit nettoyant professionnel pour pointe de lecture.
- Nettoyez le plateau avec un produit nettoyant doux.
- Dépoussiérez régulièrement le boîtier avec un chiffon en microfibras légèrement humide. Pour retirer les salissures tenaces, vous pouvez aussi utiliser un liquide nettoyant au PH neutre.

Entretien

- Réinstallez le bras de lecture dans son support après avoir utilisé le tourne-disque.
- Évitez les mouvements brusques lorsque vous déplacez le bras de lecture.
- Si vous ne comptez pas utiliser l'appareil pendant une période prolongée, remballlez-le dans son emballage d'origine.

- Conservez-le dans une pièce non exposée aux rayons directs du soleil et à température ambiante constante.
- Transportez l'appareil uniquement dans son emballage d'origine.

Dépannage

Résolution des problèmes de son :

- Tournez le bouton de réglage du volume dans le sens des aiguilles d'une montre pour augmenter le volume.
- Assurez-vous que l'appareil est branché à l'alimentation électrique et allumé.
- Assurez-vous d'avoir appuyé sur la bonne touche de fonction.
- Pendant la lecture d'un disque, assurez-vous que la bonne vitesse est sélectionnée.
- Pour les cassettes, vérifiez qu'elles sont correctement positionnées.
- Lors de la lecture d'un CD, assurez-vous que le CD est correctement inséré et qu'il n'est ni encrassé ni rayé.
- Pour les sources audio AUX-IN, vérifiez que le câble audio est correctement branché.
- Pour les supports de données USB et SD, vérifiez qu'ils sont correctement insérés. Vérifiez s'il n'y a pas de corps étrangers dans le port USB ou la fente pour carte mémoire SD.

Résolution des problèmes de réception radio :

- Vérifiez si la réception de la fréquence radio choisie est disponible à cet endroit.
- En cas de réception FM faible :
Déroulez le câble antenne complètement (antenne externe).
Déplacez le câble antenne dans différentes directions jusqu'à ce que la réception soit claire et nette.
Vérifiez si des sources d'interférences se trouvent à proximité de la chaîne stéréo, par exemple d'autres appareils électriques.

Caractéristiques techniques

Alimentation	Chaîne	230 V AC, 50 Hz, 1,5 A
	Télécommande	Pile bouton CR2025
Puissance audio (RMS)	Haut-parleurs en bois	25 W*2
	Préamplificateur	16 W*2
Sortie chargeur secteur		15 V DC 3,0 A, 45 W
Entrée chaîne		15 V DC 3,0 A
Vitesses		33/45/78 tours
Plage de fréquences		20 KHz – 20 MHz
Supports de données USB/SD(HC)		jusqu'à 16 Go
Format d'enregistrement		MP3
Formats de lecture		MP3, WMA
Lecture		Tourne-disque/Cassette/Radio/CD/Sources audio externes
Bluetooth		4.1
Connectique	Entrée AUX (jack 3,5 mm)	
	Sortie casque (jack 3,5 mm)	
	Connecteur USB	
	Fente pour carte mémoire SD	
	Prises haut-parleurs	
Prise AUX-IN		Pour lecteur MP3, lecteur CD et autres appareils sans bluetooth
Radio FM	FM : 87,5 – 108 MHz	
	DAB+ : 174 – 240 MHz	
	Recherche automatique	
Mémoire des stations		20
Antenne flexible		✓
Écran LCD		✓
Dimensions	Tourne-disque	32 x 20,5 x 28 cm
	Haut-parleur	15 x 24 x 20 cm
Poids total		7,4 kg

