

Stereo-Internetradio IRS-350.bt

mit Farb-Display, WLAN, Bluetooth, App, 12 Watt

Bedienungsanleitung



Inhaltsverzeichnis

| | |
|--|-----------|
| Ihr neues Stereo-Internetradio | 5 |
| Lieferumfang..... | 5 |
| Produktvarianten | 5 |
| Wichtige Hinweise zu Beginn | 6 |
| Allgemeine Sicherheitshinweise | 6 |
| Wichtige Hinweise zur Entsorgung | 7 |
| Konformitätserklärung | 7 |
| Produktdetails | 8 |
| Radio | 8 |
| Fernbedienung | 9 |
| Inbetriebnahme | 10 |
| 1. Radio | 10 |
| 2. Fernbedienung | 10 |
| Allgemeine Steuerung | 10 |
| Ersteinrichtung | 11 |
| 1. Manuelle WLAN-Einrichtung..... | 11 |
| 2. WLAN-Einrichtung über WPS-Taste..... | 13 |
| 3. Ohne WLAN-Einrichtung fortfahren | 14 |
| Manuelle Bedienung | 15 |
| 1. Menü-Übersicht | 15 |
| 2. Betriebs-Modi | 16 |
| 2.1 Internet-Radio..... | 16 |
| 2.2 DAB-Radio via Internet..... | 18 |
| 2.3 AUX-Modus | 18 |
| 2.4 Bluetooth-Modus | 19 |
| 2.5 Musik streamen (UPnP) | 19 |
| 3. Sender auf Favoriten-Liste speichern (DAB oder Internet)..... | 20 |
| 4. Einstellungen | 21 |
| 4.1 Das Einstellungs-Menü..... | 21 |
| 4.2 Zeitanzeige..... | 22 |
| 4.3 Netzwerk | 23 |
| 4.4 Datum & Zeit..... | 28 |
| 4.5 Wecker | 31 |

| | |
|---|-----------|
| 4.6 Timer | 35 |
| 4.7 Automatisches Ein- und Ausschalten | 36 |
| 4.8 Systemsprache | 38 |
| 4.9 Display-Einstellungen | 38 |
| 4.10 Automatisches Stand-by..... | 39 |
| 4.11 Sleep-Timer | 40 |
| 4.12 Internet-Radio-Einstellungen | 41 |
| 4.13 Wettervorhersage | 42 |
| 4.14 Lokale Sender | 44 |
| 4.15 Wiedergabe-Einstellungen im Bluetooth-Modus..... | 47 |
| 4.16 Geräte-Einstellungen..... | 48 |
| 4.17 Hauptmenü anpassen | 49 |
| 4.18 Equalizer | 50 |
| 4.19 Internet-Radio automatisch im zuletzt gespielten Sender einschalten..... | 50 |
| 4.20 Software-Update..... | 51 |
| 4.21 Gerät zurücksetzen | 51 |
| Bedienung per App..... | 52 |
| App..... | 52 |
| App installieren..... | 52 |
| Internetradio mit App verbinden..... | 52 |
| Hauptseite | 53 |
| Wiedergabe-Steuerung | 54 |
| Musik streamen | 54 |
| Datenschutz..... | 55 |
| Technische Daten | 56 |
| GPL-Lizenztext..... | 57 |

Informationen und Antworten auf häufige Fragen (FAQs) zu vielen unserer Produkte sowie ggfs. aktualisierte Handbücher finden Sie auf der Internetseite:

www.vr-radio.de

Geben Sie dort im Suchfeld die Artikelnummer oder den Artikelnamen ein.

Ihr neues Stereo-Internetradio

Sehr geehrte Kundin, sehr geehrter Kunde,

vielen Dank für den Kauf dieses Stereo-Internetradios. Für grenzenlosen Radio-Spaß: Empfangen Sie Radio-Sender aus aller Welt per WLAN und Internet. Streamen Sie Ihre Lieblings-Musik per Bluetooth vom Smartphone oder per UPnP von Ihrem PC. Oder schließen Sie eine externe Audio-Quelle wie z.B. einen Kassetten-Player per AUX-Kabel an.

Bitte lesen Sie diese Bedienungsanleitung aufmerksam durch und befolgen Sie die aufgeführten Hinweise und Tipps, damit Sie Ihr neues Internetradio optimal einsetzen können.

Lieferumfang

- Internet-Radio
- Fernbedienung mit Knopfzelle (nur ZX-1822-675)
- UBS-Netzteil
- Bedienungsanleitung

Optional benötigt

- AUX-Kabel (z.B. PX-5904-675)
- Kopfhörer (z.B. PX-1489-675)

Empfohlene App

Zum optimalen Betrieb benötigen Sie eine App, die eine Verbindung zwischen dem Internetradio und Ihrem Mobilgerät herstellen kann. Wir empfehlen hierzu die kostenlose App **AirMusic Control**.

Produktvarianten

ZX-1822-675: Stereo-WLAN-Internetradio IRS-350.bt mit Fernbedienung

ZX-1823-675: Stereo-WLAN-Internetradio IRS-350.bt

Wichtige Hinweise zu Beginn

Allgemeine Sicherheitshinweise

- Diese Produktinformation dient dazu, Sie mit der Funktionsweise dieses Produktes vertraut zu machen. Sie enthält wichtige Hinweise für den Gebrauch, die Sicherheit und die Wartung des Gerätes. Bewahren Sie diese Anleitung daher gut auf, damit Sie jederzeit darauf zugreifen können. Geben Sie sie an Nachbenutzer weiter.
- Das Produkt darf nur für den vorgesehenen Zweck, gemäß dieser Gebrauchsanweisung, verwendet werden.
- Bitte beachten Sie beim Gebrauch die Sicherheitshinweise.
- Überprüfen Sie vor der Inbetriebnahme das Gerät und seine Anschlussleitung sowie Zubehör auf Beschädigungen.
- Verwenden Sie das Gerät nicht, wenn es sichtbare Schäden aufweist.
- Betreiben Sie das Gerät nur an haushaltsüblichen Steckdosen. Prüfen Sie vor der Inbetriebnahme, ob die auf dem Typenschild angegebene Netzspannung mit der Ihres Stromnetzes übereinstimmt.
- Achten Sie darauf, die Anschlussleitung nicht zu quetschen und nicht über scharfen Kanten oder heiße Oberflächen zu ziehen. Verwenden Sie die Anschlussleitung nicht zum Tragen.
- Wenn die Netzanschlussleitung dieses Gerätes beschädigt wird, muss sie durch den Hersteller oder seinen Kundendienst oder eine ähnlich qualifizierte Person ersetzt werden, um Gefährdungen zu vermeiden.
- Ziehen Sie den Netzstecker des Gerätes
 - nach jedem Gebrauch,
 - bei Störungen während des Betriebes,
 - vor jeder Reinigung des Gerätes.
- Ziehen Sie den Stecker nie am Netzkabel oder mit nassen Händen aus der Steckdose.
- Das Gerät ist ausschließlich für den Haushaltsgebrauch oder ähnliche Verwendungszwecke bestimmt. Es darf nicht für gewerbliche Zwecke verwendet werden!
- Das Gerät ist nur zur Verwendung in Innenräumen geeignet.
- Achten Sie darauf, dass das Gerät beim Betrieb eine gute Standfestigkeit besitzt und nicht über das Netzkabel gestolpert werden kann.
- Benutzen Sie das Gerät niemals nach einer Fehlfunktion, z.B. wenn das Gerät ins Wasser oder heruntergefallen ist oder auf eine andere Weise beschädigt wurde.
- Der Hersteller übernimmt keine Verantwortung bei falschem Gebrauch, der durch Nichtbeachtung der Gebrauchsanleitung zustande kommt.
- Ein Umbauen oder Verändern des Gerätes beeinträchtigt die Produktsicherheit. Achtung Verletzungsgefahr!
- Alle Änderungen und Reparaturen an dem Gerät oder Zubehör dürfen nur durch den Hersteller oder von durch ihn ausdrücklich hierfür autorisierte Personen durchgeführt werden.
- Achten Sie darauf, dass das Gerät an einer Steckdose betrieben wird die leicht zugänglich ist, damit Sie das Gerät im Notfall schnell vom Netz trennen können.
- Öffnen Sie das Gerät nie eigenmächtig, außer zum Batteriewechsel. Führen Sie Reparaturen nie selbst aus!

- Behandeln Sie das Gerät sorgfältig. Es kann durch Stöße, Schläge oder Fall aus bereits geringer Höhe beschädigt werden.
- Halten Sie das Gerät fern von Feuchtigkeit und extremer Hitze.
- Tauchen Sie das Gerät niemals in Wasser oder andere Flüssigkeiten.
- Nehmen Sie die Batterien aus dem Gerät, bevor Sie es lagern.
- Technische Änderungen und Irrtümer vorbehalten.

Wichtige Hinweise zur Entsorgung

Dieses Elektrogerät gehört nicht in den Hausmüll. Für die fachgerechte Entsorgung wenden Sie sich bitte an die öffentlichen Sammelstellen in Ihrer Gemeinde. Einzelheiten zum Standort einer solchen Sammelstelle und über ggf. vorhandene Mengenbeschränkungen pro Tag / Monat / Jahr entnehmen Sie bitte den Informationen der jeweiligen Gemeinde.



Konformitätserklärung

Hiermit erklärt PEARL GmbH, dass sich die Produkte ZX-1822-675 und ZX-1823-675 in Übereinstimmung mit der RoHS-Richtlinie 2011/65/EU, der EMV-Richtlinie 2014/30/EU, der Niederspannungsrichtlinie 2014/35/EU, der Ökodesignrichtlinie 2009/125/EG und der Funkanlagen-Richtlinie 2014/53/EU befinden.

Kurtasz, A.

Qualitätsmanagement
Dipl. Ing. (FH) Andreas Kurtasz

Die ausführliche Konformitätserklärung finden Sie unter www.pearl.de/support. Geben Sie dort im Suchfeld die Artikelnummer ZX-1822 bzw. ZX-1823 ein.



Produktdetails

Radio

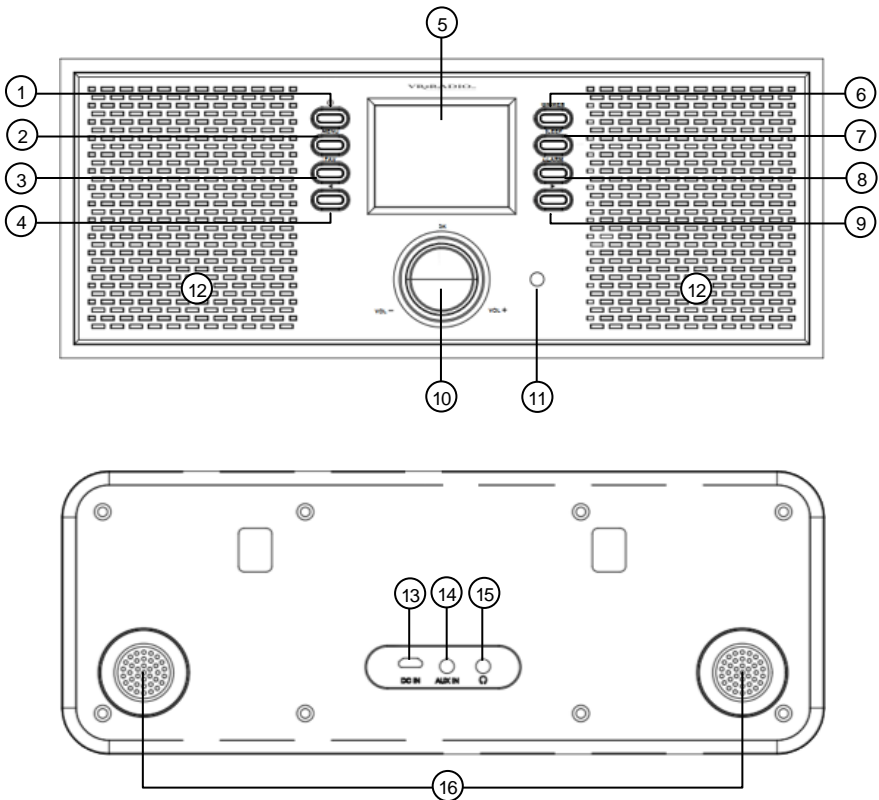

- | | |
|-------------------|---------------------------------------|
| 1. Stand-by-Taste | 9. ►-Taste |
| 2. Menu-Taste | 10. Menü-Regler |
| 3. Fav-Taste | 11. IR-Empfänger |
| 4. ◀-Taste | 12. Lautsprecher |
| 5. Display | 13. Micro-USB-Buchse |
| 6. Dimmer-Taste | 14. AUX-Eingang |
| 7. Sleep-Taste | 15. Kopfhörer-Ausgang |
| 8. Alarm-Taste | 16. Rückseitige Lautsprecher-Ausgänge |

Fernbedienung

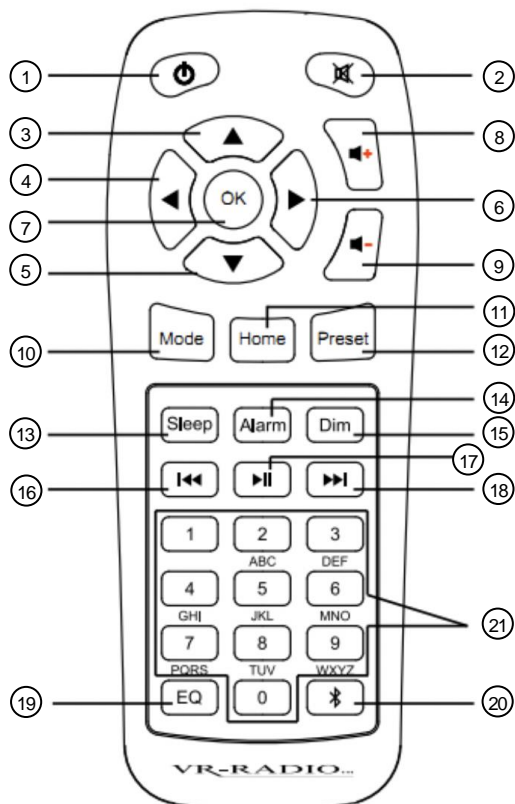

- | | |
|----------------------------|----------------------|
| 1. Stand-by-Taste | 12. Preset-Taste |
| 2. Stumm-Taste | 13. Sleep-Taste |
| 3. ▲-Taste | 14. Alarm-Taste |
| 4. ◀-Taste | 15. Dim-Taste |
| 5. ▼-Taste | 16. Zurück-Taste |
| 6. ▶-Taste | 17. Play/Pause-Taste |
| 7. OK-Taste | 18. Vorwärts-Taste |
| 8. Lautstärke-rauf-Taste | 19. EQ-Taste |
| 9. Lautstärke-runter-Taste | 20. Bluetooth-Taste |
| 10. Mode-Taste | 21. Zahlen-Tasten |
| 11. Home-Taste | |

Inbetriebnahme

1. Radio

1. Stellen Sie Ihr Radio auf einen ebenen, festen Untergrund, der das Gewicht des Radios tragen kann.
2. Verbinden Sie das Netzteil mit der Micro-USB-Buchse Ihres Radios und einer geeigneten Steckdose.
3. Ihr Radio schaltet sich ein. Das Display leuchtet, Ihr Radio wird hochgefahren. Der Balken im Display zeigt den Ladestatus an.

2. Fernbedienung

1. Schieben Sie das Batteriefach auf der Rückseite der Fernbedienung in Pfeilrichtung auf.
2. Ziehen Sie Schutzfolie aus dem Batteriefach heraus, sodass ein Kontakt zwischen der Knopfzelle und der Fernbedienung hergestellt wird.
3. Schließen Sie das Batteriefach wieder.

Allgemeine Steuerung

Ihr Radio kann sowohl über die Tasten am Gerät selbst, über die Fernbedienung als auch per App gesteuert werden. Die Tasten der Fernbedienung sind in der Tabelle mit (FB) gekennzeichnet. Die Steuerung per App wird im Kapitel **Bedienung per App** beschrieben.

| Steuerung | Taste | Aktion |
|-----------------------------------|---------------------------|---------|
| Stand-by ein/aus | Stand-by-Taste | drücken |
| Auswahl treffen | Menü-Regler | drehen |
| | ◀ / ▶-Tasten | drücken |
| | ◀ / ▲ / ▼ / ▶-Tasten (FB) | |
| Öffnen / Bestätigen / Speichern | Menü-Regler | drücken |
| | OK-Taste (FB) | |
| Lautstärke | Menü-Regler | drehen |
| | Lautstärke-Tasten (FB) | drücken |
| Buchstaben/Zeichen/Zahlen-Eingabe | Menü-Regler | drehen |
| | Zahlen-Tasten (FB) | drücken |
| Menüpunkt öffnen | Menü-Regler | drücken |
| | OK-Taste (FB) | |
| | ▶-Taste | |
| | ▶-Taste (FB) | |
| Menü verlassen | ◀-Taste | drücken |
| | ◀-Taste (FB) | |

| | | |
|--------------------|-------------------|--|
| Display-Helligkeit | Dimmer-Taste | drücken |
| | Dim-Taste (FB) | |
| Hauptmenü | Menu-Taste | drücken |
| | Home-Taste (FB) | |
| Favoriten-Liste | Fav-Taste | drücken |
| | Preset-Taste (FB) | |
| Wecker-Menü | Alarm-Taste | drücken |
| Sleep-Timer | Sleep-Taste | mit jedem Druck der Taste wird die Zeitspanne erhöht |
| Modus wechseln | Mode-Taste (FB) | drücken |
| Stumm schalten | Stumm-Taste (FB) | drücken |

Ersteinrichtung

1. Manuelle WLAN-Einrichtung

- Schalten Sie Ihr Radio ein. Warten Sie, bis es hochgefahren ist. Dies kann einige Augenblicke dauern.
- Wählen Sie durch Drehen des **Menü-Reglers** oder über die **▲/▼-Tasten** auf der Fernbedienung die gewünschte Systemsprache aus.



- Bestätigen Sie die Auswahl, indem Sie das **Menü-Regler** oder die **OK-Taste** auf der Fernbedienung drücken.
- Legen Sie fest, ob nach dem Einschalten das Netzwerk überprüft werden soll. Wählen Sie durch Drehen des **Menü-Reglers** oder über die **◀/▶-Tasten** der Fernbedienung die gewünschte Option aus.



- Bestätigen Sie die Auswahl, indem Sie das **Menü-Regler** oder die **OK-Taste** auf der Fernbedienung drücken.

9. Starten Sie die Netzwerk-Konfiguration, indem Sie durch Drehen des **Einstell-Drehrads** oder über die **◀/▶-Tasten** der Fernbedienung die Option „Ja“ auswählen.



1. Bestätigen Sie die Auswahl, indem Sie das **Menü-Regler** oder die **OK-Taste** auf der Fernbedienung drücken. Es wird nach WLAN-Netzwerken in der Umgebung gesucht.
2. Wählen Sie durch Drehen des **Menü-Reglers** oder über die **▲/▼-Tasten** auf der Fernbedienung das gewünschte WLAN-Netzwerk aus.



1. Bestätigen Sie die Auswahl, indem Sie das **Menü-Regler** oder die **OK-Taste** auf der Fernbedienung drücken.
2. Geben Sie durch Drehen des **Menü-Reglers** (gegen den Uhrzeigersinn: Sonderzeichen und Zahlen / im Uhrzeigersinn: ABC) oder Drücken der Zahlen-Tasten auf der Fernbedienung das Passwort des WLAN-Netzwerks ein.



HINWEIS:

Durch Drücken der **▶-Taste** wechseln Sie zum nächsten, durch Drücken der **◀-Taste** zum vorherigen Eingabefeld.

3. Bestätigen Sie das Passwort durch Drücken des **Menü-Reglers** oder der **OK-Taste** auf der Fernbedienung. Die Netzwerk-Verbindung wird aufgebaut, dies kann einige Augenblicke dauern. Nach erfolgreicher Verbindung wird im Display das Hauptmenü angezeigt.

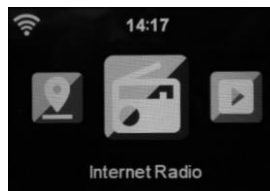

2. WLAN-Einrichtung über WPS-Taste

1. Schalten Sie Ihr Radio ein. Warten Sie, bis es hochgefahren ist. Dies kann einige Augenblicke dauern.
2. Wählen Sie wie unter **Ersteinrichtung, 1.** beschrieben die gewünschte Systemsprache aus.
3. Legen Sie wie unter **Ersteinrichtung, 1.** beschrieben fest, ob nach dem Einschalten das Netzwerk überprüft werden soll.
4. Starten Sie die Netzwerk-Konfiguration, indem Sie durch Drehen des **Einstell-Drehrads** oder über die **◀/▶-Tasten** der Fernbedienung die Option „Ja (WPS)“ auswählen.



5. Drücken Sie innerhalb von 120 Sekunden die WPS-Taste Ihres Routers.



HINWEIS:

Je nach Router müssen Sie die Taste eventuell ein paar Sekunden gedrückt halten. Informationen hierzu finden Sie in der Anleitung des Routers.

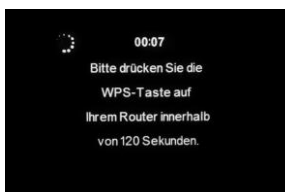

6. Die Netzwerk-Verbindung wird aufgebaut, dies kann einige Augenblicke dauern. Nach erfolgreicher Verbindung wird im Display das Hauptmenü angezeigt.

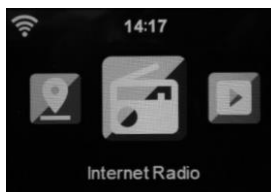

3. Ohne WLAN-Einrichtung fortfahren



HINWEIS:

Für einige Funktionen des Radios sowie die Steuerung über die App wird eine Internet-Verbindung benötigt. Solange diese nicht eingerichtet ist, können nicht alle Funktionen genutzt werden. Die WLAN-Verbindung kann auch zu einem späteren Zeitpunkt noch eingerichtet werden (**Hauptmenü > Einstellungen > Netzwerk > Funknetz-Einstellung / Funknetz (WPS PBC)**).

1. Schalten Sie Ihr Radio ein. Warten Sie, bis es hochgefahren ist. Dies kann einige Augenblicke dauern.
2. Wählen Sie wie unter **Ersteinrichtung, 1.** beschrieben die gewünschte Systemsprache aus.
3. Legen Sie wie unter **Ersteinrichtung, 1.** beschrieben fest, ob nach dem Einschalten das Netzwerk überprüft werden soll.
4. Fahren Sie ohne WLAN-Einrichtung fort, indem Sie durch Drehen des **Einstell-Drehrads** oder über die **◀/▶-Tasten** auf der Fernbedienung die Option „Nein“ auswählen.
5. Bestätigen Sie die Auswahl, indem Sie das **Menü-Regler** oder die **OK-Taste** auf der Fernbedienung drücken. Im Display wird das Hauptmenü angezeigt.

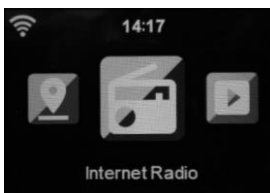

Manuelle Bedienung

1. Menü-Übersicht



HINWEIS:

Dieses Menü steht Ihnen mit Ausnahme des Menüpunkts **Einstellungen** auch in der App zur Verfügung. Die Steuerung über die App ist schneller und bietet eine größere Reichweite als die Steuerung über die Fernbedienung.



Internet Radio
(alle Internet-Radiosender)



AUX
(AUX-Modus)



Media-Center



Bluetooth
(Bluetooth-Modus)



DAB (IR)
DAB-Stationen via Internet



Einstellungen



Informations-Center
(Wetter / Finanzen / System)



Lokale Station
(Internet-Radiosender vor Ort)



HINWEIS:

Dies oben gezeigten Untermenüs werden standardmäßig angezeigt. Sie haben die Möglichkeit die Anzahl der angezeigten Untermenüs zu erhöhen oder zu verringern (siehe Abschnitt **Manuelle Bedienung** → **Einstellungen** → **Hauptmenü anpassen**).

2. Betriebs-Modi

Stellen Sie den Betriebs-Modus Ihres Radios entweder über das Hauptmenü, die App oder die **Mode-Taste** der Fernbedienung ein.

2.1 Internet-Radio

2.1.1 Menüstruktur

| Menü | Untermenü | Funktion/Option |
|------------------------|---|--|
| Meine Favoriten | Favoriten-Liste | Favoriten-Liste verwalten |
| Radiosender/Musik | Weltweite Top 20 Genre Land/Region Empfehlungen | Radio-Sender wählen |
| Schlaf Radio | Vögel Wiegenlied Klavier Regen Spa Universum Welle Weißes Rauschen | beruhigenden Klängen lauschen |
| Zuletzt gehörte Sender | Senderliste | Radio-Sender wählen |
| Service | Sender suchen | Sendernamen eingeben |
| | Neuen Sender hinzufügen | URL eingeben (sollte auf .m3u, .m4a oder .mp3 enden) |
| | App | QR-Code scannen |



HINWEIS:

Für das manuelle Hinzufügen eines Senders benötigen Sie die URL des Streams. Damit ist nicht die Webadresse des Senders gemeint (z.B. <http://beispiel.fm>). Die benötigte URL herauszufinden, kann sich als schwierig erweisen. Manchmal ist diese auf der Webseite des Senders zu finden. Es besteht auch die Möglichkeit, online bestehende Stream-Verzeichnisse zu durchsuchen oder ein entsprechendes Browser Add-On oder Plug-In zu Hilfe zu nehmen. Testen Sie die ermittelte URL in einem Mediaplayer.

Wir empfehlen, erst nach dem Sender zu suchen und ihn bei erfolgloser Suche über die App hinzuzufügen.

2.1.2 Internet-Radio hören

1. Öffnen Sie das Menü „Internet Radio“.



2. Öffnen Sie den Menüpunkt „Radiosender/Musik“.



3. Wählen Sie eine Sender-Kategorie und dann gegebenenfalls eine Unterkategorie aus.



4. Wählen Sie einen Sender aus und bestätigen Sie die Auswahl. Der Sender wird geladen und abgespielt.

Alternativ können Sie über den Menüpunkt „Lokale Station“ im Einstellungs-Menü einen Sender aus Ihrer Region aufrufen.

2.2 DAB-Radio via Internet

1. Öffnen Sie das Menü „DAB (IR)“.



2. Wählen Sie einen Sender aus und bestätigen Sie die Auswahl. Der Sender wird geladen und abgespielt.



HINWEIS:

Wenn der Menüpunkt *DAB (IR)* nicht mehr im Hauptmenü angezeigt werden soll, gehen Sie bitte vor wie folgt:

1. Öffnen Sie das Menü **Einstellungen**.



2. Öffnen Sie den Menüpunkt *Lokale-Station-Einstellung*.
3. Öffnen Sie den Menüpunkt **DAB (IR)**.
4. Wählen Sie die Option **Deaktivieren** aus und bestätigen Sie die Auswahl.

2.3 AUX-Modus

1. Schließen Sie eine Audio-Quelle (z.B. MP3-Player) mit einem 3,5-mm-Klinke-Kabel an den AUX-Eingang Ihres Radios an.
2. Öffnen Sie das Menü „AUX“.



3. Starten und steuern Sie die Wiedergabe über die Audio-Quelle.

2.4 Bluetooth-Modus

1. Öffnen Sie das Menü **Bluetooth**.



2. Aktivieren Sie die Bluetooth-Funktion Ihres Mobilgeräts.
3. Suchen Sie nach „ZX-1822/ZX-1823“ und verbinden Sie die Geräte.
4. Starten und steuern Sie die Audio-Wiedergabe von Ihrem Mobilgerät aus.



nicht verbunden

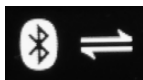

verbunden

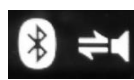

Audio-Wiedergabe

2.5 Musik streamen (UPnP)

Streamen Sie Musik über WLAN an Ihr Radio. Die Audio-Quelle (z.B. PC oder Smartphone) muss dabei in dasselbe WLAN-Netzwerk eingebunden sein wie Ihr Radio. Folgende Audio-Formate können wiedergegeben werden:

- MP3 / WMA / WAV / AAC

2.5.1 Streamen via PC

1. Verbinden Sie den PC mit dem Netzwerk, mit dem auch Ihr Radio verbunden ist.
2. Öffnen Sie einen geeigneten Media-Player (z.B. Windows Media Player ab Version 11) oder ein anderes Streaming-Programm.
3. Erlauben Sie das Teilen der Audio-Dateien mit Ihrem Radio (**ZX-1822/ZX-1823**).



HINWEIS:

Die genauen Schritte für das Audio-Streaming entnehmen Sie bitte der Anleitung des verwendeten Programms.



BEISPIEL: WINDOWS MEDIA PLAYER

Öffnen Sie den Media-Player. Klicken Sie oben in der Leiste auf **Streamen**. Wählen Sie **Weitere Streamingoptionen...** Alle im Netzwerk angemeldeten Geräte werden angezeigt. Stellen Sie bei **AirMusic Zugelassen** ein.

4. Öffnen Sie das Menü **Media-Center** und öffnen Sie dort den Menüpunkt **UPnP**. Oder drücken Sie wiederholt die **MODE**-Taste der Fernbedienung, bis **UPnP** im Display angezeigt wird.
5. Wählen Sie die Audio-Quelle aus (z.B. PC) und bestätigen Sie die Auswahl.



HINWEIS:

Nur eingeschaltete und mit dem Netzwerk verbundene Geräte werden angezeigt.

6. Wählen Sie den gewünschten Ordner aus.

- Starten und beenden Sie die Audio-Wiedergabe durch Drücken des Menü-Reglers oder der OK-Taste auf der Fernbedienung.

2.5.2 Streamen via Mobilgerät



HINWEIS:

Zum Streaming vom Mobilgerät benötigen Sie eine entsprechende Media-App, die das Teilen von Inhalten ermöglicht, z.B. **AirMusic Control**. Der genaue Vorgang wird im Kapitel **Bedienung per App → Musik streamen** beschrieben

3. Sender auf Favoriten-Liste speichern (DAB oder Internet)



HINWEIS:

Gespeicherte Sender können durch Eingabe der Speicherplatznummer direkt aufgerufen werden.



HINWEIS:

Wenn Sie die Favoriten-Liste öffnen, werden Ihnen anfangs nur 5 leere Speicherplätze angezeigt. Tatsächlich stehen Ihnen 250 (Internet-Radio) bzw. 99 (DAB / FM) Senderspeicherplätze zur Verfügung. Die Liste wird automatisch erweitert, wenn Sie einen neuen Sender als Favorit speichern.

- Öffnen Sie das entsprechende Radio-Menü (**Internet Radio / DAB (IR)**).



- Rufen Sie den Sender auf, den Sie als Favorit speichern möchten.
- Halten Sie die FAV-Taste am Bedienfeld oder die Preset-Taste auf der Fernbedienung 3 Sekunden gedrückt



- Wählen Sie mit den Tasten ▲ und ▼ den gewünschten Senderspeicherplatz aus.



- Speichern Sie den Sender durch Drücken des Menü-Reglers oder der OK-Taste auf der Fernbedienung.

4. Einstellungen

4.1 Das Einstellungs-Menü

1. Wählen Sie im Hauptmenü das Untermenü Einstellungen aus.



2. Öffnen Sie das Menü durch Drücken des Menü-Reglers oder der OK-Taste auf der Fernbedienung.

- **Untermenü / Menüpunkt / Option auswählen**
Drehen Sie den Menü-Regler oder drücken Sie die entsprechende Pfeil-Taste auf der Fernbedienung (▼ / ▲ / ◀ / ▶).
- **Menü öffnen / Eingabe bestätigen / Einstellung speichern**
Drücken Sie den Menü-Regler oder die OK-Taste auf der Fernbedienung.
- **Zurück**
Durch Drücken der Taste ◀ kehren Sie zum vorherigen Menü zurück.

| | | | |
|---|--------------------|---|----------------------------|
|  | Zeitanzeige |  | Internet Radio |
|  | Netzwerk |  | Wetter |
|  | Datum & Zeit |  | Lokale-Station-Einstellung |
|  | Wecker |  | Wiedergabe-Einstellung |
|  | Timer |  | Gerät |
|  | Ein-Ausschalttimer |  | Menü |

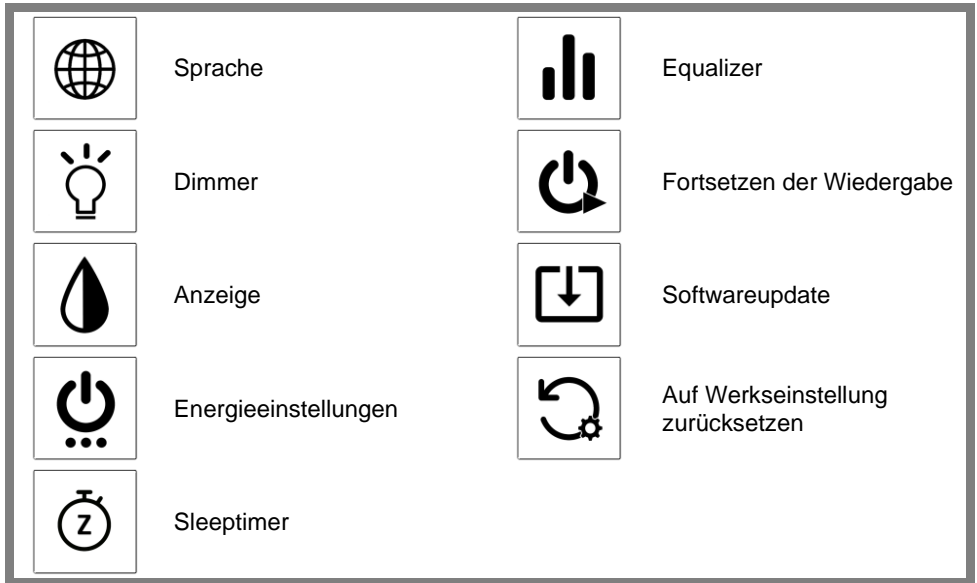

4.2 Zeitanzeige

Stellen Sie ein, ob die Zeit auf Ihrem Radio im Standby digital oder analog angezeigt werden soll.



4.3 Netzwerk

Nehmen Sie hier Einstellungen zur Netzwerk-Verbindung vor.

4.3.1 WLAN-Netzwerk suchen und verbinden



HINWEIS:

Folgende Daten des gewünschten Netzwerks sollten Ihnen bekannt sein:
SSID (Netzwerk-Name) und WLAN-Passwort.

1. Wählen Sie im Einstellungs-Menü den Menüpunkt **Netzwerk** aus.



2. Bestätigen Sie die Auswahl.
3. Wählen Sie den Menüpunkt **Funknetz-Einstellung** aus. Bestätigen Sie die Auswahl.

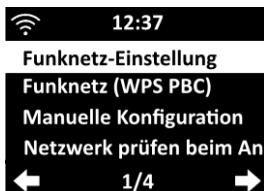

4. Es wird nach Netzwerken in der Umgebung gesucht. Dies kann einige Augenblicke dauern. Die gefundenen Netzwerke werden in Listenform angezeigt.



HINWEIS:

Das Netzwerk, mit dem Ihr Radio gerade verbunden ist, ist mit einem Kreis gekennzeichnet.

5. Wählen Sie das gewünschte Netzwerk aus und bestätigen Sie die Auswahl.
6. Geben Sie das WLAN-Passwort des ausgewählten Netzwerks ein.

- **Zeichen auswählen**

Durch Drehen des Menü-Reglers im Uhrzeigersinn wird Ihnen zuerst das Alphabet angezeigt (A-a-B-b-...). Durch Drehen gegen den Uhrzeigersinn werden Ihnen Sonderzeichen, Leerzeichen und dann Zahlen angezeigt (¥ - (Leerzeichen) – 9 – 8 ...).

- **Zum nächsten Eingabefeld wechseln**

Mit der Taste ► wechseln Sie zum nächsten Eingabefeld.

- **Vorheriges Zeichen löschen**

Mit der Taste ◀ löschen Sie das vorhergehende Zeichen.

7. Speichern Sie die Einstellung. Die Verbindung zum Netzwerk wird aufgebaut. Dies kann einige Augenblicke dauern.

4.3.2 WPS-Verbindung



HINWEIS:

Sie benötigen lediglich einen WPS-fähigen Router. Alle weiteren Daten werden automatisch vom Router übernommen.

1. Wählen Sie im Einstellungs-Menü den Menüpunkt **Netzwerk** aus.



2. Bestätigen Sie die Auswahl.
3. Wählen Sie den Menüpunkt **Funknetz (WPS PBC)** aus. Bestätigen Sie die Auswahl.

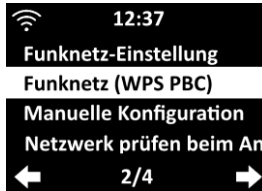

4. Drücken Sie innerhalb von 2 Minuten (120 Sekunden) die WPS-Taste Ihres Routers. Die Verbindung zum Netzwerk wird hergestellt. Dies kann einige Augenblicke dauern.

4.3.3 Manuelle Konfiguration



HINWEIS:

Diese Einstellung sollte nur von Personen vorgenommen werden, die über die notwendigen Fachkenntnisse verfügen.

a) DHCP

1. Wählen Sie im Einstellungs-Menü den Menüpunkt **Netzwerk** aus.



2. Bestätigen Sie die Auswahl.
3. Wählen Sie den Menüpunkt **Manuelle Konfiguration** aus. Bestätigen Sie die Auswahl.

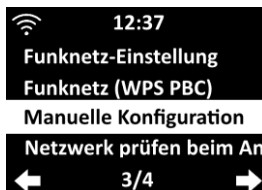

4. Wählen Sie den Menüpunkt **Funknetz** aus. Bestätigen Sie die Auswahl.
5. Wählen Sie den Menüpunkt **DHCP** aus und bestätigen Sie die Auswahl.



6. Wählen Sie die gewünschte Option aus (Standard: **DHCP(Ein)**).



7. Bestätigen Sie die Auswahl. Die Verbindung zum Netzwerk wird aufgebaut. Dies kann einige Augenblicke dauern.

b) SSID

1. Wählen Sie im Einstellungs-Menü den Menüpunkt **Netzwerk** aus.



2. Bestätigen Sie die Auswahl.
3. Wählen Sie den Menüpunkt **Manuelle Konfiguration** aus. Bestätigen Sie die Auswahl.

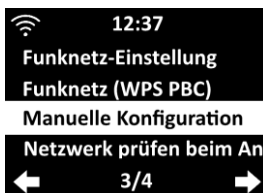

4. Wählen Sie den Menüpunkt **Funknetz** aus. Bestätigen Sie die Auswahl.
5. Wählen Sie den Menüpunkt **SSID eingeben** aus und bestätigen Sie die Auswahl.

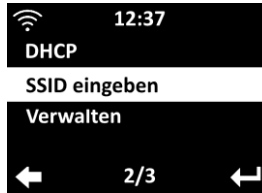

6. Geben Sie den Namen des WLAN-Netzwerks ein, in das Sie Ihr Radio einbinden möchten. Mit der ►-Taste wechseln Sie zum nächsten Eingabefeld. Mit der ◀-Taste löschen Sie die vorherige Eingabe.



HINWEIS:

Durch Drehen des Menü-Reglers im Uhrzeigersinn wird Ihnen zuerst das Alphabet angezeigt (A-a-B-b-...). Durch Drehen gegen den Uhrzeigersinn werden Ihnen Sonderzeichen, Leerzeichen und dann Zahlen angezeigt (¥ - (Leerzeichen) – 9 – 8).

7. Bestätigen Sie die Eingabe.
 8. Wählen Sie die Verschlüsselungsart des Netzwerks aus und bestätigen Sie die Auswahl.
 9. Wählen Sie den Verschlüsselungsstandard des Netzwerks aus und bestätigen Sie die Auswahl.

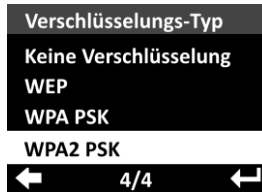

10. Geben Sie das Passwort des ausgewählten Netzwerks ein. Mit der ►-Taste wechseln Sie zum nächsten Eingabefeld. Mit der ◀-Taste löschen Sie die vorherige Eingabe.



HINWEIS:

Durch Drehen des Menü-Reglers im Uhrzeigersinn wird Ihnen zuerst das Alphabet angezeigt (A-a-B-b-...). Durch Drehen gegen den Uhrzeigersinn werden Ihnen Sonderzeichen, Leerzeichen und dann Zahlen angezeigt (¥ - (Leerzeichen) – 9 – 8).

11. Bestätigen Sie die Eingabe. Die Verbindung zum Netzwerk wird aufgebaut. Dies kann einige Augenblicke dauern.

c) Gespeicherte Netzwerke (verwalten)

Netzwerke, mit denen Ihr Radio schon einmal verbunden war, werden im Menüpunkt **Verwalten** gespeichert. So können Sie schnell zwischen den WLAN-Netzwerken wechseln.

1. Wählen Sie im Einstellungs-Menü den Menüpunkt **Netzwerk** aus.



2. Bestätigen Sie die Auswahl.
3. Wählen Sie den Menüpunkt **Manuelle Konfiguration** aus. Bestätigen Sie die Auswahl.

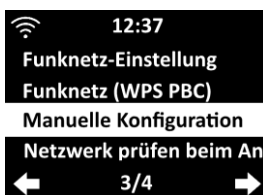

4. Wählen Sie den Menüpunkt **Funknetz** aus. Bestätigen Sie die Auswahl.
5. Wählen Sie den Menüpunkt **Verwalten** aus und bestätigen Sie die Auswahl.



6. Wählen Sie das Netzwerk, mit dem sich Ihr Radio verbinden soll. Bestätigen Sie die Auswahl. Die Verbindung zum Netzwerk wird aufgebaut. Dies kann einige Augenblicke dauern.

d) Automatische Netzwerk-Verbindung

Standardmäßig ist Ihr Radio so eingestellt, dass es sich nach dem Einschalten automatisch mit dem gespeicherten Netzwerk verbindet. Diese Funktion kann in den Netzwerk- Einstellungen deaktiviert werden:

1. Wählen Sie im Einstellungs-Menü den Menüpunkt **Netzwerk** aus.



2. Öffnen Sie das Untermenü.

3. Wählen Sie den Menüpunkt **Netzwerk prüfen beim Anschalten** aus. Bestätigen Sie die Auswahl.

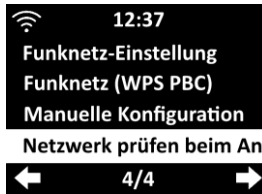

4. Wählen Sie die gewünschte Option (**Aktivieren / Deaktivieren**) aus.



5. Bestätigen Sie die Auswahl. Die Einstellung wird gespeichert

4.4 Datum & Zeit

Standardmäßig werden Datum und Uhrzeit vom verbundenen Access-Point (Router) übernommen. Datum und Uhrzeit können aber auch manuell eingestellt werden.

4.4.1 Datum & Uhrzeit einstellen

1. Wählen Sie im Einstellungs-Menü den Menüpunkt **Datum & Zeit** aus.



2. Bestätigen Sie die Auswahl.
3. Wählen Sie den Menüpunkt **Datum und Zeit einstellen** aus. Bestätigen Sie die Auswahl.

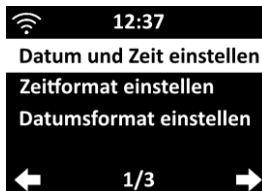

4. Wählen Sie die gewünschte Option aus und bestätigen Sie die Auswahl.

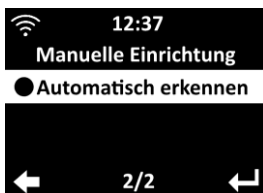

- **Automatisch erkennen**

Uhrzeit und Datum werden dem verbundenen Netzwerk entnommen. Sie kehren automatisch ins Einstellungs-Menü zurück.

- **Manuelle Einrichtung**

Geben Sie Datum und Uhrzeit ein. Mit der ►-Taste wechseln Sie zum nächsten Eingabefeld. Mit der ◀-Taste löschen Sie die vorherige Eingabe.



HINWEIS:

Durch Drehen des Menü-Reglers im Uhrzeigersinn wird Ihnen zuerst das Alphabet angezeigt (A-a-B-b-...). Durch Drehen gegen den Uhrzeigersinn werden Ihnen Sonderzeichen, Leerzeichen und dann Zahlen angezeigt (¥ - (Leerzeichen) – 9 – 8).

5. Speichern Sie die Einstellungen.

4.4.2 Zeitformat einstellen

1. Wählen Sie im Einstellungs-Menü den Menüpunkt **Datum & Zeit** aus.



2. Bestätigen Sie die Auswahl.

3. Wählen Sie den Menüpunkt **Zeitformat einstellen** aus. Bestätigen Sie die Auswahl.

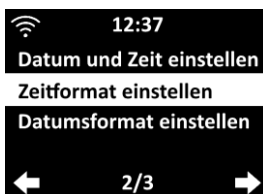

4. Wählen Sie die gewünschte Option (**12 Stunden / 24 Stunden**) aus.



5. Bestätigen Sie die Auswahl.

4.4.3 Datumsformat einstellen

1. Wählen Sie im Einstellungs-Menü den Menüpunkt **Datum & Zeit** aus.



2. Bestätigen Sie die Auswahl.

3. Wählen Sie den Menüpunkt **Datumsformat einstellen** aus. Bestätigen Sie die Auswahl.

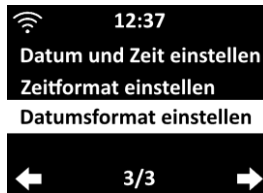

4. Wählen Sie die gewünschte Option (YYYY/MM/DD / DD/MM/YYYY / MM/DD/YYYY) aus.



5. Bestätigen Sie die Auswahl.

4.5 Wecker

Sie haben die Möglichkeit bis zu zwei Alarmzeiten sowie einen Timer-gesteuerten Alarm (Schlummer-Wecker) beispielsweise für einen Mittagsschlaf einzuschalten. Diese können einmalig, täglich oder nur an ausgewählten Wochentagen erklingen.

4.5.1 Alarm aktivieren und einstellen

1. Wählen Sie im Einstellungs-Menü den Menüpunkt **Wecker** aus.



2. Bestätigen Sie die Auswahl.
3. Wählen Sie den Menüpunkt **Wecker 1** oder **Wecker 2** aus. Bestätigen Sie die Auswahl.



4. Wählen Sie die Option **Ein** aus. Bestätigen Sie die Auswahl.



5. Wählen Sie den Menüpunkt **Wiederholen** aus. Bestätigen Sie die Auswahl.



6. Wählen Sie die gewünschte Wiederholungs-Option aus. Durch Drücken der ►-Taste, des Menü-Reglers oder der OK-Taste setzen oder entfernen Sie das Häkchen.



7. Kehren Sie durch Drücken der ◀-Taste ins vorherige Menü zurück. Die Einstellungen werden übernommen.
8. Wählen Sie den Menüpunkt **Zeit** aus. Bestätigen Sie die Auswahl.



9. Geben Sie die gewünschte Alarmzeit durch Drehen des Menü-Reglers oder über die Zahlen-Tasten der Fernbedienung ein.

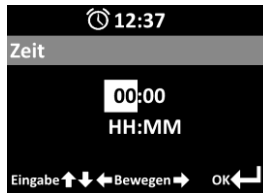

10. Speichern Sie die Eingabe durch Drücken des Menü-Reglers.
11. Wählen Sie den Menüpunkt **Quelle** aus. Bestätigen Sie die Auswahl.



12. Wählen Sie die gewünschte Quelle des Alarmtons aus. Bestätigen Sie die Auswahl.



HINWEIS:

Wenn als Quelle das Internet-Radio gewählt wurde, muss noch der gewünschte Sender ausgewählt werden.



13. Kehren Sie durch Drücken der ◀-Taste ins vorherige Menü zurück.
14. Kehren Sie durch Drücken ◀-Taste ins Wecker-Menü zurück.



HINWEIS:

Bei aktiviertem Alarm wird im Display links neben der Uhrzeit ein Wecker-Symbol angezeigt. Im Wecker-Menü steht neben einem aktivierten Alarm die Weckzeit, neben einem deaktiviertem Alarm **Aus**.



4.5.2 Schlummer-Wecker

Zum Einstellen des Timer-gesteuerten Alarms (z.B. für einen Mittagsschlaf) gehen Sie vor wie folgt:

1. Wählen Sie im Einstellungsmenü den Menüpunkt **Wecker** aus. Bestätigen Sie die Auswahl.



2. Wählen Sie den Menüpunkt **Schlummer-Wecker**. Bestätigen Sie die Auswahl.



3. Wählen Sie aus, in wie vielen Minuten der Wecker erklingen soll (Aus/5/10/20/30/60/90/120). Bestätigen Sie die Auswahl.



4. Kehren Sie durch Drücken der ◀-Taste ins Wecker-Menü zurück. Die Einstellungen werden übernommen.
5. Um wieder in das Hauptmenü zurückzukehren, drücken Sie erneut zweimal die ◀-Taste.



HINWEIS:

Beachten Sie, dass der Menü-Punkt **Schlummer-Wecker** den Timer-gesteuerten Wecker (z.B. für einen Mittagsschlaf) beschreibt und nicht das gleiche ist wie die Snooze-Funktion. Die Snooze-Funktion ist unabhängig von dem „Schlummer-Wecker“ aktiviert (siehe Abschnitt **Aktiven Alarm beenden**).

4.5.3 Wecker-Lautstärke einstellen

1. Wählen Sie im Einstellungsmenü den Menüpunkt **Wecker** aus. Bestätigen Sie die Auswahl.



2. Wählen Sie den Menüpunkt **Wecker-Lautstärke**. Bestätigen Sie die Auswahl.

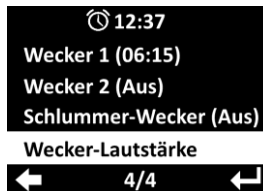

3. Stellen Sie mit dem Menü-Regler oder den Tasten ◀ / ▶ die gewünschte Lautstärke-Stufe ein.

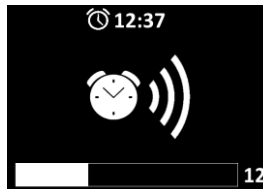

4. Nach ca. 3 Sekunden ohne Eingabe wird die Einstellung automatisch übernommen und Sie kehren ins obere Menü zurück.

4.5.4 Aktiven Alarm beenden

a) Snooze-Funktion

Ist die Alarmzeit erreicht, erklingt der eingestellte Alarmton, das Display schaltet in den Standby-Modus und in der unteren Zeile blinkt ein Wecker-Symbol. Durch Drücken einer Taste (außer Standby, Alarm, ◀-Taste oder ▶-Taste) wird automatisch ein Schlummer von 5 Minuten gestartet. Im Display wird unten **Snooze...XX** angezeigt (XX steht für die verbleibende Zeit bis zum erneuten Alarmton).



HINWEIS:

Das Display befindet sich nach Beenden des Alarms weiterhin im Standby-Modus. Um den Standby-Modus zu verlassen, während der Schlummer noch aktiv ist, drücken Sie zweimal die Standby-Taste. Damit beenden Sie allerdings auch die Snooze-Funktion.

b) Alarm komplett beenden

Ist die Alarmzeit erreicht, erklingt der eingestellte Alarmton, das Display schaltet in den Standby-Modus und in der unteren Zeile ein Wecker-Symbol. Beenden Sie den Wecker komplett, indem Sie entweder die Standby- oder Alarm-Taste drücken.



HINWEIS:

Das Display befindet sich nach Beenden des Alarms weiterhin im Standby-Modus. Um den Standby-Modus zu verlassen, drücken Sie die Standby-Taste.

4.6 Timer

Ihr Radio verfügt über eine Countdown-Funktion und kann Sie so an den Verlauf der Zeit erinnern (z.B. wann die Pizza im Ofen fertig ist).

1. Wählen Sie im Einstellungs-Menü den Menüpunkt **Timer** aus.



2. Bestätigen Sie die Auswahl.
3. Stellen Sie die gewünschte Zeitspanne des Countdowns durch Drücken der Tasten ◀ und ▶ ein.



HINWEIS:

Halten Sie die Taste gedrückt, um den angezeigten Wert schneller zu verändern.

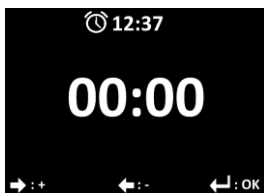

4. Stellen Sie durch Drehen des Lautstärke-Reglers die Lautstärke des Signaltons ein.

- **Countdown starten / pausieren**

Drücken Sie den Menü-Regler oder die OK-Taste.

- **Countdown auf Null zurücksetzen**

Halten Sie den Menü-Regler gedrückt, bis **00:00** im Display angezeigt wird.

- **Countdown-Menü verlassen**

Setzen Sie den Countdown auf Null zurück und drücken Sie dann den Menü-Regler. Sie kehren automatisch ins Hauptmenü zurück.



HINWEIS:

Schalten Sie den Signalton durch Drücken des Menü-Reglers oder der OK-Taste auf der Fernbedienung aus.

4.7 Automatisches Ein- und Ausschalten

Ist die Funktion aktiviert, schaltet sich Ihr Radio automatisch zur eingestellten Uhrzeit ein und aus. Sie können sogar festlegen, an welchen Wochentagen die Funktion aktiviert sein soll.

4.7.1 Ein-Ausschalttimer einstellen & aktivieren

1. Wählen Sie im Einstellungs-Menü den Menüpunkt **Timer** aus.



2. Bestätigen Sie die Auswahl.

3. Wählen Sie die Option **Ein** aus.



4. Wählen Sie den Menüpunkt **Zeit** aus. Stellen Sie die Ein- und Ausschalt-Zeit mit Hilfe des Menü-Reglers oder der Zahlen-Tasten auf der Fernbedienung ein. Mit den Tasten ◀ / ▶ wechseln Sie das Eingabefeld.



5. Speichern Sie die Einstellung durch Drücken des Menü-Reglers oder der OK-Taste.
6. Wählen Sie den Menüpunkt **Wiederholen** aus. Standardmäßig ist die Option **Täglich** aktiviert.



7. Wählen Sie die gewünschte Wiederholungs-Option aus. Durch Drücken der ▶-Taste, des Menü-Reglers oder der OK-Taste setzen oder entfernen Sie das Häkchen.



8. Kehren Sie durch Drücken der ◀-Taste ins vorherige Menü zurück. Die Einstellungen werden übernommen.
9. Wählen Sie den Menüpunkt **Quelle** aus, um einzustellen welcher Ihrer Favoriten-Sender nach dem Einschalten abgespielt werden soll.



10. Der bisher eingestellte Sender wird angezeigt. Drücken Sie den Menü-Regler oder die OK-Taste. Wählen Sie dann einen Sender Ihrer Favoriten-Liste aus. Bestätigen Sie die Auswahl.
11. Kehren Sie mit der ◀-Taste zum Menü zurück.

4.7.2 Timer deaktivieren

1. Wählen Sie im Einstellungs-Menü den Menüpunkt **Timer** aus.



2. Bestätigen Sie die Auswahl.
3. Wählen Sie die Option **Aus** aus und drücken Sie den Menü-Regler oder die OK-Taste.

4.8 Systemsprache

1. Wählen Sie im Einstellungs-Menü den Menüpunkt **Sprache** aus.



2. Bestätigen Sie die Auswahl.
3. Wählen Sie die gewünschte Sprache aus. Bestätigen Sie die Auswahl. Die Einstellung wird sofort übernommen. Sie kehren automatisch ins Einstellungs-Menü zurück.

4.9 Display-Einstellungen

4.9.1 Display-Helligkeit

Stellen Sie die Display-Helligkeit für den normalen und den Energiespar-Modus ein.

1. Wählen Sie im Einstellungs-Menü den Menüpunkt **Dimmer** aus.



2. Bestätigen Sie die Auswahl.
3. Wählen Sie den gewünschten Modus (**Energiesparmodus** / **Einschalten** (Standardmodus)) aus. Bestätigen Sie die Auswahl.

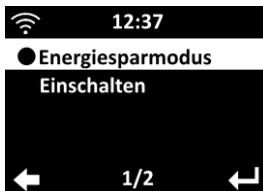

4. Stellen Sie durch Drehen des Menü-Reglers oder Drücken der Tasten ◀ und ▶ die gewünschte Display-Helligkeit ein.



5. Speichern Sie die Einstellung. Sie kehren ins Dimmer-Menü zurück.
6. Kehren durch Drücken der ◀-Taste ins Einstellungs-Menü zurück.

4.9.2 Display-Farbe

Sie haben die Wahl zwischen einer farbigen oder monochromen Display-Anzeige. Standardmäßig ist die Display-Anzeige farbig.

1. Wählen Sie im Einstellungs-Menü den Menüpunkt **Anzeige** aus.



2. Bestätigen Sie die Auswahl.
3. Wählen Sie die gewünschte Option (**Farbe / Monochrom**) aus.



4. Bestätigen Sie die Auswahl. Sie kehren automatisch ins Einstellungs-Menü zurück.

4.10 Automatisches Stand-by

Stellen Sie das Zeitintervall ein, nach dessen Ablauf ohne Menü-Eingabe und ohne Wiedergabe sich Ihr Radio automatisch in den Standby begibt. Standardmäßig ist ein Zeitintervall von 15 Minuten eingestellt.

1. Wählen Sie im Einstellungs-Menü den Menüpunkt **Energieeinstellungen** aus.



2. Bestätigen Sie die Auswahl.
3. Wählen Sie das gewünschte Zeitintervall oder schalten Sie die Funktion aus (**Ausschalten**).



4. Bestätigen Sie die Auswahl. Sie kehren automatisch ins Einstellungs-Menü zurück.

4.11 Sleep-Timer

Ist die Funktion aktiviert schaltet sich Ihr Radio nach Ablauf der eingestellten Zeitspanne automatisch aus.



HINWEIS:

Der Sleeptimer kann auch durch wiederholtes Drücken der SLEEP-Taste eingestellt werden. Mit jedem Druck der Taste wechseln Sie zur nächsten Zeitspanne.

1. Wählen Sie im Einstellungs-Menü den Menüpunkt **Sleeptimer** aus.



2. Bestätigen Sie die Auswahl.

3. Wählen Sie das gewünschte Zeitintervall oder schalten Sie die Funktion aus (**Ausschalten**).



4. Bestätigen Sie die Auswahl. Im Display wird das Sleeptimer-Symbol mit der verbleibenden Restzeit angezeigt.



4.12 Internet-Radio-Einstellungen

4.12.1 Zwischenspeicher-Intervall

Stellen Sie das Intervall für die Zwischenspeicherung des Streams ein. Standardmäßig ist ein Intervall von 2 Sekunden eingestellt.

1. Wählen Sie im Einstellungs-Menü den Menüpunkt **Internet Radio** aus.



2. Bestätigen Sie die Auswahl.
3. Wählen Sie den Menüpunkt **Zwischenspeicher** aus.



4. Wählen Sie das gewünschte Zeit-Intervall aus.



5. Bestätigen Sie die Auswahl. Sie kehren automatisch ins Einstellungs-Menü zurück.

4.12.2 Tonqualität

Stellen Sie die gewünschte Tonqualität der Internet-Radio-Wiedergabe ein. Bei einer schlechten WLAN-Verbindung empfiehlt sich eine niedrige Tonqualität.

1. Wählen Sie im Einstellungs-Menü den Menüpunkt **Internet Radio** aus.



2. Bestätigen Sie die Auswahl.
3. Wählen Sie den Menüpunkt **Tonqualität** aus.

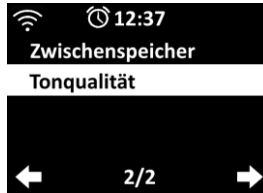

4. Wählen Sie die gewünschte Option aus.



5. Bestätigen Sie die Auswahl. Sie kehren automatisch ins Einstellungs-Menü zurück.

4.13 Wettervorhersage



HINWEIS:

Für die Wettervorhersage wird eine Internet-Verbindung benötigt.

4.13.1 Ort einstellen

1. Wählen Sie im Einstellungs-Menü den Menüpunkt **Wetter** aus.



2. Bestätigen Sie die Auswahl.

3. Wählen Sie den Menüpunkt **Lokale-Einstellung** aus. Bestätigen Sie die Auswahl.



4. Wählen Sie das gewünschte Gebiet aus (z.B. Europa). Bestätigen Sie die Auswahl.

5. Wählen Sie das gewünschte Land aus (z.B. Deutschland). Bestätigen Sie die Auswahl.

6. Wählen Sie gegebenenfalls das/die gewünschte Bundesland/Region. Bestätigen Sie die Auswahl.

7. Wählen Sie die gewünschte Stadt. Bestätigen Sie die Auswahl. Sie wechseln automatisch in den Standby-Modus. Der Wetterbericht wird abgerufen und im Standby-Display angezeigt.



4.13.2 Temperatur-Einheit einstellen

Stellen Sie ein, mit welcher Einheit die Temperatur der Wettervorhersage angezeigt werden soll. Standardmäßig wird die Temperatur in °C angezeigt.

1. Wählen Sie im Einstellungs-Menü den Menüpunkt **Wetter** aus.

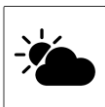

2. Bestätigen Sie die Auswahl.
3. Wählen Sie den Menüpunkt **Temperatureinheit** aus. Bestätigen Sie die Auswahl.



4. Wählen Sie die gewünschte Option (**Celsius / Fahrenheit**) aus.
5. Bestätigen Sie die Auswahl. Sie kehren automatisch ins Wetter-Menü zurück.

4.14.3 Wetteranzeige ein-/ausschalten

So schalten Sie die Wetteranzeige im Standby-Display ein oder aus:

1. Wählen Sie im Einstellungs-Menü den Menüpunkt **Wetter** aus.

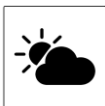

2. Bestätigen Sie die Auswahl.
3. Wählen Sie den Menüpunkt **Anzeigen bei Standby** aus. Bestätigen Sie die Auswahl.



4. Wählen Sie die gewünschte Option (**Aus / An**) aus.
5. Bestätigen Sie die Auswahl. Sie kehren automatisch ins Wetter-Menü zurück.

4.14 Lokale Sender

Standardmäßig erfolgt die lokale Sendersuche automatisch. Diese kann aber auch sowohl für Land-, als auch Stadt-Sender und Regionen-Sender manuell durchgeführt werden.

4.14.1 Land-Sender

Falls Sie lokale Sender aus einem anderen als dem aktuellen Land hören möchten, gehen Sie vor wie folgt:

1. Wählen Sie im Einstellungs-Menü den Menüpunkt **Lokale-Station-Einstellung** aus.



2. Bestätigen Sie die Auswahl.
3. Wählen Sie den Menüpunkt Lokale-Einstellung aus und bestätigen Sie die Auswahl.



4. Wählen Sie die Option **Manuelle Einrichtung (Land)** aus. Bestätigen Sie die Auswahl.



5. Wählen Sie das gewünschte Gebiet aus (z.B. Europa). Bestätigen Sie die Auswahl.
6. Wählen Sie das gewünschte Land aus. Bestätigen Sie die Auswahl.
7. Bestätigen Sie das Speichern als Lokale Station. Sie wechseln automatisch ins Internet-Radio mit der Senderauswahl für das ausgewählte Land.

4.14.2 Provinz- / Regionen-Sender

Falls Sie lokale Sender aus einer anderen als der aktuellen Provinz / Region hören möchten, gehen Sie vor wie folgt:

1. Wählen Sie im Einstellungs-Menü den Menüpunkt **Lokale-Station-Einstellung** aus.



2. Bestätigen Sie die Auswahl.
3. Wählen Sie den Menüpunkt Lokale-Einstellung aus und bestätigen Sie die Auswahl.



4. Wählen Sie die Option **Manuell einstellen (Provinz)** aus. Bestätigen Sie die Auswahl.



5. Wählen Sie das gewünschte Gebiet aus (z.B. Europa). Bestätigen Sie die Auswahl
6. Wählen Sie das gewünschte Land aus. Bestätigen Sie die Auswahl.
7. Wählen Sie die gewünschte Provinz aus. Bestätigen Sie die Auswahl.
8. Bestätigen Sie das Speichern als Lokale Station. Sie wechseln automatisch ins Internet-Radio mit der Senderauswahl für die ausgewählte Provinz.

4.14.3 Stadt-Sender

Falls Sie lokale Sender aus einer anderen als der aktuellen Stadt hören möchten, gehen Sie vor wie folgt:

1. Wählen Sie im Einstellungs-Menü den Menüpunkt **Lokale-Station-Einstellung** aus.

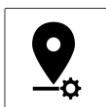

2. Bestätigen Sie die Auswahl.

3. Wählen Sie den Menüpunkt **Lokale-Einstellung** aus und bestätigen Sie die Auswahl.



4. Wählen Sie die Option **Manuelle Einrichtung (Stadt)** aus. Bestätigen Sie die Auswahl.



5. Wählen Sie das gewünschte Gebiet aus (z.B. Europa). Bestätigen Sie die Auswahl.
 6. Wählen Sie das gewünschte Land aus. Bestätigen Sie die Auswahl.
 7. Wählen Sie die gegebenenfalls die gewünschte Provinz aus. Bestätigen Sie die Auswahl.
 8. Wählen Sie die gewünschte Stadt aus. Bestätigen Sie die Auswahl.
 9. Bestätigen Sie das Speichern als Lokale Station. Sie wechseln automatisch ins Internet-Radio mit der Senderauswahl für die ausgewählte Stadt.

4.14.4 US-Sender nach ZIP-Code



HINWEIS:

Um diese Einstellung vornehmen zu können, benötigen Sie den entsprechenden ZIP-Code der US-Region, deren lokale Internet-Sender Sie abspielen möchten.

1. Wählen Sie im Einstellungs-Menü den Menüpunkt **Lokale-Station-Einstellung** aus.

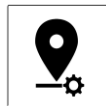

2. Bestätigen Sie die Auswahl.
 3. Wählen Sie den Menüpunkt **Lokale-Einstellung** aus und bestätigen Sie die Auswahl.



- Wählen Sie die Option **Manual Setup (US Zip Code)** aus. Bestätigen Sie die Auswahl.



- Geben Sie die gewünschte Alarmzeit durch Drehen des Menü-Reglers oder über die Zahlen-Tasten der Fernbedienung ein. Mit den Tasten ◀ / ▶ wechseln Sie das Eingabefeld.
- Drücken Sie den Menü-Regler oder die OK-Taste.
- Wählen Sie die gewünschte Stadt/Region aus.
- Wählen Sie die gewünschte Radioliste oder den gewünschten Sender aus.



HINWEIS:

Sie können über das Internet-Radio auch HD- und FM-Radiosender empfangen.

4.15 Wiedergabe-Einstellungen im Bluetooth-Modus

Stellen Sie den für die Wiedergabe im Bluetooth-Modus gewünschten Abspiel-Modus ein. Standardmäßig werden alle Titel wiederholt.

- Wählen Sie im Einstellungs-Menü den Menüpunkt **Wiedergabe-Einstellung** aus.

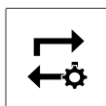

- Bestätigen Sie die Auswahl.
- Wählen Sie die gewünschte Option aus.

- Aus (keine Wiederholung)
- alle wiederholen
- eins wiederholen
- Zufällig (Zufallswiedergabe / Shuffle)



4. Bestätigen Sie die Auswahl. Sie kehren automatisch ins Einstellungs-Menü zurück. Während der Wiedergabe wird rechts unten im Display das entsprechende Wiederholungs-Symbol angezeigt.

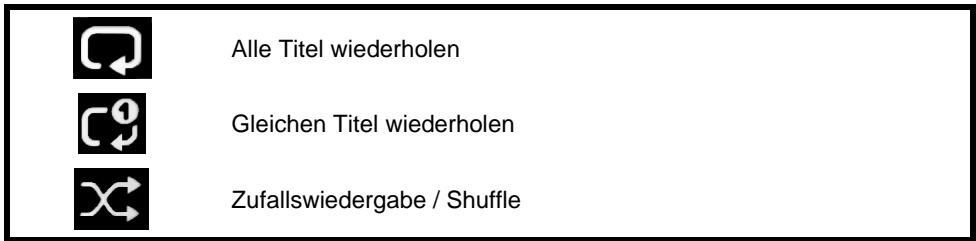

4.16 Geräte-Einstellungen

4.16.1 WLAN-Name

So ändern Sie den WLAN-Namen (Standardmäßig **ZX-1822/ZX-1823**) Ihres Tuners:

1. Wählen Sie im Einstellungs-Menü den Menüpunkt **Gerät** aus.



2. Bestätigen Sie die Auswahl.
3. Wählen Sie den Menüpunkt **Umbenennen** aus. Bestätigen Sie die Auswahl.



HINWEIS:

Hinter dem Menüpunkt **Umbenennen** wird in Klammern der aktuelle WLAN-Name Ihre Radios angezeigt.



4. Geben Sie den gewünschten WLAN-Namen ein.

- **Zeichen auswählen**

Durch Drehen des Menü-Reglers im Uhrzeigersinn wird Ihnen zuerst das Alphabet angezeigt (A-a-B-b-...). Durch Drehen gegen den Uhrzeigersinn werden Ihnen Sonderzeichen, Leerzeichen und dann Zahlen angezeigt (¥ - (Leerzeichen) – 9 – 8).

- **Zum nächsten Eingabefeld wechseln**

Mit der ►-Taste wechseln Sie zum nächsten Eingabefeld.

- **Vorheriges Zeichen löschen**

Mit der ◀-Taste löschen Sie das vorhergehende Zeichen.

5. Speichern Sie die Einstellung. Der neue Name wird sofort übernommen.

4.16.2 QR-Code für App

1. Wählen Sie im Einstellungs-Menü den Menüpunkt **Gerät** aus.



2. Bestätigen Sie die Auswahl.

3. Wählen Sieden Menüpunkt **App** aus. Bestätigen Sie die Auswahl. Der QR-Code zum Herunterladen der App im Google Play Store oder App-Store wird im Display angezeigt.

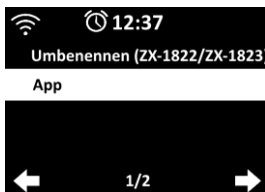

4. Scannen Sie den entsprechenden QR-Code mit Ihrem Mobilgerät.

4.17 Hauptmenü anpassen

Legen Sie fest, welche der 12 Untermenüs Ihnen im Hauptmenü angezeigt werden sollen.

1. Wählen Sie im Einstellungs-Menü den Menüpunkt **Gerät** aus. Bestätigen Sie die Auswahl.



2. Setzen Sie durch Drücken des Menü-Reglers oder der OK-Taste bei den Untermenüs ein Häkchen, die im Hauptmenü angezeigt werden sollen. Ein erneutes Drücken entfernt das Häkchen wieder.



3. Kehren Sie mit der ◀-Taste ins Menü zurück.

4.18 Equalizer

Der Equalizer verstärkt oder schwächte einzelne Frequenzen. So stellen Sie den gewünschten Equalizer ein:

1. Wählen Sie im Einstellungs-Menü den Menüpunkt **Equalizer** aus.



2. Bestätigen Sie die Auswahl.
3. Wählen Sie die gewünschte Option aus.
4. Bestätigen Sie die Auswahl. Sie kehren automatisch ins Einstellungs-Menü zurück.



HINWEIS:

Die Option *myEQ* ermöglicht es Ihnen, eine persönliche EQ-Einstellung zu speichern. Gehen hierzu vor wie folgt:

1. Wählen Sie die Option *myEQ* aus.
2. Drücken Sie die ►-Taste.
3. Stellen Sie mit den Tasten ◀ / ▶ die gewünschte Tiefe ein.
4. Drehen Sie den Menü-Regler oder drücken Sie die ▼ / ▲-Taste, um das Eingabefeld zu wechseln.
5. Stellen Sie mit den Tasten ◀ / ▶ die gewünschte Höhe ein.
6. Speichern Sie die Einstellung, indem Sie den Menü-Regler oder die OK-Taste drücken.

4.19 Internet-Radio automatisch im zuletzt gespielten Sender einschalten

Standardmäßig setzt Ihr Radio die Wiedergabe nach dem Einschalten dort im Internet-Radio fort, wo sie vor dem Ausschalten beendet wurde. Diese Funktion kann deaktiviert werden.

1. Wählen Sie im Einstellungs-Menü den Menüpunkt **Fortsetzen der Wiedergabe nach Einschalten** aus.



2. Bestätigen Sie die Auswahl.
3. Wählen Sie die gewünschte Option (**An / Aus**) aus.
4. Bestätigen Sie die Auswahl. Sie kehren automatisch ins Einstellungs-Menü zurück.

4.20 Software-Update



HINWEIS:

Für diese Funktion wird eine Internetverbindung benötigt.

1. Wählen Sie im Einstellungs-Menü den Menüpunkt **Softwareupdate** aus.



2. Bestätigen Sie die Auswahl. Sofern ein Update vorhanden ist, wird dieses installiert. Dies kann einige Augenblicke dauern.



HINWEIS:

Ist kein Update vorhanden, wird eine entsprechende Meldung angezeigt und Sie kehren nach ein paar Augenblicken automatisch ins Einstellungs-Menü zurück.

4.21 Gerät zurücksetzen

Setzen Sie Ihr Radio in den Werkszustand zurück. Alle Einstellungen werden gelöscht bzw. auf Standard zurückgesetzt.

1. Wählen Sie im Einstellungs-Menü den Menüpunkt **Auf Werkseinstellungen zurücksetzen** aus.



2. Bestätigen Sie die Auswahl.
3. Wählen Sie die Option **Ja** aus.
4. Bestätigen Sie die Auswahl. Ihr Radio wird in den Werkszustand zurückgesetzt und neu gestartet.

Bedienung per App

App



HINWEIS:

Apps werden ständig weiterentwickelt und verbessert. Es kann daher vorkommen, dass die Beschreibung der App in dieser Bedienungsanleitung nicht mehr der aktuellsten App-Version entspricht.

*Einige App-Funktionen sind mit diesem Gerät **nicht** kompatibel, z.B. das Aufnehmen und Versenden einer Sprachnachricht.*

App installieren

Sie haben die Möglichkeit, Ihre Internetradio per App zu steuern. Hierfür empfehlen wir die kostenlose App **AirMusic Control**. Suchen Sie diese im Google Play Store (Android) oder App-Store (iOS) und installieren Sie sie auf Ihrem Mobilgerät.

Internetradio mit App verbinden

1. Stellen Sie sicher, dass Ihr Internetradio mit dem WLAN-Netzwerk verbunden ist. Dies ist der Fall, wenn das WLAN-Symbol im Display oben links weiß ist. Ist das WLAN-Symbol grau, besteht keine Netzwerk-Verbindung.
2. Verbinden Sie Ihr Mobilgerät mit dem WLAN-Netzwerk, mit dem auch Ihr Internetradio verbunden ist.
3. Öffnen Sie die App **AirMusic Control**. Es wird automatisch nach geeigneten Musikgeräten im Netzwerk gesucht. Ihr Internetradio wird automatisch erkannt und verbunden. Das Hauptmenü wird in der App angezeigt.



HINWEIS:

*Wenn mehrere Musikgeräte ins Netzwerk eingebunden sind, so tippen Sie in der Geräteliste auf **ZX-1810** bzw. **ZX-1812**.*

Hauptseite

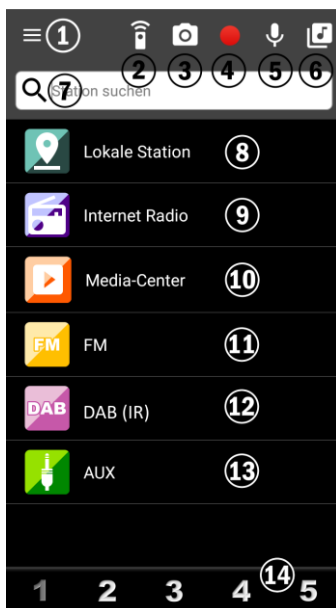

- | | |
|----------------------------|-------------------------------|
| 1. App-Einstellungen | 9. Internet Radio |
| 2. Virtuelle Fernbedienung | 10. Media-Center |
| 3. Album-Cover wählen | 11. FM-Radio |
| 4. Audio-Aufnahme | 12. DAB/DAB+ |
| 5. Sprachnachricht | 13. AUX |
| 6. Musik-Streaming | 14. Favoriten-Liste Platz 1-5 |
| 7. Sendersuche | |
| 8. Lokale Station | |



HINWEIS:

Es werden nur die Untermenüs angezeigt, die auch im Hauptmenü Ihres Radios angezeigt werden.

Wiedergabe-Steuerung

Tippen Sie auf das entsprechende Symbol, um die Wiedergabe zu steuern. Je nach gewähltem Betriebs-Modus kann die Anzahl der zur Verfügung stehenden Symbole variieren.

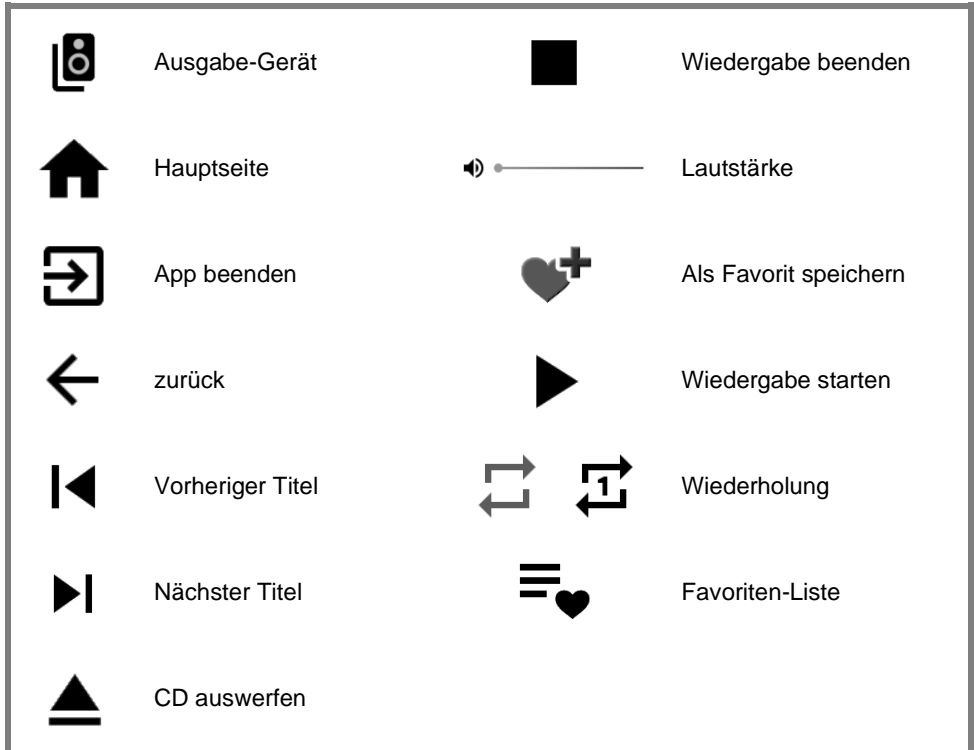

Musik streamen

1. Stellen Sie sicher, dass Ihr Internetradio mit dem WLAN-Netzwerk verbunden ist. Dies ist der Fall, wenn das WLAN-Symbol im Display oben links weiß ist. Ist das WLAN-Symbol grau, besteht keine Netzwerk-Verbindung.
2. Verbinden Sie das Mobilgerät mit dem Netzwerk, mit dem auch Ihr Internetradio verbunden ist.
3. Öffnen Sie die App **AirMusic Control**. Es wird nach passenden Geräten im Netzwerk gesucht. Nach kurzer Zeit wird Ihnen die Startseite Ihres Internetradios angezeigt.



HINWEIS:

Sollte dies nicht der Fall sein, tippen Sie in der Liste der gefundenen Geräte auf **ZX-1822** bzw. **ZX-1823**.

4. Tippen Sie oben rechts auf das Streaming-Symbol.



5. Gestatten Sie gegebenenfalls den Zugriff auf die Dateien Ihres Mobilgeräts.
6. Tippen Sie auf die Datei / Liste die wiedergegeben werden soll.

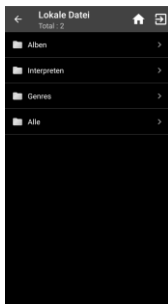

7. Starten Sie die Wiedergabe. Ihre Internetradio wechselt automatisch in den entsprechenden Modus. Der aktuelle Titel wird im Display angezeigt.
8. Stellen Sie die Lautstärke ein, indem Sie den Funktions-Schalter drehen. Die restliche Steuerung erfolgt über das Mobilgerät.
9. Tippen Sie oben rechts auf das Haus-Symbol, um zur Hauptseite der App zurückzukehren.



Datenschutz

Bevor Sie das Gerät an Dritte weitergeben, zur Reparatur schicken oder zurückgeben, beachten Sie bitte folgende Punkte:

- Setzen Sie das Gerät auf Werkseinstellungen zurück.
- Entfernen Sie das Gerät aus der App.
- Entfernen Sie alle Speichermedien oder CDs.

Eine Erklärung, weshalb bestimmte Personendaten zur Registrierung bzw. bestimmte Freigaben zur Verwendung benötigt werden, erhalten Sie in der App.

Technische Daten

| | | |
|-------------------------------|---|-----------------------------|
| Stromversorgung | Internetradio | 5 Volt DC via USB |
| | Netzteil | 100 – 240 Volt AC, 50/60 Hz |
| | Fernbedienung | 1 Knopfzelle CR2025 |
| Schutzklasse III |  | Schutz durch Kleinspannung |
| Bluetooth-Version | | 5 |
| WLAN-Standards | | IEEE 801.11b/g/n |
| Funkfrequenz | | 2.402 – 2.480 MHz |
| Sendeleistung | | 4 dBm |
| Ausgangsleistung Lautsprecher | | 2x 2 Watt (RMS) |
| Musik-Spitzenleistung | | 12 Watt |
| Gehäuse-Material | | Holz, Kunststoff |
| Maße Radio | | ca. 28 x 11,5 x 10,5 cm |
| Gewicht Radio | | ca. 1,2 kg |

GPL-Lizenztext

Wir senden Ihnen auf Anforderung (gerne unter opensource@pearl.de) den Source Code auch auf einem handelsüblichen Datenträger, dessen Herstellungskosten wir im Gegenzug geltend machen. Den vollständigen Lizenztext ersehen Sie nachfolgend. Näheres, insbesondere auch dazu, warum es keine offizielle deutsche Übersetzung der Lizenzbedingungen gibt, erfahren Sie unter <http://www.gnu.org/licenses/gpl-2.0.html>. Da es sich um freie Software handelt, schließen die Entwickler dieser Software die Haftung, soweit gesetzlich zulässig, aus. Bitte beachten Sie, dass die Gewährleistung für die Hardware davon natürlich nicht betroffen ist und in vollem Umfang besteht. Weitere Fragen beantworten wir Ihnen gerne unter opensource@pearl.de.

GNU GENERAL PUBLIC LICENSE

Version 2, June 1991

Copyright (C) 1989, 1991 Free Software Foundation, Inc.
51 Franklin Street, Fifth Floor, Boston, MA 02110-1301, USA

Everyone is permitted to copy and distribute verbatim copies of this license document, but changing it is not allowed.

Preamble

The licenses for most software are designed to take away your freedom to share and change it. By contrast, the GNU General Public License is intended to guarantee your freedom to share and change free software to make sure the software is free for all its users. This General Public License applies to most of the Free Software Foundation's software and to any other program whose authors commit to using it. (Some other Free Software Foundation software is covered by the GNU Lesser General Public License instead.) You can apply it to your programs, too.

When we speak of free software, we are referring to freedom, not price. Our General Public Licenses are designed to make sure that you have the freedom to distribute copies of free software (and charge for this service if you wish), that you receive source code or can get it if you want it, that you can change the software or use pieces of it in new free programs; and that you know you can do these things.

To protect your rights, we need to make restrictions that forbid anyone to deny you these rights or to ask you to surrender the rights. These restrictions translate to certain responsibilities for you if you distribute copies of the software, or if you modify it.

For example, if you distribute copies of such a program, whether gratis or for a fee, you must give the recipients all the rights that you have. You must make sure that they, too, receive or can get the source code. And you must show them these terms so they know their rights. We protect your rights with two steps: (1) copyright the software, and (2) offer you this license which gives you legal permission to copy, distribute and / or modify the software. Also, for each author's protection and ours, we want to make certain that everyone understands that there is no warranty for this free software. If the software is modified by someone else and passed on, we want its recipients to know that what they have is not the original, so that any problems introduced by others will not reflect on the original author's reputations.

Finally, any free program is threatened constantly by software patents. We wish to avoid the danger that redistributors of a free program will individually obtain patent licenses, in effect making the program proprietary. To prevent this, we have made it clear that any patent must be licensed for everyone's free use or not licensed at all.

The precise terms and conditions for copying, distribution and modification follow

TERMS AND CONDITIONS FOR COPYING, DISTRIBUTION AND MODIFICATION

This License applies to any program or other work which contains a notice placed by the copyright holder saying it may be distributed under the terms of this General Public License. The „Program“, below, refers to any such program or work, and a „work based on the Program“ means either the Program or any derivative work under copyright law:

that is to say, a work containing the Program or a portion of it, either verbatim or with modifications and/or translated into another language. (Hereinafter, translation is included without limitation in the term „modification“.) Each licensee is addressed as „you“. Activities other than copying, distribution and modification are not covered by this License; they are outside its scope. The act of running the Program is not restricted, and the output from the Program is covered only if its contents constitute a work based on the Program (independent of having been made by running the Program). Whether that is true depends on what the Program does.

1. You may copy and distribute verbatim copies of the Program's source code as you receive it, in any medium, provided that you conspicuously and appropriately publish on each copy an appropriate copyright notice and disclaimer of warranty; keep intact all the notices that refer to this License and to the absence of any warranty; and give any other recipients of the Program a copy of this License along with the Program.

You may charge a fee for the physical act of transferring a copy, and you may at your option offer warranty protection in exchange for a fee.

2. You may modify your copy or copies of the Program or any portion of it, thus forming a work based on the Program, and copy and distribute such modifications or work under the terms of Section 1 above, provided that you also meet all of these conditions:

- a) You must cause the modified files to carry prominent notices stating that you changed the files and the date of any change.
- b) You must cause any work that you distribute or publish, that in whole or in part contains or is derived from the Program or any part thereof, to be licensed as a whole at no charge to all third parties under the terms of this License.
- c) If the modified program normally reads commands interactively when run, you must cause it, when started running for such interactive use in the most ordinary way, to print or display an announcement including an appropriate copyright notice and a notice that there is no warranty (or else, saying that you provide a warranty) and that users may redistribute the program under these conditions, and telling the user how to view a copy of this License. (Exception: if the Program itself is interactive but does not normally print such an announcement, your work based on the Program is not required to print an announcement.)

These requirements apply to the modified work as a whole. If identifiable sections of that work are not derived from the Program, and can be reasonably considered independent and separate works in themselves, then this License, and its terms, do not apply to those sections when you distribute them as separate works. But when you distribute the same sections as part of a whole which is a work based on the Program, the distribution of the whole must be on the terms of this License, whose permissions for other licensees extend to the entire whole, and thus to each and every part regardless of who wrote it.

Thus, it is not the intent of this section to claim rights or contest your rights to work written entirely by you; rather, the intent is to exercise the right to control the distribution of derivative or collective works based on the Program.

In addition, mere aggregation of another work not based on the Program with the Program (or with a work based on the Program) on a volume of a storage or distribution medium does not bring the other work under the scope of this License.

3. You may copy and distribute the Program (or a work based on it, under Section 2) in object code or executable form under the terms of Sections 1 and 2 above provided that you also do one of the following:

- a. Accompany it with the complete corresponding machine-readable source code, which must be distributed under the terms of Sections 1 and 2 above on a medium customarily used for software interchange; or,
- b. Accompany it with a written offer, valid for at least three years, to give any third party, for a charge no more than your cost of physically performing source distribution, a complete machinereadable copy of the corresponding source code, to be distributed under the terms of Sections 1 and 2 above on a medium customarily used for software interchange; or,
- c. Accompany it with the information you received as to the offer to distribute corresponding source code. (This alternative is allowed only for noncommercial distribution and only if you received the program in object code or executable form with such an offer, in accord with Subsection b above.)

The source code for a work means the preferred form of the work for making modifications to it. For an executable work, complete source code means all the source code for all modules it contains, plus any associated interface definition files, plus the scripts used to control compilation and installation of the executable. However, as a special exception, the source code distributed need not include anything that is normally distributed (in either source or binary form) with the major components (compiler, kernel, and so on) of the operating system on which the executable runs, unless that component itself accompanies the executable.

If distribution of executable or object code is made by offering access to copy from a designated place, then offering equivalent access to copy the source code from the same place counts as distribution of the source code, even though third parties are not compelled to copy the source along with the object code.

4. You may not copy, modify, sublicense, or distribute the Program except as expressly provided under this License. Any attempt otherwise to copy, modify, sublicense or distribute the Program is void, and will automatically terminate your rights under this License. However, parties who have received copies, or rights, from you under this License will not have their licenses terminated so long as such parties remain in full compliance.

5. You are not required to accept this License, since you have not signed it. However, nothing else grants you permission to modify or distribute the Program or its derivative works. These actions are prohibited by law if you do not accept this License. Therefore, by modifying or distributing the Program (or any work based on the Program), you indicate your acceptance of this License to do so, and all its terms and conditions for copying, distributing or modifying the Program or works based on it.

6. Each time you redistribute the Program (or any work based on the Program), the recipient automatically receives a license from the original licensor to copy, distribute or modify the Program subject to these terms and conditions. You may not impose any further restrictions on the recipients' exercise of the rights granted herein. You are not responsible for enforcing compliance by third parties to this License.

7. If, as a consequence of a court judgment or allegation of patent infringement or for any other reason (not limited to patent issues), conditions are imposed on you (whether by court order, agreement or otherwise) that contradict the conditions of this License, they do not excuse you from the conditions of this License. If you cannot distribute so as to satisfy simultaneously your obligations under this License and any other pertinent obligations, then as a consequence you may not distribute the Program at all. For example, if a patent license would not permit royalty-free redistribution of the Program by all those who receive copies directly or indirectly through you, then the only way you could satisfy both it and this License would be to refrain entirely from distribution of the Program.

If any portion of this section is held invalid or unenforceable under any particular circumstance, the balance of the section is intended to apply and the section as a whole is intended to apply in other circumstances.

It is not the purpose of this section to induce you to infringe any patents or other property right claims or to contest validity of any such claims; this section has the sole purpose of protecting the integrity of the free software distribution system, which is implemented by public license practices. Many people have made generous contributions to the wide range of software distributed through that system in reliance on consistent application of that system; it is up to the author/donor to decide if he or she is willing to distribute software through any other system and a licensee cannot impose that choice.

This section is intended to make thoroughly clear what is believed to be a consequence of the rest of this License.

8. If the distribution and/or use of the Program is restricted in certain countries either by patents or by copyrighted interfaces, the original copyright holder who places the Program under this License may add an explicit geographical distribution limitation excluding those countries, so that distribution is permitted only in or among countries not thus excluded. In such case, this License incorporates the limitation as if written in the body of this License.

9. The Free Software Foundation may publish revised and/or new versions of the General Public License from time to time. Such new versions will be similar in spirit to the present version, but may differ in detail to address new problems or concerns.

Each version is given a distinguishing version number. If the Program specifies a version number of this License which applies to it and „any later version“, you have the option of following the terms and conditions either of that version or of any later version published by the Free Software Foundation. If the Program does not specify a version number of this License, you may choose any version ever published by the Free Software Foundation.

10. If you wish to incorporate parts of the Program into other free programs whose distribution conditions are different, write to the author to ask for permission. For software which is copyrighted by the Free Software Foundation, write to the Free Software Foundation; we sometimes make exceptions for this. Our decision will be guided by the

two goals of preserving the free status of all derivatives of our free software and of promoting the sharing and reuse of software generally.

NO WARRANTY

11. BECAUSE THE PROGRAM IS LICENSED FREE OF CHARGE, THERE IS NO WARRANTY FOR THE PROGRAM, TO THE EXTENT PERMITTED BY APPLICABLE LAW. EXCEPT WHEN OTHERWISE STATED IN WRITING THE COPYRIGHT HOLDERS AND/ OR OTHER PARTIES PROVIDE THE PROGRAM „AS IS“ WITHOUT WARRANTY OF ANY KIND, EITHER EXPRESSED OR IMPLIED, INCLUDING, BUT NOT LIMITED TO, THE IMPLIED WARRANTIES OF MERCHANTABILITY AND FITNESS FOR A PARTICULAR PURPOSE. THE ENTIRE RISK AS TO THE QUALITY AND PERFORMANCE OF THE PROGRAM IS WITH YOU. SHOULD THE PROGRAM PROVE DEFECTIVE, YOU ASSUME THE COST OF ALL NECESSARY SERVICING, REPAIR OR CORRECTION.

12. IN NO EVENT UNLESS REQUIRED BY APPLICABLE LAW OR AGREED TO IN WRITING WILL ANY COPYRIGHT HOLDER, OR ANY OTHER PARTY WHO MAY MODIFY AND/OR REDISTRIBUTE THE PROGRAM AS PERMITTED ABOVE, BE LIABLE TO YOU FOR DAMAGES, INCLUDING ANY GENERAL, SPECIAL, INCIDENTAL OR CONSEQUENTIAL DAMAGES ARISING OUT OF THE USE OR INABILITY TO USE THE PROGRAM (INCLUDING BUT NOT LIMITED TO LOSS OF DATA OR DATA BEING RENDERED INACCURATE OR LOSSES SUSTAINED BY YOU OR THIRD PARTIES OR A FAILURE OF THE PROGRAM TO OPERATE WITH ANY OTHER PROGRAMS), EVEN IF SUCH HOLDER OR OTHER PARTY HAS BEEN ADVISED OF THE POSSIBILITY OF SUCH DAMAGES.

END OF TERMS AND CONDITIONS

How to Apply These Terms to Your New Programs

If you develop a new program, and you want it to be of the greatest possible use to the public, the best way to achieve this is to make it free software which everyone can redistribute and change under these terms.

To do so, attach the following notices to the program. It is safest to attach them to the start of each source file to most effectively convey the exclusion of warranty; and each file should have at least the „copyright“ line and a pointer to where the full notice is found.

one line to give the program's name and an idea of what it does.

Copyright (C) ++yyyy name of author+++

This program is free software; you can redistribute it and/or modify it under the terms of the GNU General Public License as published by the Free Software Foundation; either version 2 of the License, or (at your option) any later version.

This program is distributed in the hope that it will be useful, but WITHOUT ANY WARRANTY; without even the implied warranty of MERCHANTABILITY or FITNESS FOR A PARTICULAR PURPOSE. See the GNU General Public License for more details.

You should have received a copy of the GNU General Public License along with this program; if not, write to the Free Software Foundation, Inc., 51 Franklin Street, Fifth Floor, Boston, MA 02110-1301, USA.

Also add information on how to contact you by electronic and paper mail.

If the program is interactive, make it output a short notice like this when it starts in an interactive mode:

Gnomovision version 69, Copyright (C) year name of author

Gnomovision comes with ABSOLUTELY NO WARRANTY; for details type `show w'. This is free software, and you are welcome to redistribute it under certain conditions; type `show c' for details.

The hypothetical commands `show w' and `show c' should show the appropriate parts of the General Public License. Of course, the commands you use may be called something other than `show w' and `show c'; they could even be mouse-clicks or menu items - whatever suits your program.

You should also get your employer (if you work as a programmer) or your school, if any, to sign a „copyright disclaimer“ for the program, if necessary. Here is a sample; alter the names:

Yoyodyne, Inc., hereby disclaims all copyright interest in the program 'Gnomovision' (which makes passes at compilers) written by James Hacker.

signature of Ty Coon, 1 April 1989
Ty Coon, President of Vice

This General Public License does not permit incorporating your program into proprietary programs. If your program is a subroutine library, you may consider it more useful to permit linking proprietary applications with the library. If this is what you want to do, use the GNU Lesser General Public License instead of this License.

Kundenservice:

DE: +49(0)7631-360-350

CH: +41(0)848-223-300

FR: +33(0)388-580-202

PEARL GmbH | PEARL-Straße 1-3 | D-79426 Buggingen

© REV2 – 19.07.2022 – JvdH/BS/FE//RM

IRS-350.bt

Radio Internet stéréo connectée 12 W

avec écran couleur et fonction bluetooth

Mode d'emploi



Table des matières

| | |
|--|-----------|
| Votre nouvelle radio Internet connectée | 4 |
| Contenu | 4 |
| Variantes du produit..... | 4 |
| Consignes préalables | 5 |
| Consignes de sécurité générales..... | 5 |
| Consignes importantes concernant le traitement des déchets..... | 7 |
| Déclaration de conformité | 7 |
| Description du produit..... | 8 |
| Radio | 8 |
| Télécommande..... | 9 |
| Mise en marche..... | 10 |
| 1. Radio..... | 10 |
| 2. Télécommande..... | 10 |
| Commandes générales | 11 |
| Première configuration | 12 |
| 1. Configuration wifi manuelle..... | 12 |
| 2. Configuration wifi via bouton WPS..... | 13 |
| 3. Poursuivre sans configuration wifi..... | 14 |
| Commande manuelle | 15 |
| 1. Aperçu du menu | 15 |
| 2. Modes de fonctionnement | 16 |
| 2.1 Radio Internet | 16 |
| 2.2 Radio DAB via Internet..... | 17 |
| 2.3 Mode AUX..... | 18 |
| 2.4 Mode bluetooth..... | 18 |
| 2.5 Streaming audio (UPnP)..... | 18 |
| 3. Enregistrer une station dans la liste des favoris (DAB ou Internet) | 19 |
| 4. Réglages..... | 20 |
| 4.1 Menu Réglages..... | 20 |
| 4.2 Affichage de l'heure..... | 22 |
| 4.3 Réseau..... | 22 |
| 4.4 Date & Heure..... | 27 |
| 4.5 Réveil | 30 |

| | | |
|------|--|-----------|
| 4.6 | Minuteur | 34 |
| 4.7 | Allumer et éteindre automatiquement | 35 |
| 4.8 | Langue système..... | 37 |
| 4.9 | Réglages de l'écran..... | 37 |
| 4.10 | Veille automatique..... | 38 |
| 4.11 | Minuteur de mise en veille | 39 |
| 4.12 | Réglages de la radio Internet | 39 |
| 4.13 | Prévisions météorologiques | 41 |
| 4.14 | Stations locales | 42 |
| 4.15 | Réglages de lecture en mode bluetooth | 46 |
| 4.16 | Réglages de l'appareil | 47 |
| 4.17 | Personnaliser le menu principal | 48 |
| 4.18 | Égaliseur..... | 48 |
| 4.19 | Allumer la radio sur la dernière station écoutée | 49 |
| 4.20 | Mise à jour logiciel..... | 49 |
| 4.21 | Réinitialiser l'appareil..... | 50 |
| | Commande par l'application | 51 |
| | Application | 51 |
| | Installer l'application..... | 51 |
| | Connecter la radio Internet à l'application | 51 |
| | Page d'accueil | 52 |
| | Liste de lecture | 53 |
| | Écouter de la musique en bluetooth..... | 53 |
| | Protection des données..... | 54 |
| | Caractéristiques techniques..... | 55 |
| | Contrat de licence logiciel libre | 56 |

Votre nouvelle radio Internet connectée

Chère cliente, cher client,

Nous vous remercions d'avoir choisi cette radio Internet stéréo. Grâce à la fonction wifi, recevez des stations radio du monde entier par réseau Internet. Diffusez votre musique préférée en bluetooth depuis votre appareil mobile, ou branchez une source audio par câble AUX.

Afin d'utiliser au mieux votre nouveau produit, veuillez lire attentivement ce mode d'emploi et respecter les consignes et astuces suivantes.

Contenu

- Radio Internet
- Télécommande avec pile bouton (uniquement ZX1822)
- Adaptateur secteur USB
- Mode d'emploi

Accessoires en option (disponibles séparément sur www.pearl.fr) :

- Câble AUX
- Casque audio avec connecteur jack

Application recommandée

L'utilisation du produit requiert une application capable d'établir une connexion entre votre appareil connecté et votre appareil mobile. Nous recommandons l'application gratuite **AirMusic Control**.

Variantes du produit

ZX1822 : Radio Internet stéréo connectée IRS-350.bt 12 W avec écran couleur, fonction bluetooth et télécommande

ZX1823 : Radio Internet stéréo connectée IRS-350.bt 12 W avec écran couleur et fonction bluetooth

Consignes préalables

Consignes de sécurité générales

- Ce mode d'emploi vous permet de vous familiariser avec le fonctionnement du produit. Lisez-le attentivement et conservez-le afin de pouvoir le consulter en cas de besoin.
- Respectez les consignes de sécurité pendant l'utilisation.
- Pour connaître les conditions de garantie, veuillez contacter votre revendeur. Veuillez également tenir compte des conditions générales de vente !
- Veillez à utiliser le produit uniquement comme indiqué dans la notice. Une mauvaise utilisation peut endommager le produit ou son environnement.
- Vérifiez le bon état de l'appareil, de ses câbles et de ses accessoires avant chaque utilisation.
- N'utilisez pas l'appareil s'il présente des traces visibles d'endommagement.
- N'utilisez l'appareil qu'avec une prise secteur domestique. Vérifiez que la tension secteur indiquée sur la plaque signalétique correspond à celle de votre alimentation secteur.
- Veillez à ce que le câble de ne soit pas écrasé ou tiré sur des arêtes vives ou des surfaces chaudes. N'utilisez pas le câble pour transporter l'appareil.
- Si le câble d'alimentation de votre appareil est endommagé, vous devez le faire remplacer par un professionnel agréé, afin d'éviter tout risque pour votre sécurité.
- Débranchez l'appareil après chaque utilisation, en cas de dysfonctionnement pendant l'utilisation, avant chaque nettoyage de l'appareil.
- Ne débranchez jamais la fiche avec des mains mouillées ou en tirant sur le câble.
- Cet appareil est conçu pour un usage domestique ou autre usage similaire uniquement. Il ne doit pas être employé à des fins publicitaires.
- Cet appareil est conçu pour une utilisation en intérieur uniquement.
- Veillez à ce que l'appareil soit placé de façon stable lors de l'utilisation et que le câble ne constitue un obstacle sur lequel on pourrait trébucher.
- N'utilisez jamais l'appareil s'il présente un dysfonctionnement, s'il a été plongé dans l'eau, s'il est tombé ou a été endommagé d'une autre manière.
- Le démontage ou la modification du produit affecte sa sécurité. Attention : risque de blessures !
- Conservez le produit hors de la portée et de la vue des enfants.
- Toute modification ou réparation de l'appareil ou de ses accessoires doit être effectuée exclusivement par le fabricant ou par un spécialiste dûment autorisé.
- Veillez à ce que le produit soit alimenté par une prise facilement accessible afin de pouvoir débrancher l'appareil rapidement en cas d'urgence.
- Ne démontez jamais l'appareil, sauf pour remplacer les piles. Ne tentez jamais de réparer vous-même le produit !
- Manipulez le produit avec précaution. Un coup, un choc, ou une chute, même de faible hauteur, peut l'endommager.
- N'exposez pas le produit à l'humidité ni à une chaleur extrême.
- Ne plongez jamais le produit dans l'eau ni dans aucun autre liquide.
- Retirez la pile de l'appareil avant de le ranger.

- Cet appareil n'est pas conçu pour être utilisé par des personnes (y compris les enfants) dont les capacités physiques, sensorielles ou mentales sont réduites, ou des personnes dénuées d'expérience ou de connaissance, sauf si elles ont pu bénéficier, par l'intermédiaire d'une personne responsable de leur sécurité, d'une surveillance ou d'instructions préalables concernant l'utilisation de l'appareil.
- Si le câble d'alimentation est endommagé, il doit être remplacé par le fabricant, son service après-vente ou des personnes de qualification similaire afin d'éviter tout danger. N'utilisez pas l'appareil tant que la réparation n'a pas été effectuée.
- En raison des signaux bluetooth, veillez à maintenir une distance de sécurité suffisante entre l'appareil et toute personne pourvue d'un stimulateur cardiaque. En cas de doute ou de questions, adressez-vous au fabricant du stimulateur cardiaque ou à votre médecin.
- N'utilisez pas ce produit à proximité d'appareils médicaux.
- Si vous utilisez l'appareil à un volume élevé, et de façon prolongée, vous risquez une perte d'acuité auditive permanente. Évitez de monter le volume de l'appareil pour couvrir les bruits environnants. Si vos oreilles bourdonnent ou que les conversations vous semblent assourdies, consultez un médecin pour contrôler votre audition.
- Si vous utilisez l'appareil à volume trop faible de façon prolongée, vous risquez une perte d'acuité auditive.
- Aucune garantie ne pourra être appliquée en cas de mauvaise utilisation.
- Le fabricant décline toute responsabilité en cas de dégâts matériels ou dommages (physiques ou moraux) dus à une mauvaise utilisation et/ou au non-respect des consignes de sécurité.
- Sous réserve de modification et d'erreur !

Consignes importantes concernant le traitement des déchets

Cet appareil électronique ne doit **PAS** être jeté dans la poubelle de déchets ménagers. Pour l'enlèvement approprié des déchets, veuillez vous adresser aux points de ramassage publics de votre municipalité. Les détails concernant l'emplacement d'un tel point de ramassage et des éventuelles restrictions de quantité existantes par jour/mois/année, ainsi que sur des frais éventuels de collecte, sont disponibles dans votre municipalité.



Déclaration de conformité

La société PEARL GmbH déclare ces produits, ZX-1822 et ZX-1823, conformes aux directives actuelles suivantes du Parlement Européen : 2009/125/CE (du Parlement européen et du Conseil), établissant un cadre pour la fixation d'exigences en matière d'écoconception applicables aux produits liés à l'énergie, 2011/65/UE, relative à la limitation de l'utilisation de certaines substances dangereuses dans les équipements électriques et électroniques, 2014/30/UE, concernant la compatibilité électromagnétique, 2014/35/UE, concernant la mise à disposition sur le marché du matériel électrique destiné à être employé dans certaines limites de tension, et 2014/53/UE, concernant la mise à disposition sur le marché d'équipements radioélectriques.

A handwritten signature in black ink, appearing to read "Kurtasz A.".

Service Qualité
Dipl. Ing. (FH) Andreas Kurtasz

La déclaration de conformité complète du produit est disponible en téléchargement à l'adresse <https://www.pearl.fr/support/notices> ou sur simple demande par courriel à qualite@pearl.fr.



Description du produit

Radio

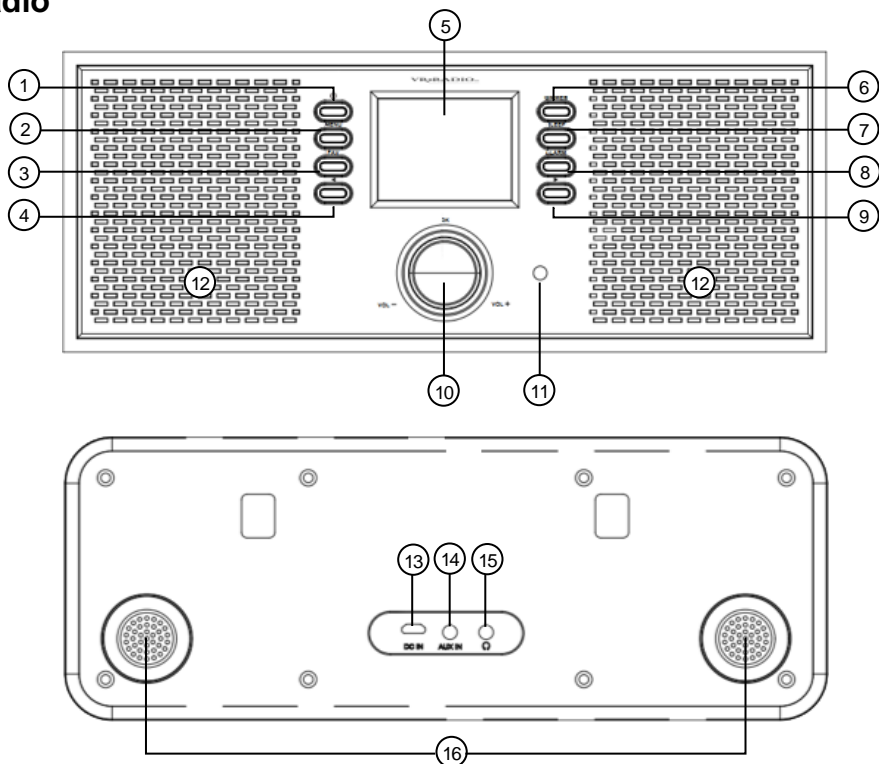

- | | |
|------------------|-------------------------------|
| 1. Bouton Veille | 9. Bouton ► |
| 2. Bouton Menu | 10. Bouton de réglage de menu |
| 3. Bouton FAV | 11. Récepteur infrarouge |
| 4. Bouton ◀ | 12. Haut-parleur |
| 5. Écran | 13. Port Micro-USB |
| 6. Bouton Dimmer | 14. Entrée AUX |
| 7. Bouton Sleep | 15. Sortie casque |
| 8. Bouton Alarm | 16. Haut-parleur arrière |

Télécommande

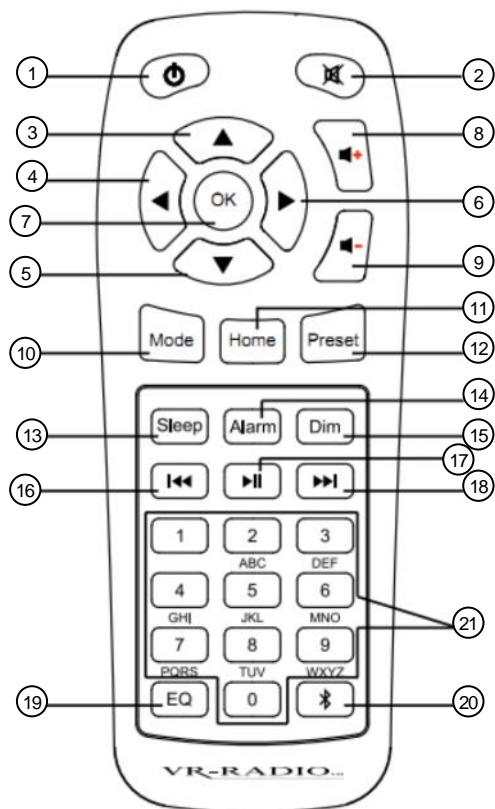

- | | |
|--------------------------|--------------------------|
| 1. Bouton Veille | 12. Bouton Preset |
| 2. Bouton Muet | 13. Bouton Sleep |
| 3. Bouton ▲ | 14. Bouton Alarm |
| 4. Bouton ◀ | 15. Bouton Dim |
| 5. Bouton ▼ | 16. Bouton Retour |
| 6. Bouton ▶ | 17. Bouton Lecture/Pause |
| 7. Bouton OK | 18. Bouton Suivant |
| 8. Bouton Haut-parleur + | 19. Bouton EQ |
| 9. Bouton Haut-parleur - | 20. Bouton bluetooth |
| 10. Bouton Mode | 21. Boutons chiffrés |
| 11. Bouton Home | |

Mise en marche

1. Radio

1. Placez votre radio sur une surface plane et solide pouvant supporter le poids de la radio.
2. Branchez l'adaptateur secteur à la prise Micro-USB de votre radio-réveil ainsi qu'à une prise de courant appropriée.
3. Votre radio s'allume. L'écran s'allume, votre radio démarre. La barre à l'écran indique le niveau de chargement.

2. Télécommande

1. Ouvrez le compartiment à pile au dos de la télécommande en le faisant glisser dans le sens de la flèche.
2. Retirez le film protecteur du compartiment à pile afin que le contact entre la pile bouton et la télécommande puisse se faire.
3. Fermez le compartiment à pile.

Commandes générales

Votre radio peut être gérée aussi bien à l'aide des boutons situés sur l'appareil qu'en utilisant la télécommande ou l'application. Les boutons de la télécommande sont marqués dans le tableau par TC. La commande par l'application est décrite au chapitre **Commande par l'application**.

| Commandes | Boutons | Action |
|-----------------------------------|---|--|
| Veille ON/OFF | Bouton Veille | Appuyer |
| Faire un choix | Bouton de réglage de menu | Tourner |
| | Boutons ◀ / ▶ Boutons (TC) ▲ / ◀ / ▶ / ▼ | Appuyer |
| Ouvrir / Confirmer / Enregistrer | Bouton de réglage de menu | Appuyer |
| | Bouton OK (TC) | |
| Volume | Bouton de réglage de menu | Tourner |
| | Boutons de volume (TC) | Appuyer |
| Saisie de lettres/signes/chiffres | Bouton de réglage de menu | Tourner |
| | Boutons numériques (TC) | Appuyer |
| Ouvrir une option | Bouton de réglage de menu | Appuyer |
| | Bouton OK (TC) | |
| | Bouton ▶ Bouton (TC) ▶ | |
| Quitter le Menu | Bouton ◀ | Appuyer |
| | Bouton (TC) ◀ | |
| Luminosité de l'écran | Bouton Dimmer | Appuyer |
| | Bouton Dim (TC) | |
| Menu principal | Bouton Menu | Appuyer |
| | Bouton Home (TC) | |
| Liste de favoris | Bouton Fav | Appuyer |
| | Bouton Preset (TC) | |
| Menu du réveil | Bouton Alarm | Appuyer |
| Mise en veille | Bouton Sleep | Appuyer plusieurs fois pour augmenter la durée |
| Changer de mode | Bouton Mode (TC) | Appuyer |
| Mettre en muet | Bouton Muet (TC) | Appuyer |

Première configuration

1. Configuration wifi manuelle

1. Allumez votre radio. Attendez jusqu'à ce qu'elle ait complètement démarré. Cela peut nécessiter un peu de temps.
2. Sélectionnez la langue système souhaitée en tournant le **bouton de réglage du menu** ou à l'aide des boutons ▲/▼ de la télécommande.



3. Confirmez la sélection en appuyant sur le **bouton de réglage de menu** ou sur le **bouton OK** de la télécommande.
4. Déterminez si le réseau doit être vérifié au démarrage de l'appareil. Sélectionnez l'élément de menu souhaité en tournant le **bouton de réglage du menu** ou à l'aide des boutons ◀/▶ de la télécommande.



5. Confirmez la sélection en appuyant sur le **bouton de réglage de menu** ou sur le **bouton OK** de la télécommande.
6. Démarrez la configuration réseau en sélectionnant l'élément de menu « Oui » en tournant le **bouton de réglage** ou à l'aide des boutons ◀/▶ de la télécommande.



7. Confirmez la sélection en appuyant sur le **bouton de réglage de menu** ou sur le **bouton OK** de la télécommande. L'appareil recherche alors les réseaux Internet sans fil à proximité.

8. Sélectionnez le réseau Internet sans fil souhaité en tournant le **bouton de réglage du menu** ou à l'aide des boutons ▲/▼ de la télécommande.



9. Confirmez la sélection en appuyant sur le **bouton de réglage de menu** ou sur le **bouton OK** de la télécommande.
10. Saisissez le mot de passe du réseau Internet sans fil en tournant le **bouton de réglage du menu** (dans le sens contraire des aiguilles d'une montre pour les caractères spéciaux et dans le sens des aiguilles d'une montre : ABC) ou en appuyant sur les boutons chiffrés de la télécommande.



NOTE :

Pour passer au champ suivant, appuyez sur le **bouton ►** et pour passer au champ précédent, appuyez sur le **bouton ◀**.

11. Confirmez le mot de passe en appuyant sur le **bouton de réglage du menu** ou à l'aide du **bouton OK** de la télécommande. Cela peut nécessiter un peu de temps. Une fois la connexion établie, l'écran affiche le menu principal.

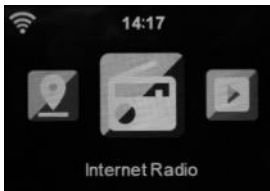

2. Configuration wifi via bouton WPS

1. Allumez votre radio. Attendez jusqu'à ce qu'elle ait complètement démarré. Cela peut nécessiter un peu de temps.
2. Comme indiqué sous **Première configuration, 1.**, sélectionnez la langue système souhaitée.
3. Comme indiqué sous **Première configuration, 1.**, déterminez si le réseau doit être vérifié après allumage.
4. Démarrez la configuration réseau en sélectionnant l'élément de menu « Oui (WPS) » en tournant le **bouton de réglage** ou à l'aide des boutons ◀/► de la télécommande.



5. Dans les 120 secondes qui suivent, appuyez sur le bouton WPS de votre routeur.



NOTE :

Selon le routeur, vous devrez peut-être appuyer sur le bouton WPS pendant quelques secondes. Pour plus d'informations, consultez le mode d'emploi de votre routeur.

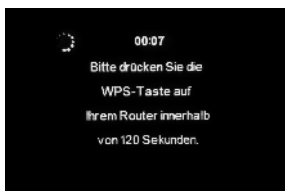

6. La connexion réseau doit s'établir, cela peut nécessiter un peu de temps. Une fois la connexion établie, l'écran affiche le menu principal.

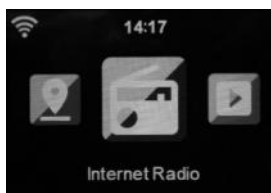

3. Poursuivre sans configuration wifi



NOTE :

*Certaines fonctions de la radio ainsi que la gestion via l'application nécessitent une connexion Internet. Tant qu'elle n'est pas installée, vous ne pouvez pas utiliser toutes ses fonctions. La connexion wifi peut également être installée ultérieurement (**Menu principal > Réglages > Réglages réseau / Réseau mobile (WPS PBC)**).*

1. Allumez votre radio. Attendez jusqu'à ce qu'elle ait complètement démarré. Cela peut nécessiter un peu de temps.
2. Comme indiqué sous **Première configuration, 1.**, sélectionnez la langue système souhaitée.
3. Comme indiqué sous **Première configuration, 1.**, déterminez si le réseau doit être vérifié après allumage.
4. Continuez sans configuration réseau en sélectionnant l'élément de menu « Non » en tournant le **bouton de réglage** ou à l'aide des boutons ◀/▶ de la télécommande.

5. Confirmez la sélection en appuyant sur le **bouton de réglage de menu** ou sur le **bouton OK** de la télécommande. Le menu principal s'affiche à l'écran :

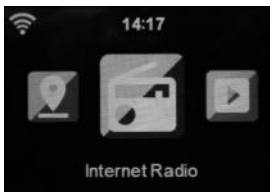

Commande manuelle

1. Aperçu du menu



NOTE :

À l'exception de l'élément de menu **Réglages**, ce menu est également disponible dans l'application. La commande via l'application est plus rapide et offre une plus grande portée que la commande via la télécommande.



Radio Internet
(Toutes les stations radio Internet)



AUX
(Mode AUX)



Centre multimédia



Bluetooth
(Mode bluetooth)



DAB (IR)
Stations DAB via Internet



Réglages



Centre d'informations
(Météo / Finances /
Système)



Station locale
(Stations radio Internet
sur place)



NOTE :

Les sous-menus affichés en haut sont indiqués par défaut. Vous pouvez réduire ou augmenter le nombre de sous-menu affichés (voir paragraphe **Commande manuelle** → **Réglages** → **Personnaliser le menu principal**).

2. Modes de fonctionnement

Gérez le mode de fonctionnement de votre radio via le menu principal, via l'application ou via le **bouton Mode** de votre télécommande.

2.1 Radio Internet

2.1.1 Structure du menu

| Menu | Sous-menu | Fonction/Option |
|--------------------------|--|--|
| Mes favoris | Liste de favoris | Gérer la liste des favoris |
| Station radio / Musique | Top 20 mondial Genre Pays/Région Recommandations | Sélectionner la station radio |
| Radio d'endormissement | Oiseaux Berceuse Piano Pluie Spa Univers Flexible Bruit blanc | Écouter des sons apaisants |
| Dernière station écoutée | Liste des stations | Sélectionner la station radio |
| Service | Rechercher des stations | Saisir le nom de la station |
| | Ajouter une nouvelle station | Saisir l'URL (se termine par .m3u, .m4a ou .mp3) |
| | Application | Scanner le code QR |



NOTE :

Pour ajouter manuellement une station, vous avez besoin de l'URL du flux. Il ne s'agit pas de l'adresse internet de l'émetteur (par ex, <http://beispiel.fm>). Trouver l'URL nécessaire peut s'avérer difficile. Elle se trouve parfois sur le site internet de la station. Il est également possible de rechercher les répertoires de diffusion existants en ligne ou de s'aider d'un navigateur correspondant Add-On ou Plug-In. Testez alors l'URL trouvée dans un lecteur multimédia.

Nous recommandons de rechercher d'abord la station puis, en cas de recherche infructueuse, de le rajouter via l'application.

2.1.2 Écouter la radio Internet

1. Ouvrez le menu « Radio Internet ».



2. Ouvrez l'élément de menu « Station radio/Musique ».



3. Sélectionnez une catégorie de stations puis, si nécessaire, une sous-catégorie.



4. Sélectionnez une station et confirmez votre sélection. La station est chargée et lue.

Vous pouvez aussi afficher une station de votre région via l'élément de menu « Station locale » dans le menu Réglages.

2.2 Radio DAB via Internet

1. Ouvrez le menu « DAB (IR) ».



2. Sélectionnez une station et confirmez votre sélection. La station est chargée et lue.



NOTE :

Si l'élément de menu DAB (IR) ne doit plus apparaître dans le menu principal, veuillez procéder comme suit :

1. Ouvrez le menu **Réglages**.



2. Ouvrez l'élément de menu **Réglages station locale**.
3. Ouvrez l'élément de menu **DAB (IR)**.
4. Sélectionnez l'élément de menu **Désactiver** et confirmez la sélection.

2.3 Mode AUX

1. Branchez une source audio (par ex. lecteur MP3) à l'entrée AUX de votre radio à l'aide d'un câble jack 3.5mm.
2. Ouvrez le menu « AUX ».



3. Lancez et commandez la lecture audio directement sur la source audio.

2.4 Mode bluetooth

1. Ouvrez le menu **Bluetooth**.



2. Activez la fonction bluetooth de l'appareil mobile.
3. Recherchez ZX-1822/ZX-1823 et connectez les appareils l'un à l'autre.
4. Lancez et gérez la lecture audio à partir de votre appareil mobile.



Non connectés

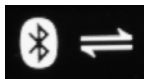

Connectés



Lecture audio

2.5 Streaming audio (UPnP)

Diffusez de la musique en streaming à partir de votre radio via wifi. Pour ce faire, la source audio (par ex. ordinateur ou smartphone) doit être connectée au même réseau wifi que votre radio.

Les formats audio suivants peuvent être lus :

- MP3 / WMA / WAV / AAC

2.5.1 Streaming via ordinateur

1. Connectez l'ordinateur au même réseau que votre radio.
2. Ouvrez le lecteur média approprié (par ex. Windows Media Player à partir de 11) ou autre programme de streaming.
3. Autorisez le partage des fichiers audio avec votre radio (**ZX-1822/ZX-1823**).



NOTE :

Pour connaître les étapes exactes du streaming audio, référez-vous au mode d'emploi du programme utilisé.



EXEMPLE : WINDOWS MEDIA PLAYER

Ouvrez le lecteur média. Appuyez en haut dans la barre sur **Stream**. Sélectionnez **Autres options de streaming...** Tous les appareils connectés au réseau s'affichent. Sélectionnez **Autoriser AirMusic**.

4. Ouvrez le menu **Centre multimédia** et ouvrez l'élément de menu **UPnP**. Appuyez de façon répétée sur le bouton **Mode** de la télécommande jusqu'à ce que **UPnP** s'affiche sur l'écran.
5. Sélectionnez la source audio (par ex. ordinateur) et confirmez votre choix.



NOTE :

Seuls les appareils allumés et connectés au réseau sont affichés.

6. Sélectionnez le dossier de votre choix.
7. Démarrez et arrêtez la lecture audio en appuyant sur le bouton de réglage du menu ou à l'aide du bouton OK de la télécommande.

2.5.2 Streaming via appareil mobile



NOTE :

*Pour diffuser en continu à partir de votre appareil mobile, vous avez besoin d'une application multimédia appropriée qui vous permet de partager du contenu (par ex. **AirMusic Control**). Le processus détaillé est décrit au chapitre **Commande par l'application** → **Streaming audio**.*

3. Enregistrer une station dans la liste des favoris (DAB ou Internet)



NOTE :

Les stations enregistrées peuvent être affichées directement en saisissant le numéro d'emplacement mémoire.

NOTE :

Lorsque vous ouvrez la liste des favoris, il n'y aura au début que 5 emplacements mémoire vides. En fait, vous disposez de 250 (radio Internet) à 99 (DAB/FM) emplacements mémoire. La liste s'allonge automatiquement lorsque vous enregistrez une nouvelle station comme favori.

1. Ouvrez le menu de radio correspondant (**Radio Internet / DAB (IR)**).



2. Affichez la station que vous souhaitez enregistrer comme favori.

- Maintenez le bouton FAV du panneau de commande ou le bouton Preset de la télécommande appuyé pendant environ 3 secondes.



- Sélectionnez l'emplacement mémoire souhaité à l'aide des boutons ▲ et ▼.



- Confirmez la station en appuyant sur le bouton de réglage du menu ou à l'aide du bouton OK de la télécommande.

4. Réglages

4.1 Menu Réglages

- Dans le menu principal, appuyez sur le sous-menu Réglages.



- Ouvrez le menu en appuyant sur le bouton de réglage du menu ou à l'aide du bouton OK de la télécommande.
 - Sous-menu / Élément de menu / Choisir une option**
Tournez le bouton de réglage de menu ou appuyez sur le bouton fléché correspondant (▼ / ▲ / ◀ / ▶).
 - Ouvrir le menu / Confirmer la saisie / Enregistrer le réglage**
Appuyez sur le bouton de réglage de menu ou sur le bouton OK de la télécommande.
 - Retour**
Retournez au menu précédent en appuyant sur le bouton ◀.

| | | | |
|---|----------------------------------|---|---------------------------------------|
|  | Affichage de l'heure |  | Radio Internet |
|  | Réseau |  | Météo |
|  | Date et heure |  | Réglage de station locale |
|  | Réveil |  | Réglage de lecture |
|  | Minuteur |  | Appareil |
|  | Minuteur de mise en marche/arrêt |  | Menu |
|  | Langue |  | Égaliseur |
|  | Variateur d'intensité |  | Reprendre la lecture |
|  | Affichage |  | Mises à jour logiciel |
|  | Réglages de consommation |  | Réinitialiser les réglages par défaut |
|  | Minuteur de mise en veille | | |

4.2 Affichage de l'heure

Déterminez si l'heure de votre radio doit s'afficher en numérique ou en analogique lorsqu'elle est en veille.



4.3 Réseau

Procédez ici aux réglages concernant la connexion réseau.

4.3.1 Rechercher et connecter un réseau wifi



NOTE :

Vous devez connaître les données suivantes du réseau : SSID (Nom du réseau) et mot de passe wifi.

1. Dans le menu Réglages, sélectionnez l'élément de menu **Réseau**.



2. Confirmez votre choix.
3. Sélectionnez l'élément de menu **Réglages réseau**. Confirmez votre choix.

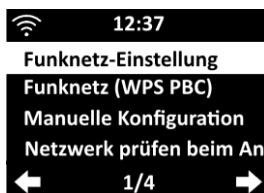

4. L'appareil recherche alors les réseaux à proximité. Cela peut nécessiter un peu de temps. Les réseaux trouvés s'affichent sous forme de liste.



NOTE :

Le réseau auquel votre radio est connectée est marqué d'un cercle.

5. Sélectionnez le réseau souhaité et confirmez votre choix.
6. Saisissez le mot de passe wifi du réseau choisi.

- **Choisir un caractère**

Tournez le bouton de réglage de menu dans le sens des aiguilles d'une montre pour afficher d'abord l'alphabet (A-a-B-b-...). En tournant dans le sens inverse des aiguilles d'une montre, les caractères spéciaux, les espaces puis les chiffres s'affichent (¥ - (espace) – 9 – 8 –...).

- **Passer au champ de saisie suivant**

Passer au champ de saisie suivant à l'aide du bouton ►.

- **Supprimer le caractère précédent**

Supprimez le caractère précédent avec le bouton ◀.

7. Confirmez les réglages. La connexion au réseau s'établit alors. Cela peut nécessiter un peu de temps.

4.3.2 Connexion WPS



NOTE :

Vous avez seulement besoin d'un routeur compatible WPS. Toutes les données seront automatiquement prises depuis le routeur.

1. Dans le menu Réglages, sélectionnez l'élément de menu **Réseau**.



2. Confirmez votre choix.

3. Sélectionnez l'élément de menu **Réseau mobile (WPS PBC)**. Confirmez votre choix.

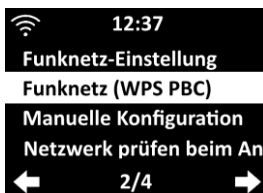

4. Appuyez sur le bouton WPS de votre routeur dans les deux minutes (120 secondes) qui suivent. La connexion au réseau s'établit alors. Cela peut nécessiter un peu de temps.

4.3.3 Configuration manuelle



NOTE :

Le réglage ne doit être effectué que par les personnes possédant l'expertise nécessaire.

a) DHCP

1. Dans le menu Réglages, sélectionnez l'élément de menu **Réseau**.



2. Confirmez votre choix.
3. Sélectionnez l'élément de menu **Configuration manuelle**. Confirmez votre choix.

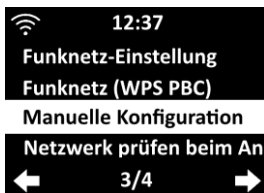

4. Sélectionnez l'élément de menu **Réseau mobile**. Confirmez votre choix.
5. Sélectionnez l'élément de menu **DHCP** et confirmez votre choix.



6. Sélectionnez l'élément de menu souhaité (par défaut : **DHCP (activé)**).

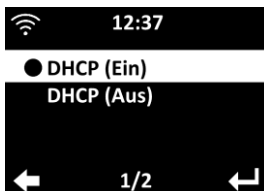

7. Confirmez votre choix. La connexion au réseau s'établit alors. Cela peut nécessiter un peu de temps.

b) SSID

1. Dans le menu Réglages, sélectionnez l'élément de menu **Réseau**.



2. Confirmez votre choix.
3. Sélectionnez l'élément de menu **Configuration manuelle**. Confirmez votre choix.

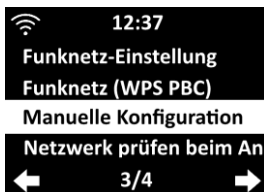

4. Sélectionnez l'élément de menu **Réseau mobile**. Confirmez votre choix.
5. Sélectionnez l'élément de menu **Saisir le SSID** et confirmez votre choix.

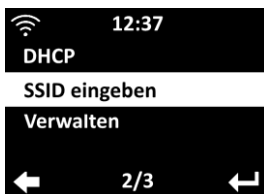

6. Donnez le nom du réseau Internet sans fil auquel vous souhaitez connecter votre radio Internet. Passez au champ de saisie suivant à l'aide du bouton ►. Supprimez la saisie précédente avec le bouton ◀.



NOTE :

Tournez le bouton de réglage de menu dans le sens des aiguilles d'une montre pour afficher d'abord l'alphabet (A-a-B-b-...). Tournez le bouton de réglage de menu dans le sens contraire des aiguilles d'une montre pour afficher les caractères spéciaux et les chiffres (¥ - [espace] – 9 – 8).

7. Confirmez votre saisie.
8. Sélectionnez le type de cryptage du réseau et confirmez votre choix.
9. Sélectionnez la norme de cryptage du réseau et confirmez votre choix.

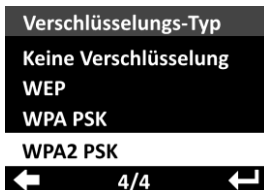

10. Saisissez le mot de passe du réseau sélectionné. Passez au champ de saisie suivant à l'aide du bouton ►. Supprimez la saisie précédente avec le bouton ◀.



NOTE :

Tournez le bouton de réglage de menu dans le sens des aiguilles d'une montre pour afficher d'abord l'alphabet (A-a-B-b-...). Tournez le bouton de réglage de menu dans le sens contraire des aiguilles d'une montre pour afficher les caractères spéciaux et les chiffres (¥ - [espace] – 9 – 8).

11. Confirmez votre saisie. La connexion au réseau s'établit alors. Cela peut nécessiter un peu de temps.

c) Réseaux sauvegardés (gérer)

Les réseaux avec lesquels votre radio a déjà été connectée sont sauvegardés sous **Gérer**. Vous pouvez ainsi naviguer rapidement parmi les réseaux Internet sans fil enregistrés.

1. Dans le menu Réglages, sélectionnez l'élément de menu **Réseau**.



2. Confirmez votre choix.
3. Sélectionnez l'élément de menu **Configuration manuelle**. Confirmez votre choix.

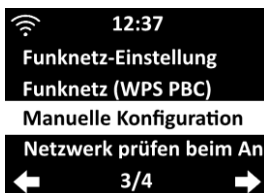

4. Sélectionnez l'élément de menu **Réseau mobile**. Confirmez votre choix.
5. Sélectionnez l'élément de menu **Gérer** et confirmez votre choix.

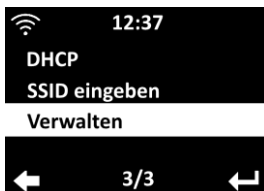

6. Sélectionnez le réseau auquel votre radio doit se connecter. Confirmez votre choix. La connexion au réseau s'établit alors. Cela peut nécessiter un peu de temps.

d) Connexion réseau automatique

Par défaut, votre radio est réglée pour se connecter automatiquement au réseau enregistré lorsque vous l'allumez. Cette fonction peut être désactivée dans les réglages réseau.

1. Dans le menu Réglages, sélectionnez l'élément de menu **Réseau**.



2. Ouvrez le sous-menu.
3. Sélectionnez l'élément de menu **Vérifier le réseau à l'allumage**. Confirmez votre choix.

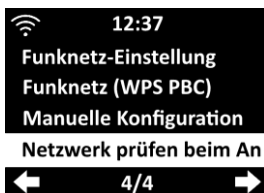

4. Sélectionnez l'élément de menu souhaité (**Activer / Désactiver**).



5. Confirmez votre choix. Le réglage est enregistré.

4.4 Date & Heure

Par défaut, la date et l'heure sont reprises à partir du point d'accès connecté (routeur). La date et l'heure peuvent aussi être réglées manuellement.

4.4.1 Régler la date et l'heure

1. Dans le menu Réglages, sélectionnez l'élément de menu **Date et heure**.



2. Confirmez votre choix.

3. Sélectionnez l'élément de menu **Régler la date et l'heure**. Confirmez votre choix.

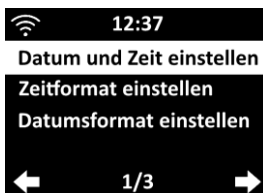

4. Sélectionner l'élément de menu de votre choix et confirmez.

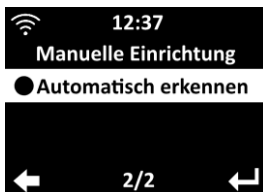

- **Détection automatique**

La date et l'heure sont reprises depuis le réseau connecté. Vous revenez automatiquement au menu Réglages.

- **Configuration manuelle**

Saisissez la date et l'heure. Passez au champ de saisie suivant à l'aide du bouton ►. Supprimez la saisie précédente avec le bouton ◀.



NOTE :

Tournez le bouton de réglage de menu dans le sens des aiguilles d'une montre pour afficher d'abord l'alphabet (A-a-B-b-...). Tournez le bouton de réglage de menu dans le sens contraire des aiguilles d'une montre pour afficher les caractères spéciaux et les chiffres (¥ - [espace] – 9 – 8).

5. Confirmez les réglages.

4.4.2 Régler le format de l'heure

1. Dans le menu Réglages, sélectionnez l'élément de menu **Date et heure**.



2. Confirmez votre choix.

3. Sélectionnez l'élément de menu **Régler le format de l'heure**. Confirmez votre choix.

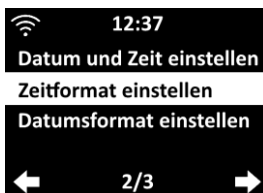

4. Sélectionnez l'élément de menu souhaité (12 h / 24 h).



5. Confirmez votre choix.

4.4.3 Régler le format de la date

1. Dans le menu Réglages, sélectionnez l'élément de menu **Date et heure**.



2. Confirmez votre choix.
3. Sélectionnez l'élément de menu **Régler le format de la date**. Confirmez votre choix.

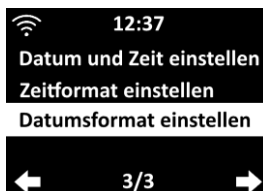

4. Sélectionnez l'élément de menu souhaité (AAAA/MM/JJ ; JJ/MM/AAAA ; MM/JJ/AAAA).



5. Confirmez votre choix.

4.5 Réveil

Vous avez la possibilité de régler jusqu'à deux alarmes ainsi qu'une alarme avec report de sonnerie (par ex. pour une courte sieste). Celles-ci peuvent être réglées pour sonner une seule fois, quotidiennement ou un jour de semaine précis.

4.5.1 Activer et régler l'alarme

1. Dans le menu Réglages, sélectionnez l'élément de menu **Réveil**.



2. Confirmez votre choix.
3. Sélectionnez l'élément de menu **Réveil 1** ou **Réveil 2**. Confirmez votre choix.



4. Sélectionnez l'élément de menu **Oui**. Confirmez votre choix.



5. Sélectionnez l'élément de menu **Répéter**. Confirmez votre choix.



6. Sélectionnez l'élément de menu de répétition de votre choix. Cochez ou décochez en utilisant le bouton ► du bouton de réglage du menu ou le bouton OK.



7. En appuyant sur le bouton ◀, vous retournez au menu précédent. Les réglages sont enregistrés.
8. Sélectionnez l'élément de menu **Heure**. Confirmez votre choix.



9. Saisissez l'heure d'alarme de votre choix en tournant le bouton réglage de menu ou en utilisant les boutons chiffrés de la télécommande.

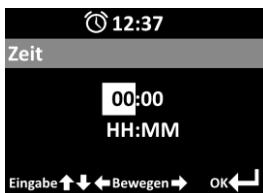

10. Sauvegardez la saisie en appuyant sur le bouton de réglage de menu.
11. Sélectionnez l'élément de menu **Source**. Confirmez votre choix.



12. Sélectionnez la source de la sonnerie d'alarme. Confirmez votre choix.



NOTE :

Si vous sélectionnez la source Radio Internet, vous devez spécifier la station en question.



13. En appuyant sur le bouton ◀, vous retournez au menu précédent.

14. En appuyant sur le bouton ◀, vous retournez au menu Réveil.



NOTE :

Lorsque l'alarme est activée, un symbole de réveil est affiché à gauche de l'heure. Dans le menu Réveil, l'heure de l'alarme s'affiche à côté d'une alarme activée. Le message **OFF** s'affiche à côté d'une alarme désactivée.



4.5.2 Report de sonnerie

Pour régler l'alarme avec report de sonnerie (par ex. pour la sieste méridienne), procédez comme suit :

1. Dans le menu Réglages, sélectionnez l'élément de menu **Réveil**. Confirmez votre choix.



2. Sélectionnez l'élément de menu **Réveil avec report de sonnerie**. Confirmez votre choix.



- Sélectionnez le délai avant la nouvelle sonnerie (OFF/5/10/20/30/60/90/120). Confirmez votre choix.



- En appuyant sur le bouton ◀, vous retournez au menu Réveil. Les réglages sont enregistrés.
- Pour retourner au menu principal, appuyez à nouveau deux fois sur le bouton ◀.



NOTE :

*Veillez noter que l'élément de menu Réveil avec report de sonnerie décrit le réveil avec minuterie (par ex. pour une sieste) et diffère de la fonction Snooze. La fonction Snooze est activée indépendamment du « réveil avec report de sonnerie » (voir paragraphe **Arrêter une alarme active**).*

4.5.3 Régler le volume du réveil

- Dans le menu Réglages, sélectionnez l'élément de menu **Réveil**. Confirmez votre choix.



- Sélectionnez l'élément de menu **Volume du réveil**. Confirmez votre choix.



- À l'aide du bouton de réglage de menu ou des boutons fléchés ▲ / ▼, réglez le volume souhaité.

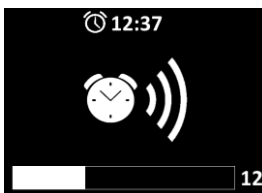

- Au bout d'environ 3 secondes sans saisie, l'élément de menu affiché est choisi automatiquement et vous retournez au menu précédent.

4.5.4 Arrêter une alarme active

a) Fonction Snooze

Lorsque l'heure de l'alarme est atteinte, la sonnerie retentit, l'écran s'allume en mode Veille et un symbole de réveil clignote sur la barre inférieure. En appuyant sur n'importe quel bouton (sauf Veille, Alarme, Bouton ◀ ou ▶) un report de sonnerie de cinq minutes est activé. L'écran affiche **Snooze...XX** (XX représente le temps restant avant la nouvelle sonnerie).



NOTE :

L'écran reste en mode Veille après l'extinction de l'alarme. Pour quitter le mode Veille lorsque le report de sonnerie est encore activé, appuyez deux fois sur le bouton Veille. Cependant, cela arrête également la fonction Snooze.

b) Arrêter complètement l'alarme

Lorsque l'heure de l'alarme est atteinte, la sonnerie retentit, l'écran s'allume en mode Veille et un symbole de réveil clignote sur la barre inférieure. Arrêtez complètement le réveil en appuyant le bouton Veille ou Alarm.



NOTE :

L'écran reste en mode Veille après l'extinction de l'alarme. Pour quitter le mode Veille, appuyez sur le bouton Veille.

4.6 Minuteur

Votre radio dispose d'une fonction Compte à rebours et peut donc vous rappeler le temps écoulé (par ex. quand la pizza sera prête au four).

1. Dans le menu Réglages, sélectionnez l'élément de menu **Minuteur**.



2. Confirmez votre choix.
3. Réglez le délai souhaité en appuyant sur les boutons ◀ et ▶.



NOTE :

Maintenez le bouton appuyé pour modifier plus rapidement la valeur affichée.

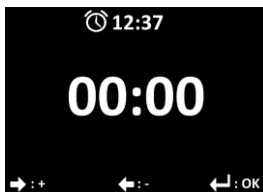

4. Réglez le volume de la sonnerie en tournant le réglage de menu.

- **Mettre en pause / démarrer le compte à rebours**
Appuyez sur le bouton de réglage de menu ou sur le bouton OK.
- **Remettre le compte à rebours à zéro**
Maintenez le bouton de réglage de menu jusqu'à ce que l'écran affiche **00:00**.
- **Quitter le menu Compte à rebours**
Remettez le compte à rebours sur zéro et appuyez sur le bouton de réglage de menu. Vous retournez automatiquement au menu principal.



NOTE :

Arrêtez l'alarme en appuyant sur le bouton de réglage du menu ou à l'aide du bouton OK de la télécommande.

4.7 Allumer et éteindre automatiquement

Si la fonction est activée, votre radio s'allume et s'éteint automatiquement aux heures réglées. Vous pouvez même déterminer quels jours la fonction doit être active.

4.7.1 Régler et activer le minuteur de mise en marche/arrêt

1. Dans le menu Réglages, sélectionnez l'élément de menu **Minuteur**.



2. Confirmez votre choix.
3. Sélectionnez l'élément de menu **Oui**.



4. Sélectionnez l'élément de menu **Heure**. Réglez le temps de marche et d'arrêt à l'aide du bouton de réglage de menu ou des boutons chiffrés de la télécommande. Avec les boutons ◀ / ▶, vous pouvez passer d'un champ de saisie à l'autre.



5. Sauvegardez le réglage en appuyant sur le bouton de réglage du menu ou sur le bouton OK de la télécommande.

6. Sélectionnez l'élément de menu **Répéter**. Par défaut, l'élément de menu **Quotidiennement** est activée.



7. Sélectionnez l'élément de menu de répétition de votre choix. Cochez ou décochez en utilisant le bouton ► du bouton de réglage du menu ou le bouton OK.



8. En appuyant sur le bouton ◀, vous retournez au menu précédent. Les réglages sont enregistrés.
9. Sélectionnez l'élément de menu **Source** pour définir quelle station favorite doit être diffusée après allumage.



10. La station actuellement réglée s'affiche. Appuyez sur le bouton de réglage de menu ou sur le bouton OK. Sélectionnez une station de la liste des favoris. Confirmez votre choix.

11. Revenez au menu à l'aide du bouton ◀.

4.7.2 Désactiver le minuteur

1. Dans le menu Réglages, sélectionnez l'élément de menu **Minuteur**.



2. Confirmez votre choix.
3. Sélectionnez l'élément de menu **OFF** puis appuyez sur le bouton de réglage de menu ou sur le bouton OK.

4.8 Langue système

1. Dans le menu Réglages, sélectionnez l'élément de menu **Langue**.



2. Confirmez votre choix.
3. Sélectionnez la langue souhaitée. Confirmez votre choix. Le réglage est immédiatement enregistré. Vous revenez automatiquement au menu Réglages.

4.9 Réglages de l'écran

4.9.1 Luminosité de l'écran

Réglez la luminosité de l'écran pour les modes Normal et Économie d'énergie.

1. Dans le menu Réglages, sélectionnez l'élément de menu **Variateur d'intensité**.



2. Confirmez votre choix.
3. Sélectionnez le mode souhaité (**Mode Économie d'énergie / Activer** (mode par défaut)). Confirmez votre choix.

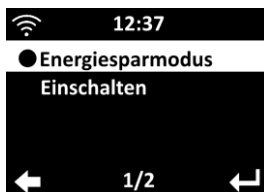

4. Réglez la luminosité de l'écran souhaitée en appuyant sur les boutons ◀ et ▶ ou en tournant le bouton de réglage de menu.

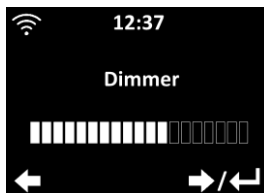

5. Confirmez les réglages. Vous retournez au menu Réglages de la luminosité.
6. En appuyant sur le bouton ◀, vous retournez au menu Réglages.

4.9.2 Couleur de l'écran

Vous avez le choix entre un affichage monochrome ou couleur. L'écran est en couleur par défaut.

1. Dans le menu Réglages, sélectionnez l'élément de menu **Affichage**.



2. Confirmez votre choix.
3. Sélectionnez l'élément de menu souhaité (**Couleur / Monochrome**).



4. Confirmez votre choix. Vous revenez automatiquement au menu Réglages.

4.10 Veille automatique

Réglez l'intervalle de temps après lequel votre radio se met automatiquement en veille sans saisie de menu ni lecture. Par défaut, l'intervalle est de 15 minutes.

1. Dans le menu Réglages, sélectionnez l'élément de menu **Réglages d'économie d'énergie**.



2. Confirmez votre choix.
3. Sélectionnez l'intervalle souhaité ou désactivez cette fonction (**Éteindre**).



4. Confirmez votre choix. Vous revenez automatiquement au menu Réglages.

4.11 Minuteur de mise en veille

Si la fonction est activée, votre radio s'éteint automatiquement une fois le délai réglé écoulé.



NOTE :

Le minuteur de mise en veille peut aussi être activé en appuyant plusieurs fois sur le bouton SLEEP. Chaque pression sur le bouton vous fait passer au prochain laps de temps.

1. Dans le menu Réglages, sélectionnez l'élément de menu **Minuteur de mise en veille**.



2. Confirmez votre choix.
3. Sélectionnez l'intervalle souhaité ou désactivez cette fonction (**Éteindre**).



4. Confirmez votre choix. L'écran affiche le symbole du minuteur de mise en veille avec le temps restant.



4.12 Réglages de la radio Internet

4.12.1 Intervalle de mise en cache du flux

Définissez l'intervalle de mise en cache du flux. Par défaut, l'intervalle est de 2 secondes.

1. Dans le menu Réglages, sélectionnez l'élément de menu **Radio Internet**.



2. Confirmez votre choix.

- Sélectionnez l'élément de menu **Mise en cache**.



- Sélectionnez l'intervalle souhaité.



- Confirmez votre choix. Vous revenez automatiquement au menu Réglages.

4.12.2 Qualité du son

Réglez la qualité de son souhaitée pour la lecture de la radio Internet. En cas de mauvaise connexion wifi, la qualité de son recommandée est faible.

- Dans le menu Réglages, sélectionnez l'élément de menu **Radio Internet**.



- Confirmez votre choix.
- Sélectionnez l'élément de menu **Qualité du son**.

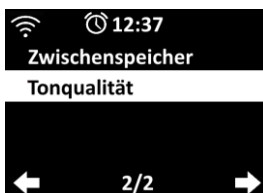

- Sélectionnez l'élément de menu souhaité.



5. Confirmez votre choix. Vous revenez automatiquement au menu Réglages.

4.13 Prévisions météorologiques



NOTE :

Une connexion Internet est requise pour les prévisions météorologiques.

4.13.1 Régler le lieu

1. Dans le menu Réglages, sélectionnez l'élément de menu **Météo**.



2. Confirmez votre choix.

3. Sélectionnez l'élément de menu **Réglage local**. Confirmez votre choix.



4. Sélectionnez la région souhaitée (par ex. Europe). Confirmez votre choix.

5. Sélectionnez le pays souhaité (par ex. France). Confirmez votre choix.

6. Sélectionnez si besoin la région. Confirmez votre choix.

7. Sélectionnez la ville. Confirmez votre choix. L'appareil se met automatiquement en mode Veille. Le bulletin météorologique est affiché sur l'écran de veille.



4.13.2 Régler l'unité de température

Réglez l'unité de la température des prévisions météorologiques. Par défaut, la température est affichée en °C.

1. Dans le menu Réglages, sélectionnez l'élément de menu **Météo**.



2. Confirmez votre choix.
3. Sélectionnez l'élément de menu **Unité de température**. Confirmez votre choix.



4. Sélectionnez l'élément de menu souhaité (**Celsius / Fahrenheit**).
5. Confirmez votre choix. Vous retournez automatiquement au menu Météo.

4.14.3 Activer / Désactiver les prévisions météorologiques

Activez ou désactivez l'affichage des prévisions météorologiques de la façon suivante :

1. Dans le menu Réglages, sélectionnez l'élément de menu **Météo**.



2. Confirmez votre choix.
3. Sélectionnez l'élément de menu **Affichage en mode Veille**. Confirmez votre choix.



4. Sélectionnez l'élément de menu souhaité (**ON/OFF**).
5. Confirmez votre choix. Vous retournez automatiquement au menu Météo.

4.14 Stations locales

Par défaut, la recherche de station locale est automatique. Toutefois, cette opération peut également être effectuée manuellement pour les stations terrestres, urbaines, ainsi que pour les stations régionales.

4.14.1 Stations d'un pays

Si vous voulez écouter des stations locales d'un pays autre que le pays dans lequel vous êtes, procédez comme suit :

1. Dans le menu Réglages, sélectionnez l'élément de menu **Réglage de la station locale**.



2. Confirmez votre choix.
3. Sélectionnez l'élément de menu **Réglage local** et confirmez votre choix.



4. Sélectionnez l'élément de menu **Configuration manuelle (pays)**. Confirmez votre choix.



5. Sélectionnez la région souhaitée (par ex. Europe). Confirmez votre choix.
6. Sélectionnez le pays. Confirmez votre choix.
7. Confirmez l'enregistrement en tant que station locale. Vous passez automatiquement à la radio Internet, avec la sélection de stations pour le pays sélectionné.

4.14.2 Stations régionales/provinciales

Si vous voulez écouter des stations locales d'une région autre que celle dans laquelle vous êtes, procédez comme suit :

1. Dans le menu Réglages, sélectionnez l'élément de menu **Réglage de la station locale**.



2. Confirmez votre choix.

- Sélectionnez l'élément de menu **Réglage local** et confirmez votre choix.



- Sélectionnez l'élément de menu **Régler manuellement (province)**. Confirmez votre choix.



- Sélectionnez la région souhaitée (par ex. Europe). Confirmez votre choix.
- Sélectionnez le pays. Confirmez votre choix.
- Sélectionnez la région. Confirmez votre choix.
- Confirmez l'enregistrement en tant que station locale. Vous passez automatiquement à la radio Internet, avec la sélection de stations pour la région sélectionnée.

4.14.3 Stations d'une ville

Si vous voulez écouter des stations locales d'une ville autre que celle dans laquelle vous êtes, procédez comme suit :

- Dans le menu Réglages, sélectionnez l'élément de menu **Réglage de la station locale**.



- Confirmez votre choix.
- Sélectionnez l'élément de menu **Réglage local** et confirmez votre choix.



4. Sélectionnez l'élément de menu **Régler manuellement (ville)**. Confirmez votre choix.

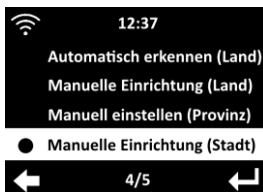

5. Sélectionnez la région souhaitée (par ex. Europe). Confirmez votre choix.
 6. Sélectionnez le pays. Confirmez votre choix.
 7. Sélectionnez si besoin la région. Confirmez votre choix.
 8. Sélectionnez la ville. Confirmez votre choix.
 9. Confirmez l'enregistrement en tant que station locale. Vous passez automatiquement à la radio Internet, avec la sélection de stations pour la ville sélectionnée.

4.14.4 Stations US par code postal (ZIP)



NOTE :

Pour pouvoir utiliser ce réglage, vous devez connaître le code postal (ZIP) de la région des USA dont vous souhaitez écouter la station internet locale.

1. Dans le menu Réglages, sélectionnez l'élément de menu **Réglage de la station locale**.



2. Confirmez votre choix.
 3. Sélectionnez l'élément de menu **Réglage local** et confirmez votre choix.



4. Sélectionnez l'élément de menu **Manual Setup (US Zip Code)**. Confirmez votre choix.



5. Saisissez l'heure d'alarme de votre choix en tournant le réglage de menu ou en utilisant les boutons chiffrés de la télécommande. Avec les boutons ◀ / ▶, vous pouvez passer d'un champ de saisie à l'autre.
6. Appuyez sur le bouton de réglage de menu ou sur le bouton OK.
7. Sélectionner la ville/région souhaitée.
8. Sélectionnez ensuite la liste radio souhaitée ou la station désirée.



NOTE :

Vous pouvez également capter les stations de radio HD et FM par radio Internet.

4.15 Réglages de lecture en mode bluetooth

Réglez le mode de lecture souhaité pour la lecture en mode bluetooth. Par défaut, tous les titres sont répétés.

1. Dans le menu Réglages, sélectionnez l'élément de menu **Réglage de lecture**.

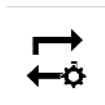

2. Confirmez votre choix.
3. Sélectionnez l'élément de menu souhaité.

- OFF (pas de répétition)
- Tout répéter
- Répéter un seul
- Aléatoire (lecture aléatoire/Shuffle)



4. Confirmez votre choix. Vous revenez automatiquement au menu Réglages. Pendant la lecture, le symbole de répétition correspondant apparaît en bas à droite de l'écran.



Répéter tous les titres



Répéter le même titre



Lecture aléatoire

4.16 Réglages de l'appareil

4.16.1 Nom wifi

Vous pouvez modifier le nom wifi de votre radio (par défaut **ZX-1822/ZX-1823**) :

1. Dans le menu Réglages, sélectionnez l'élément de menu **Appareil**.



2. Confirmez votre choix.
3. Sélectionnez l'élément de menu **Renommer**. Confirmez votre choix.



NOTE :

*Le nom wifi actuel de votre radio s'affiche derrière l'élément de menu **Renommer**.*



4. Saisissez le nom d'utilisateur.

- **Choisir un caractère**

Tournez le bouton de réglage de menu dans le sens des aiguilles d'une montre pour afficher d'abord l'alphabet (A-a-B-b-...). Tournez le bouton de réglage de menu dans le sens contraire des aiguilles d'une montre pour afficher les caractères spéciaux et les chiffres (¥ - [espace] – 9 – 8).

- **Passer au champ de saisie suivant**

Passez au champ de saisie suivant à l'aide du bouton ►.

- **Supprimer le caractère précédent**

Le bouton ◀ sert à effacer le caractère précédent.

5. Confirmez les réglages. Le nouveau nom est immédiatement enregistré.

4.16.2 Code QR pour l'application

1. Dans le menu Réglages, sélectionnez l'élément de menu **Appareil**.



2. Confirmez votre choix.

- Sélectionnez l'élément de menu **Application**. Confirmez votre choix. Le code QR permettant de télécharger l'application dans le Google Play Store ou dans l'App Store est affiché à l'écran.

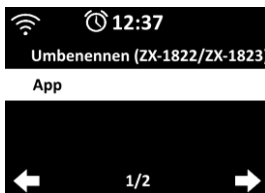

- Scannez le code QR correspondant avec votre appareil mobile.

4.17 Personnaliser le menu principal

Déterminez lesquels des douze sous-menus vous souhaitez voir s'afficher sur le menu principal.

- Dans le menu Réglages, sélectionnez l'élément de menu **Appareil**. Confirmez votre choix.



- En appuyant sur le bouton de réglage de menu ou sur le bouton OK, cochez les sous-menus qui doivent s'afficher dans le menu principal. Un nouvel appui enlève la coche.

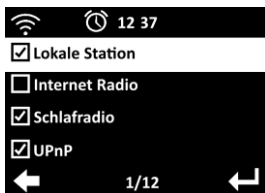

- Revenez au menu à l'aide du bouton ◀.

4.18 Égaliseur

L'égaliseur réduit ou augmente les fréquences individuellement. Voici comment régler l'égaliseur souhaité :

- Dans le menu Réglages, sélectionnez l'élément de menu **Égaliseur**.



- Confirmez votre choix.
- Sélectionnez l'élément de menu souhaité.

4. Confirmez votre choix. Vous revenez automatiquement au menu Réglages.



NOTE :

L'élément de menu MyEQ vous permet d'enregistrer un réglage EQ personnalisé. Procédez pour cela comme suit :

1. Sélectionnez l'élément de menu myEQ.
2. Appuyez sur le bouton ►.
3. À l'aide des boutons fléchés ▲ / ▼, sélectionnez la basse souhaitée.
4. Tournez le bouton de réglage de menu ou appuyez sur le bouton ▼ / ▲ pour changer de champ de saisie.
5. À l'aide des boutons fléchés ◀ / ▶, sélectionnez l'aigu souhaité.
6. Sauvegardez le réglage en appuyant sur le bouton de réglage de menu ou sur le bouton OK.

4.19 Allumer la radio sur la dernière station écoutée

Par défaut, lorsque votre radio est allumée, elle reprend la lecture de la radio Internet là où elle s'est arrêtée avant d'être éteinte. Cette fonction peut aussi être désactivée.

1. Dans le menu Réglages, sélectionnez l'élément de menu **Poursuivre la lecture au démarrage**.



2. Confirmez votre choix.
3. Sélectionnez l'élément de menu souhaité (**ON/OFF**).
4. Confirmez votre choix. Vous revenez automatiquement au menu Réglages.

4.20 Mise à jour logiciel



NOTE :

Une connexion Internet est requise pour les prévisions météorologiques.

1. Dans le menu Réglages, sélectionnez l'élément de menu **Mise à jour logiciel**.



2. Confirmez votre choix. Dès qu'une mise à jour est trouvée, elle est installée. Cela peut nécessiter un peu de temps.



NOTE :

Si aucune mise à jour n'est disponible, un message correspondant s'affiche et vous retournez automatiquement au menu Réglages après quelques instants.

4.21 Réinitialiser l'appareil

Restaurez les réglages d'usine de votre radio. Tous les réglages sont supprimés et réinitialisés.

1. Dans le menu Réglages, sélectionnez l'élément de menu **Restaurer les réglages d'usine**.



2. Confirmez votre choix.
3. Sélectionnez l'élément de menu **Oui**.
4. Confirmez votre choix. Votre radio est remise aux réglages d'usine et redémarrée.

Commande par l'application

Application



NOTE :

L'application est continuellement améliorée. Par conséquent, il est possible que la description de l'application de ce mode d'emploi ne corresponde pas à la version de l'application la plus récente.

Certaines fonctions de l'application ne sont pas compatibles avec cet appareil, comme par exemple l'enregistrement et l'envoi d'un message vocal.

Installer l'application

Il est possible de contrôler la radio par application. Pour cela, nous recommandons l'application gratuite **AirMusic Control**. Recherchez cette dernière dans le Google Play Store (Android) ou dans l'App Store (iOS) et installez-la sur votre appareil mobile.

Connecter la radio Internet à l'application

1. Assurez-vous que la radio est connectée avec votre réseau sans fil. Le cas échéant, le symbole wifi situé dans le coin supérieur gauche de l'écran est blanc. Si le symbole est gris, la connexion est inexistante.
2. Connectez votre appareil mobile au réseau auquel votre radio est connectée.
3. Ouvrez l'application **AirMusic Control**. Le système recherche automatiquement les appareils audio appropriés dans le réseau. La radio Internet est automatiquement reconnue et connectée. Le menu principal s'affiche dans l'application.



NOTE :

*Si plusieurs appareils audio sont connectés au réseau, appuyez sur **ZX-1822** ou **ZX-1823** dans la liste des appareils.*

Page d'accueil

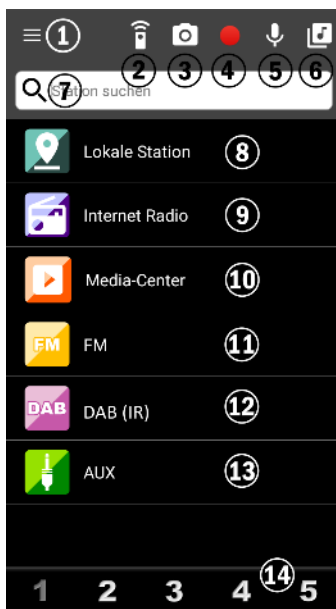

- | | |
|--|----------------------------------|
| 1. Réglages de l'application | 9. Radio Internet |
| 2. Télécommande virtuelle | 10. Centre multimédia |
| 3. Sélectionner la pochette de l'album | 11. Radio FM |
| 4. Enregistrement audio | 12. DAB/DAB+ |
| 5. Message vocal | 13. AUX |
| 6. Streaming audio | 14. Liste des favoris, place 1-5 |
| 7. Recherche des stations | |
| 8. Station locale | |















NOTE :

Seuls les sous-menus qui s'affichent également dans le menu principal de votre radio s'affichent.

Liste de lecture

Appuyez sur le symbole correspondant pour contrôler la lecture. Selon le mode de fonctionnement sélectionné, le nombre de symboles disponibles peut varier.

| | | | |
|---|----------------------|---|--------------------------------|
|  | Appareil de lecture |  | Interrompre la lecture |
|  | Page d'accueil |  | Volume |
|  | Fermer l'application |  | Enregistrer en tant que favori |
|  | Retour |  | Démarrer la lecture |
|  | Titre précédent |  | Répétition |
|  | Titre suivant |  | Liste de favoris |
|  | Éjecter le CD | | |

Écouter de la musique en bluetooth

1. Assurez-vous que la radio est connectée avec votre réseau Internet sans fil. Le cas échéant, le symbole wifi situé dans le coin supérieur gauche de l'écran est blanc. Si le symbole est gris, la connexion est inexistante.
2. Connectez votre appareil mobile au réseau auquel votre radio est connectée.
3. Ouvrez l'application **AirMusic Control**. L'appareil recherche alors les appareils dans le réseau. Au bout d'un court instant, la page d'accueil de votre radio Internet s'affiche.



NOTE :

*Si ce n'est pas le cas, dans la liste des appareils détectés, appuyez sur **ZX-1822** ou **ZX-1823**.*

4. Appuyez en haut à droite de l'écran sur le symbole +.



5. Si besoin, autorisez l'accès aux fichiers de votre appareil mobile par la radio.
6. Appuyez sur le fichier / la liste que vous souhaitez lire.



7. Démarrez la lecture. Votre radio bascule automatiquement dans le mode correspondant. Le titre joué s'affiche à l'écran.
8. Réglez le volume en tournant le bouton de fonction. Les autres commandes sont à effectuer sur l'appareil mobile.
9. Appuyez sur le symbole de maison situé dans le coin supérieur droit pour revenir à la page d'accueil de l'application.



Protection des données

Avant de transférer l'appareil à un tiers, de le faire réparer ou même de le renvoyer, veuillez respecter les étapes suivantes :

- Restaurez les réglages par défaut de l'appareil.
- Supprimez l'appareil de l'application.
- Retirez tous les périphériques de stockage ou les CD.

L'application décrit les raisons pour lesquelles certaines données personnelles ou autorisations sont requises pour l'enregistrement.

Caractéristiques techniques

| | | |
|-----------------------------------|---|------------------------------------|
| Alimentation | Radio Internet | 5 V DC par USB |
| | Adaptateur secteur | 100 – 240 V AC, 50/60 Hz |
| | Télécommande | 1 pile bouton CR2025 |
| Classe de protection III |  | Protection contre la basse tension |
| Version bluetooth | | 5.0 |
| Standards wifi | | IEEE 801.11b/g/n |
| Fréquence radio | | 2402 – 2480 MHz |
| Puissance d'émission | | 4 dBm |
| Puissance de sortie haut-parleurs | | 2 x 2 W (RMS) |
| Puissance de crête audio | | 12 W |
| Matériaux du boîtier | | Bois, plastique |
| Dimensions de la radio | | Env. 28 x 11,5 x 10,5 cm |
| Poids de la radio | | Env. 1,2 kg |

Contrat de licence logiciel libre

Ce produit contient un logiciel distribué entièrement ou partiellement sous licence publique générale GNU, Version 2 (GPL). Vous trouverez ci-après l'intégralité de la version actuelle de ce texte de licence. Puisqu'il s'agit d'un logiciel libre de droits, ses développeurs déclinent toute responsabilité en cas de dégâts ou dommages (physiques ou moraux) dus à une mauvaise utilisation. Veuillez noter que la garantie du matériel n'est bien entendu pas concernée. Si vous avez des questions, n'hésitez pas à nous contacter. Pour cela, rendez-vous sur <https://www.pearl.fr>.

Avertissement

Ce contrat est une licence de logiciel libre issue d'une concertation entre ses auteurs afin que le respect de deux grands principes préside à sa rédaction :

* d'une part, le respect des principes de diffusion des logiciels libres : accès au code source, droits étendus conférés aux utilisateurs,

* d'autre part, la désignation d'un droit applicable, le droit français, auquel elle est conforme, tant au regard du droit de la responsabilité civile que du droit de la propriété intellectuelle et de la protection qu'il offre aux auteurs et titulaires des droits patrimoniaux sur un logiciel.

Les auteurs de la licence CeCILL (pour Ce[a] C[nrs] I[nria] L[ogiciel] L[ibre]) sont :

Commissariat à l'Énergie Atomique - CEA, établissement public de recherche à caractère scientifique, technique et industriel, dont le siège est situé 25 rue Leblanc, immeuble Le Ponant D, 75015 Paris.

Centre National de la Recherche Scientifique - CNRS, établissement public à caractère scientifique et technologique, dont le siège est situé 3 rue Michel-Ange, 75794 Paris cedex 16.

Institut National de Recherche en Informatique et en Automatique - INRIA, établissement public à caractère scientifique et technologique, dont le siège est situé Domaine de Voluceau, Rocquencourt, BP 105, 78153 Le Chesnay cedex.

Préambule

Ce contrat est une licence de logiciel libre dont l'objectif est de conférer aux utilisateurs la liberté de modification et de redistribution du logiciel régi par cette licence dans le cadre d'un modèle de diffusion en logiciel libre.

L'exercice de ces libertés est assorti de certains devoirs à la charge des utilisateurs afin de préserver ce statut au cours des redistributions ultérieures.

L'accessibilité au code source et les droits de copie, de modification et de redistribution qui en découlent ont pour contrepartie de n'offrir aux utilisateurs qu'une garantie limitée et de ne faire peser sur l'auteur du logiciel, le titulaire des droits patrimoniaux et les concédants successifs qu'une responsabilité restreinte.

A cet égard l'attention de l'utilisateur est attirée sur les risques associés au chargement, à l'utilisation, à la modification et/ou au développement et à la reproduction du logiciel par l'utilisateur étant donné sa spécificité de logiciel libre, qui peut le rendre complexe à manipuler et qui le réserve donc à des développeurs ou des professionnels avertis possédant des connaissances informatiques approfondies.

Les utilisateurs sont donc invités à charger et tester l'adéquation du logiciel à leurs besoins dans des conditions permettant d'assurer la sécurité de leurs systèmes et/ou de leurs données et, plus généralement, à l'utiliser et l'exploiter dans les mêmes conditions de sécurité. Ce contrat peut être reproduit et diffusé librement, sous réserve de le conserver en l'état, sans ajout ni suppression de clauses.

Ce contrat est susceptible de s'appliquer à tout logiciel dont le titulaire des droits patrimoniaux décide de soumettre l'exploitation aux dispositions qu'il contient.

Article 1 - DÉFINITIONS

Dans ce contrat, les termes suivants, lorsqu'ils seront écrits avec une lettre capitale, auront la signification suivante :

Contrat : désigne le présent contrat de licence, ses éventuelles versions postérieures et annexes.

Logiciel : désigne le logiciel sous sa forme de Code Objet et/ou de Code Source et le cas échéant sa documentation, dans leur état au moment de l'acceptation du Contrat par le Licencié.

Logiciel Initial : désigne le Logiciel sous sa forme de Code Source et éventuellement de Code Objet et le cas échéant sa documentation, dans leur état au moment de leur première diffusion sous les termes du Contrat.

Logiciel Modifié : désigne le Logiciel modifié par au moins une Contribution.

Code Source : désigne l'ensemble des instructions et des lignes de programme du Logiciel et auquel l'accès est nécessaire en vue de modifier le Logiciel.

Code Objet : désigne les fichiers binaires issus de la compilation du Code Source.

Titulaire : désigne le ou les détenteurs des droits patrimoniaux d'auteur sur le Logiciel Initial.

Licencié : désigne le ou les utilisateurs du Logiciel ayant accepté le Contrat.

Contributeur : désigne le Licencié auteur d'au moins une Contribution.

Concédant : désigne le Titulaire ou toute personne physique ou morale distribuant le Logiciel sous le Contrat.

Contribution : désigne l'ensemble des modifications, corrections, traductions, adaptations et/ou nouvelles fonctionnalités intégrées dans le Logiciel par tout Contributeur, ainsi que tout Module Interne.

Module : désigne un ensemble de fichiers sources y compris leur documentation qui permet de réaliser des fonctionnalités ou services supplémentaires à ceux fournis par le Logiciel.

Module Externe : désigne tout Module, non dérivé du Logiciel, tel que ce Module et le Logiciel s'exécutent dans des espaces d'adressage différents, l'un appelant l'autre au moment de leur exécution.

Module Interne : désigne tout Module lié au Logiciel de telle sorte qu'ils s'exécutent dans le même espace d'adressage.

GNU GPL : désigne la GNU General Public License dans sa version 2 ou toute version ultérieure, telle que publiée par Free Software Foundation Inc.

Parties : désigne collectivement le Licencié et le Concédant.

Ces termes s'entendent au singulier comme au pluriel.

Article 2 - OBJET

Le Contrat a pour objet la concession par le Concédant au Licencié d'une licence non exclusive, cessible et mondiale du Logiciel telle que définie ci-après à l'article 5 pour toute la durée de protection des droits portant sur ce Logiciel.

Article 3 - ACCEPTATION

3.1 L'acceptation par le Licencié des termes du Contrat est réputée acquise du fait du premier des faits suivants :

* (i) le chargement du Logiciel par tout moyen notamment par téléchargement à partir d'un serveur distant ou par chargement à partir d'un support physique;

* (ii) le premier exercice par le Licencié de l'un quelconque des droits concédés par le Contrat.

3.2 Un exemplaire du Contrat, contenant notamment un avertissement relatif aux spécificités du Logiciel, à la restriction de garantie et à la limitation à un usage par des utilisateurs expérimentés a été mis à disposition du Licencié préalablement à son acceptation telle que définie à l'article 3.1 ci-dessus et le Licencié reconnaît en avoir pris connaissance.

Article 4 - ENTRÉE EN VIGUEUR ET DURÉE

4.1 ENTRÉE EN VIGUEUR

Le Contrat entre en vigueur à la date de son acceptation par le Licencié telle que définie en 3.1.

4.2 DURÉE

Le Contrat produira ses effets pendant toute la durée légale de protection des droits patrimoniaux portant sur le Logiciel.

Article 5 - ÉTENDUE DES DROITS CONCÉDÉS

Le Concédant concède au Licencié, qui accepte, les droits suivants sur le Logiciel pour toutes destinations et pour la durée du Contrat dans les conditions ci-après détaillées.

Par ailleurs, si le Concédant détient ou venait à détenir un ou plusieurs brevets d'invention protégeant tout ou partie des fonctionnalités du Logiciel ou de ses composants, il s'engage à ne pas opposer les éventuels droits conférés par ces brevets aux Licenciés successifs qui utiliseraient, exploiteraient ou modifieraient le Logiciel. En cas de cession de ces brevets, le Concédant s'engage à faire reprendre les obligations du présent alinéa aux cessionnaires.

5.1 DROIT D'UTILISATION

Le Licencié est autorisé à utiliser le Logiciel, sans restriction quant aux domaines d'application, étant ci-après précisé que cela comporte :

1. la reproduction permanente ou provisoire du Logiciel en tout ou partie par tout moyen et sous toute forme.
2. le chargement, l'affichage, l'exécution, ou le stockage du Logiciel sur tout support.
3. la possibilité d'en observer, d'en étudier, ou d'en tester le fonctionnement afin de déterminer les idées et principes qui sont à la base de n'importe quel élément de ce Logiciel; et ceci, lorsque le Licencié effectue toute opération de chargement, d'affichage, d'exécution, de transmission ou de stockage du Logiciel qu'il est en droit d'effectuer en vertu du Contrat.

5.2 DROIT D'APPORTER DES CONTRIBUTIONS

Le droit d'apporter des Contributions comporte le droit de traduire, d'adapter, d'arranger ou d'apporter toute autre modification au Logiciel et le droit de reproduire le logiciel en résultant. Le Licencié est autorisé à apporter toute Contribution au Logiciel sous réserve de mentionner, de façon explicite, son nom en tant qu'auteur de cette Contribution et la date de création de celle-ci.

5.3 DROIT DE DISTRIBUTION

Le droit de distribution comporte notamment le droit de diffuser, de transmettre et de communiquer le Logiciel au public sur tout support et par tout moyen ainsi que le droit de mettre sur le marché à titre onéreux ou gratuit, un ou des exemplaires du Logiciel par tout procédé. Le Licencié est autorisé à distribuer des copies du Logiciel, modifié ou non, à des tiers dans les conditions ci-après détaillées.

5.3.1 DISTRIBUTION DU LOGICIEL SANS MODIFICATION

Le Licencié est autorisé à distribuer des copies conformes du Logiciel, sous forme de Code Source ou de Code Objet, à condition que cette distribution respecte les dispositions du Contrat dans leur totalité et soit accompagnée :

1. d'un exemplaire du Contrat,
2. d'un avertissement relatif à la restriction de garantie et de responsabilité du Concédant telle que prévue aux articles 8 et 9, et que, dans le cas où seul le Code Objet du Logiciel est redistribué, le Licencié permette aux futurs Licenciés d'accéder facilement au Code Source complet du Logiciel en indiquant les modalités d'accès, étant entendu que le coût additionnel d'acquisition du Code Source ne devra pas excéder le simple coût de transfert des données.

5.3.2 DISTRIBUTION DU LOGICIEL MODIFIÉ

Lorsque le Licencié apporte une Contribution au Logiciel, les conditions de distribution du Logiciel Modifié en résultant sont alors soumises à l'intégralité des dispositions du Contrat. Le Licencié est autorisé à distribuer le Logiciel Modifié, sous forme de code source ou de code objet, à condition que cette distribution respecte les dispositions du Contrat dans leur totalité et soit accompagnée :

1. d'un exemplaire du Contrat,
2. d'un avertissement relatif à la restriction de garantie et de responsabilité du Concédant telle que prévue aux articles 8 et 9, et que, dans le cas où seul le code objet du Logiciel Modifié est redistribué, le Licencié permette aux futurs Licenciés d'accéder facilement au code source complet du Logiciel Modifié en indiquant les modalités d'accès, étant entendu que le coût additionnel d'acquisition du code source ne devra pas excéder le simple coût de transfert des données.

5.3.3 DISTRIBUTION DES MODULES EXTERNES

Lorsque le Licencié a développé un Module Externe les conditions du Contrat ne s'appliquent pas à ce Module Externe, qui peut être distribué sous un contrat de licence différent.

5.3.4 COMPATIBILITÉ AVEC LA LICENCE GNU GPL

Le Licencié peut inclure un code soumis aux dispositions d'une des versions de la licence GNU GPL dans le Logiciel modifié ou non et distribuer l'ensemble sous les conditions de la même version de la licence GNU GPL.

Le Licencié peut inclure le Logiciel modifié ou non dans un code soumis aux dispositions d'une des versions de la licence GNU GPL et distribuer l'ensemble sous les conditions de la même version de la licence GNU GPL.

Article 6 - PROPRIÉTÉ INTELLECTUELLE

6.1 SUR LE LOGICIEL INITIAL

Le Titulaire est détenteur des droits patrimoniaux sur le Logiciel Initial. Toute utilisation du Logiciel Initial est soumise au respect des conditions dans lesquelles le Titulaire a choisi de diffuser son œuvre et nul autre n'a la faculté de modifier les conditions de diffusion de ce Logiciel Initial. Le Titulaire s'engage à ce que le Logiciel Initial reste au moins régi par le Contrat et ce, pour la durée visée à l'article 4.2.

6.2 SUR LES CONTRIBUTIONS

Le Licencié qui a développé une Contribution est titulaire sur celle-ci des droits de propriété intellectuelle dans les conditions définies par la législation applicable.

6.3 SUR LES MODULES EXTERNES

Le Licencié qui a développé un Module Externe est titulaire sur celui-ci des droits de propriété intellectuelle dans les conditions définies par la législation applicable et reste libre du choix du contrat régissant sa diffusion.

6.4 DISPOSITIONS COMMUNES

Le Licencié s'engage expressément :

1. à ne pas supprimer ou modifier de quelque manière que ce soit les mentions de propriété intellectuelle apposées sur le Logiciel;
2. à reproduire à l'identique lesdites mentions de propriété intellectuelle sur les copies du Logiciel modifié ou non.

Le Licencié s'engage à ne pas porter atteinte, directement ou indirectement, aux droits de propriété intellectuelle du Titulaire et/ou des Contributeurs sur le Logiciel et à prendre, le cas échéant, à l'égard de son personnel toutes les mesures nécessaires pour assurer le respect des dits droits de propriété intellectuelle du Titulaire et/ou des Contributeurs.

Article 7 - SERVICES ASSOCIÉS

7.1 Le Contrat n'oblige en aucun cas le Concédant à la réalisation de prestations d'assistance technique ou de maintenance du Logiciel. Cependant le Concédant reste libre de proposer ce type de services. Les termes et conditions d'une telle assistance technique et/ou d'une telle maintenance seront alors déterminés dans un acte séparé. Ces actes de maintenance et/ou assistance technique n'engageront que la seule responsabilité du Concédant qui les propose.

7.2 De même, tout Concédant est libre de proposer, sous sa seule responsabilité, à ses licenciés une garantie, qui n'engagera que lui, lors de la redistribution du Logiciel et/ou du Logiciel Modifié et ce, dans les conditions qu'il souhaite. Cette garantie et les modalités financières de son application feront l'objet d'un acte séparé entre le Concédant et le Licencié.

Article 8 - RESPONSABILITÉ

8.1 Sous réserve des dispositions de l'article 8.2, le Licencié a la faculté, sous réserve de prouver la faute du Concédant concerné, de solliciter la réparation du préjudice direct qu'il subirait du fait du Logiciel et dont il apportera la preuve.

8.2 La responsabilité du Concédant est limitée aux engagements pris en application du Contrat et ne saurait être engagée en raison notamment :

(i) des dommages dus à l'inexécution, totale ou partielle, de ses obligations par le Licencié, (ii) des dommages directs ou indirects découlant de l'utilisation ou des performances du Logiciel subis par le Licencié et (iii) plus généralement d'un quelconque dommage indirect. En particulier, les Parties conviennent expressément que tout préjudice financier ou commercial (par exemple perte de données, perte de bénéfices, perte d'exploitation, perte de clientèle ou de commandes, manque à gagner, trouble commercial quelconque) ou toute action dirigée contre le Licencié par un tiers, constitue un dommage indirect et n'ouvre pas droit à réparation par le Concédant.

Article 9 - GARANTIE

9.1 Le Licencié reconnaît que l'état actuel des connaissances scientifiques et techniques au moment de la mise en circulation du Logiciel ne permet pas d'en tester et d'en vérifier toutes les utilisations ni de détecter l'existence d'éventuels défauts. L'attention du Licencié a été attirée sur ce point sur les risques associés au chargement, à l'utilisation, la modification et/ou au développement et à la reproduction du Logiciel qui sont réservés à des utilisateurs avertis. Il relève de la responsabilité du Licencié de contrôler, par tous moyens, l'adéquation du produit à ses besoins, son bon fonctionnement et de s'assurer qu'il ne causera pas de dommages aux personnes et aux biens.

9.2 Le Concédant déclare de bonne foi être en droit de concéder l'ensemble des droits attachés au Logiciel (comprenant notamment les droits visés à l'article 5).

9.3 Le Licencié reconnaît que le Logiciel est fourni "en l'état" par le Concédant sans autre garantie, expresse ou tacite, que celle prévue à l'article 9.2 et notamment sans aucune garantie sur sa valeur commerciale, son caractère sécurisé, innovant ou pertinent. En particulier, le Concédant ne garantit pas que le Logiciel est exempt d'erreur, qu'il fonctionnera sans interruption, qu'il sera compatible avec l'équipement du Licencié et sa configuration logicielle ni qu'il remplira les besoins du Licencié.

9.4 Le Concédant ne garantit pas, de manière expresse ou tacite, que le Logiciel ne porte pas atteinte à un quelconque droit de propriété intellectuelle d'un tiers portant sur un brevet, un logiciel ou sur tout autre droit de propriété. Ainsi, le Concédant exclut toute garantie au profit du Licencié contre les actions en contrefaçon qui pourraient être diligentées au titre de l'utilisation, de la modification, et de la redistribution du Logiciel. Néanmoins, si de telles actions sont exercées contre le Licencié, le Concédant lui apportera son aide technique et juridique pour sa défense. Cette aide technique et juridique est déterminée au cas par cas entre le Concédant concerné et le Licencié dans le cadre d'un protocole d'accord. Le Concédant dégage toute responsabilité quant à l'utilisation de la dénomination du Logiciel par le Licencié. Aucune garantie n'est apportée quant à l'existence de droits antérieurs sur le nom du Logiciel et sur l'existence d'une marque.

Article 10 - RÉSILIATION

10.1 En cas de manquement par le Licencié aux obligations mises à sa charge par le Contrat, le Concédant pourra résilier de plein droit le Contrat trente (30) jours après notification adressée au Licencié et restée sans effet.

10.2 Le Licencié dont le Contrat est résilié n'est plus autorisé à utiliser, modifier ou distribuer le Logiciel. Cependant, toutes les licences qu'il aura concédées antérieurement à la résiliation du Contrat resteront valides sous réserve qu'elles aient été effectuées en conformité avec le Contrat.

Article 11 - DISPOSITIONS DIVERSES

11.1 CAUSE EXTÉRIEURE

Aucune des Parties ne sera responsable d'un retard ou d'une défaillance d'exécution du Contrat qui serait dû à un cas de force majeure, un cas fortuit ou une cause extérieure, telle que, notamment, le mauvais fonctionnement ou les interruptions du réseau électrique ou de télécommunication, la paralysie du réseau liée à une attaque informatique, l'intervention des autorités gouvernementales, les catastrophes naturelles, les dégâts des eaux, les tremblements de terre, le feu, les explosions, les grèves et les conflits sociaux, l'état de guerre...

11.2 Le fait, par l'une ou l'autre des Parties, d'omettre en une ou plusieurs occasions de se prévaloir d'une ou plusieurs dispositions du Contrat, ne pourra en aucun cas impliquer renonciation par la Partie intéressée à s'en prévaloir ultérieurement.

11.3 Le Contrat annule et remplace toute convention antérieure, écrite ou orale, entre les Parties sur le même objet et constitue l'accord entier entre les Parties sur cet objet. Aucune addition ou modification aux termes du Contrat n'aura d'effet à l'égard des Parties à moins d'être faite par écrit et signée par leurs représentants dûment habilités.

11.4 Dans l'hypothèse où une ou plusieurs des dispositions du Contrat s'avèrerait contraire à une loi ou à un texte applicable, existants ou futurs, cette loi ou ce texte prévaudrait, et les Parties feraient les amendements nécessaires pour se conformer à cette loi ou à ce texte. Toutes les autres dispositions resteront en vigueur. De même, la nullité, pour quelque raison que ce soit, d'une des dispositions du Contrat ne saurait entraîner la nullité de l'ensemble du Contrat.

11.5 LANGUE

Le Contrat est rédigé en langue française et en langue anglaise, ces deux versions faisant également foi.

Article 12 - NOUVELLES VERSIONS DU CONTRAT

12.1 Toute personne est autorisée à copier et distribuer des copies de ce Contrat.

12.2 Afin d'en préserver la cohérence, le texte du Contrat est protégé et ne peut être modifié que par les auteurs de la licence, lesquels se réservent le droit de publier périodiquement des mises à jour ou de nouvelles versions du Contrat, qui posséderont chacune un numéro distinct. Ces versions ultérieures seront susceptibles de prendre en compte de nouvelles problématiques rencontrées par les logiciels libres.

12.3 Tout Logiciel diffusé sous une version donnée du Contrat ne pourra faire l'objet d'une diffusion ultérieure que sous la même version du Contrat ou une version postérieure, sous réserve des dispositions de l'article 5.3.4.

Article 13 - LOI APPLICABLE ET COMPÉTENCE TERRITORIALE

13.1 Le Contrat est régi par la loi française. Les Parties conviennent de tenter de régler à l'amiable les différends ou litiges qui viendraient à se produire par suite ou à l'occasion du Contrat.

13.2 A défaut d'accord amiable dans un délai de deux (2) mois à compter de leur survenance et sauf situation relevant d'une procédure d'urgence, les différends ou litiges seront portés par la Partie la plus diligente devant les Tribunaux compétents de Paris.

Version 2.0 du 2006-09-05

PEARL GmbH | PEARL-Straße 1–3 | D-79426 Buggingen
Service commercial PEARL France : 0033 (0) 3 88 58 02 02

© REV2 – 19.07.2022 – JvdH/BS/FE//RM