

Sehr geehrte Kundin, sehr geehrter Kunde,

vielen Dank für den Kauf dieser Wireless-Powerbank.

Bitte lesen Sie diese Bedienungsanleitung und befolgen Sie die aufgeführten Hinweise und Tipps, damit Sie Ihre neue Wireless-Powerbank optimal einsetzen können.

Lieferumfang

- Wireless-Powerbank
- USB-Ladekabel (USB-A auf USB-C)
- Bedienungsanleitung

Optionales Zubehör

- USB-Netzteil

Technische Daten

Li-Ion-Akku	3,7 V 10.000 mAh	
Input DC USB-C	5 V/3A, 9V/2A, 12V/1,5A	
Output	DC USB-A	4,5V/5A, 5V/4,5A, 5V/3A, 9V/2A, 12V/1,5A
	DC USB-C	5V/3A, 9V/2A, 12V/1,5A
	Wireless (Qi)	max. 15 W
	Wireless (Watch)	max. 5 W
Ladegeschwindigkeit	alle Ladeplätze	USB: 10,5 W
		Qi: 7,5 W
		Watch: 2,5 W
	USB + Qi	USB: 10,5 W
		Qi: 10 W
USB	22,5 W	
Qi	15 W	
Funk-Frequenz	110-205 kHz	
Maße	107 x 63 x 25 mm	
Gewicht	245 g	

Produktdetails

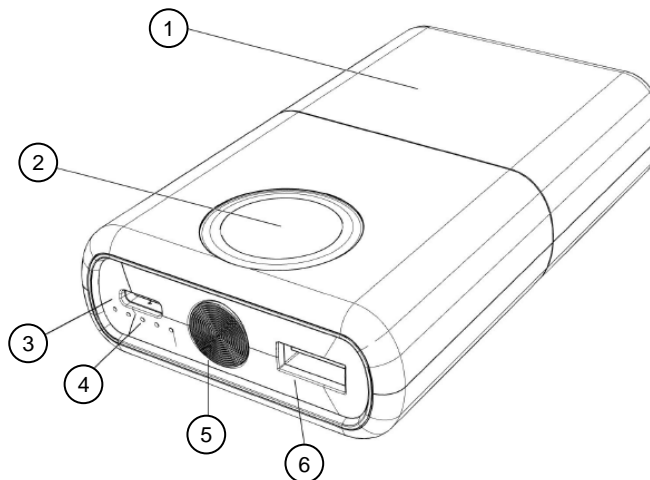

- | | |
|---------------------------|-----------------|
| 1. Qi-Ladefläche | 4. Status-LED |
| 2. Apple-Watch-Ladefläche | 5. Power-Taste |
| 3. USB-C-Buchse | 6. USB-A-Buchse |

Inbetriebnahme

Steuerchip aktivieren

Nach dem ersten Einschalten muss der Steuerchip Ihrer Wireless-Powerbank zur Aktivierung aufgeladen werden.

1. Um Ihre Wireless-Powerbank einzuschalten, drücken Sie die Power-Taste,
2. Laden Sie Ihre Wireless-Powerbank wie im Abschnitt „Powerbank aufladen“ beschrieben.
3. Sobald Ihre Wireless-Powerbank mit der Stromversorgung verbunden ist, leuchten alle weißen Status-LEDs auf, bevor nur die Status-LEDs der aktuellen Akku-Kapazität zu blinken beginnen. Die Aktivierung des Steuerchips war erfolgreich.

Powerbank aufladen

1. Verbinden Sie das mitgelieferte USB-Ladekabel mit der USB-C-Buchse Ihrer Wireless-Powerbank und einem geeigneten USB-Netzteil.
2. Während des Ladevorgangs blinken die weißen Status-LEDs.
3. Ist Ihre Wireless-Powerbank vollständig aufgeladen, leuchten die weißen Status-LEDs konstant. Trennen Sie das USB-Kabel von der Wireless-Powerbank.

Verwendung

Mit Ihrer Wireless-Powerbank laden Sie bis zu 3 Mobilgeräte gleichzeitig auf. Auch ein gleichzeitiges Aufladen der Wireless-Powerbank und der angeschlossenen Mobilgeräte ist möglich.

Einschalten/Ausschalten

- Drücken Sie die Power-Taste, um Ihre Wireless-Powerbank einzuschalten.
- Drücken Sie zweimal die Power-Taste, um Ihre Wireless-Powerbank auszuschalten.

Mobilgeräte aufladen

Qi-Ladefläche	Die Qi-Ladefläche eignet sich für Qi-kompatible Mobilgeräte. Platzieren Sie Ihr Mobilgerät auf der Ladefläche, um mit dem Aufladen zu beginnen. Die blaue Staus-LED leuchtet. <u>HINWEIS:</u> Wird Ihre Wireless-Powerbank während der Verwendung aufgeladen, ist die Qi-Ladefläche deaktiviert. Aktivieren Sie die Qi-Ladefläche durch Drücken der Power-Taste.
Apple-Watch-Ladefläche	Halten Sie die Power-Taste einige Sekunden lang gedrückt, um die Ladefläche einzuschalten. Platzieren Sie anschließend Ihre Apple-Watch auf der Ladefläche, um mit dem Aufladen zu beginnen.
USB-C-Buchse	Verbinden Sie das zuzuladende Mobilgerät per USB-Ladekabel mit der USB-C-Buchse.
USB-A-Buchse	Verbinden Sie das zuzuladende Mobilgerät per USB-Ladekabel mit der USB-A-Buchse.

Schnellladefunktion

- Ist nur ein Mobilgerät angeschlossen, ist die Schnellladefunktion automatisch aktiviert, sofern die Funktion vom angeschlossenen Mobilgerät unterstützt wird.
- Wird Ihre Wireless-Powerbank aufgeladen, steht die Schnellladefunktion zur Verfügung, sofern das verwendete Netzteil die Funktion unterstützt.
- Werden Wireless-Powerbank und angeschlossene Mobilgeräte gleichzeitig aufgeladen, steht die Schnellladefunktion nicht zur Verfügung. Ausnahme: Wenn während des Ladevorgangs nur die Qi-Ladefläche verwendet wird, steht die Schnellladefunktion für beide Geräte zur Verfügung.

Verfügung, sofern das verwendete Netzteil die Funktion unterstützt.



HINWEIS:

Bei aktivierter Schnellladefunktion leuchtet die grüne Status-LED.

Akku-Kapazität

- Um sich die verbleibende Akku-Kapazität über die vier weißen Staus-LEDs anzeigen zu lassen, drücken Sie die Power-Taste.

○ LED aus	● LED an
○ ○ ○ ○	0%
● ○ ○ ○	1% - 25%
● ● ○ ○	25% - 50%
● ● ● ○	50% - 75%
● ● ● ●	75% - 100%

Reinigung und Lagerung

- Halten Sie Ihre Wireless-Powerbank und die USB-Anschlüsse sauber, damit die Wireless-Powerbank nicht durch einen Kurzschluss beschädigt wird.
- Laden Sie Ihre Wireless-Powerbank einmal im Monat auf, wenn Sie sie nicht oft benutzen, um die Lebensdauer des Akkus zu verlängern. Die Akku-Kapazität sollte mindestens um die 50% betragen.

Sicherheitshinweise

- Diese Bedienungsanleitung dient dazu, Sie mit der Funktionsweise dieses Produktes vertraut zu machen. Bewahren Sie diese Anleitung daher gut auf, damit Sie jederzeit darauf zugreifen können. Geben Sie sie an Nachbenutzer weiter.
- Bitte beachten Sie beim Gebrauch die Sicherheitshinweise.
- Ein Umbauen oder Verändern des Produktes beeinträchtigt die Produktsicherheit. Achtung Verletzungsgefahr!
- Alle Änderungen und Reparaturen an dem Gerät oder Zubehör dürfen nur durch den Hersteller oder von durch ihn ausdrücklich hierfür autorisierte Personen durchgeführt werden.
- Öffnen Sie das Produkt nie eigenmächtig. Führen Sie Reparaturen nie selbst aus!
- Behandeln Sie das Produkt sorgfältig. Es kann durch Stöße, Schläge oder Fall aus bereits geringer Höhe beschädigt werden.
- Halten Sie das Produkt fern von Feuchtigkeit und extremer Hitze.
- Tauchen Sie das Produkt niemals in Wasser oder andere Flüssigkeiten.
- Technische Änderungen und Irrtümer vorbehalten.

Wichtige Hinweise zu Akkus und deren Entsorgung

Gebrauchte Akkus gehören **NICHT** in den Hausmüll. Als Verbraucher sind Sie gesetzlich verpflichtet, gebrauchte Akkus zur fachgerechten Entsorgung zurückzugeben. Sie können Ihre Akkus bei den öffentlichen Sammelstellen in Ihrer Gemeinde abgeben oder überall dort, wo Akkus der gleichen Art verkauft werden.

- Akkus gehören nicht in die Hände von Kindern.
- Akkus, aus denen Flüssigkeit austritt, sind gefährlich. Berühren Sie diese nur mit geeigneten Handschuhen.
- Versuchen Sie nicht, Akkus zu öffnen und werfen Sie sie nicht in Feuer.

Wichtige Hinweise zur Entsorgung

Dieses Elektrogerät gehört **nicht** in den Hausmüll. Für die fachgerechte Entsorgung wenden Sie sich bitte an die öffentlichen Sammelstellen in Ihrer Gemeinde. Einzelheiten zum Standort einer solchen Sammelstelle und über ggf. vorhandene Mengenbeschränkungen pro Tag/Monat/Jahr entnehmen Sie bitte den Informationen der jeweiligen Gemeinde.

Konformitätserklärung

Hiermit erklärt PEARL GmbH, dass sich das Produkt ZX-5400-675 in Übereinstimmung mit der RoHS-Richtlinie 2011/65/EU + (EU)2015/863, der EMV-Richtlinie 2014/30/EU und der Funkanlagen-Richtlinie 2014/53/EU befindet.

Qualitätsmanagement
Dipl. Ing. (FH) Andreas Kurtasz

Die ausführliche Konformitätserklärung finden Sie unter www.pearl.de/support. Geben Sie dort im Suchfeld die Artikelnummer ZX-5400 ein.

Informationen und Antworten auf häufige Fragen (FAQs) zu vielen unserer Produkte sowie ggfs. aktualisierte Handbücher finden Sie auf der Internetseite:
www.revolt-power.de
Geben Sie dort im Suchfeld die Artikelnummer oder den Artikelnamen ein.



Chère cliente, cher client,

Nous vous remercions d'avoir choisi cette batterie d'appoint sans fil.

Afin d'utiliser au mieux votre nouveau produit, veuillez lire attentivement ce mode d'emploi et respecter les consignes et astuces suivantes.

Contenu

- Batterie d'appoint sans fil
- Câble de chargement USB (USB-A vers USB-C)
- Mode d'emploi

Accessoire en option (disponible séparément sur www.pearl.fr)

- Adaptateur secteur USB

Caractéristiques techniques

Batterie lithium-ion		3,7 V / 10000 mAh
Entrée DC USB-C		5 V/3 A, 9 V/2 A, 12 V/1,5 A
Sortie	DC USB-A	4,5 V/5 A, 5 V/4,5 A, 5 V/3 A, 9 V/2 A, 12 V/1,5 A
	DC USB-C	5 V/3 A, 9 V/2 A, 12 V/1,5 A
	Wireless (Qi)	15 W max.
	Wireless (Watch)	Max. 5 W
Vitesse de chargement	Tous les emplacements de chargement	USB : 10,5 W
		Qi : 7,5 W
		Watch : 2,5 W
	USB + Qi	USB : 10,5 W
	USB	22,5 W
	Qi	15 W
Fréquence radio		110-205 kHz
Dimensions		107 x 63 x 25 mm
Poids		245 g

Description du produit

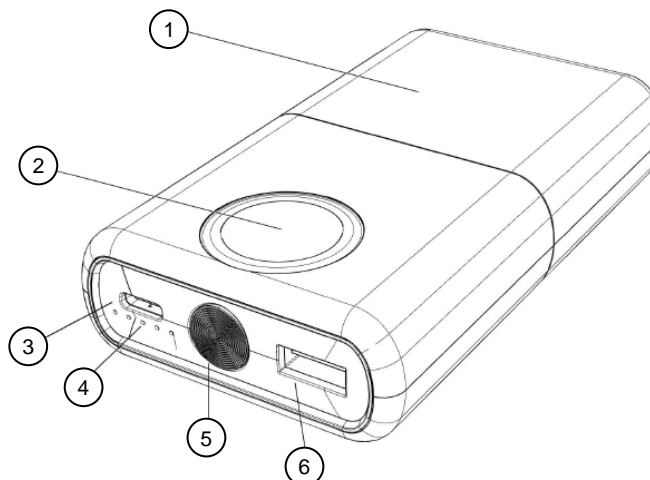

- | | |
|--------------------------------------|------------------|
| 1. Surface de chargement Qi | 4. LED de statut |
| 2. Surface de chargement Apple Watch | 5. Bouton Power |
| 3. Port USB-C | 6. Port USB-A |

Mise en marche

Activer la puce de commande

Après la première mise en marche, la puce de commande de votre batterie d'appoint sans fil doit être chargée pour être activée.

1. Pour allumer votre batterie d'appoint sans fil, appuyez sur le bouton Power.
2. Rechargez votre batterie d'appoint sans fil comme décrit dans le paragraphe "Recharger la batterie d'appoint".
3. Une fois votre batterie d'appoint sans fil branchée à l'alimentation, toutes les LED de statut blanches brillent avant que seules les LED de statut de la capacité actuelle de la batterie ne commencent à clignoter. L'activation de la puce de commande a été effectuée avec succès.

Recharger la batterie d'appoint

1. Branchez le câble de chargement USB fourni au port USB-C de votre batterie d'appoint sans fil, puis branchez-le à un adaptateur secteur USB approprié.
2. Pendant le processus de chargement, les LED de statut blanches clignotent.

3. Lorsque votre batterie d'appoint sans fil est complètement rechargée, les LED de statut blanches brillent en continu. Débranchez le câble USB de la batterie d'appoint.

Utilisation

Rechargez jusqu'à trois appareils mobiles simultanément avec votre batterie d'appoint sans fil. Il est également possible de recharger simultanément la batterie d'appoint sans fil et les appareils mobiles branchés.

Allumer/Éteindre

- Appuyez sur le bouton Power pour allumer votre batterie d'appoint sans fil.
- Appuyez deux fois sur le bouton Power pour éteindre votre batterie d'appoint sans fil.

Recharger des appareils mobiles

Surface de chargement Qi	La surface de chargement Qi est conçue pour les appareils mobiles compatibles Qi. Placez votre appareil mobile sur la surface de chargement pour démarrer le chargement. La LED de statut bleue brille. NOTE : Si vous rechargez votre batterie d'appoint sans fil pendant utilisation, la surface de chargement Qi est désactivée. Activez la surface de chargement Qi en appuyant sur le bouton Power.
Surface de chargement Apple Watch	Maintenez le bouton Power appuyé pendant quelques secondes pour activer la surface de chargement Qi. Placez ensuite votre Apple Watch sur la surface de chargement pour démarrer le chargement.
Port USB-C	Branchez l'appareil mobile à recharger au port USB-C par câble de chargement USB.
Port USB-A	Branchez l'appareil mobile à recharger au port USB-A par câble de chargement USB.

Fonction Charge rapide

- Si un seul appareil mobile est branché, la fonction de charge rapide est automatiquement activée si tant est que l'appareil mobile branché supporte la fonction.
- Si votre batterie d'appoint sans fil est en charge, la fonction de charge rapide est disponible, à condition que l'adaptateur secteur utilisé supporte cette fonction.

- Si la batterie d'appoint sans fil et les appareils mobiles branchés sont rechargés simultanément, la fonction de charge rapide n'est pas disponible. Exception : Si seule la surface de chargement Qi est utilisée pendant le chargement, la fonction de charge rapide est disponible pour les deux appareils, à condition que l'adaptateur secteur utilisé supporte cette fonction.



NOTE :

La LED de statut brille en vert lorsque la fonction de charge rapide est activée.

Capacité de la batterie

- Pour afficher la capacité restante de la batterie via les quatre LED de statut, appuyez sur le bouton Power.
 - LED éteinte ● LED allumée
 - 0 %
 - 1 % - 25 %
 - 25 % - 50 %
 - 50 % - 75 %
 - 75 % - 100 %

Nettoyage et stockage

- Maintenez votre batterie d'appoint sans fil et les connecteurs USB propres afin d'éviter qu'un court-circuit n'endommage la batterie d'appoint sans fil.
- Rechargez votre batterie d'appoint sans fil une fois par mois si vous ne l'utilisez pas souvent pour prolonger la durée de vie de la batterie. La capacité de la batterie doit être d'au moins 50 %.

Consignes de sécurité

- Ce mode d'emploi vous permet de vous familiariser avec le fonctionnement du produit. Conservez précieusement ce mode d'emploi afin de pouvoir le consulter en cas de besoin. Transmettez-le le cas échéant à l'utilisateur suivant.
- Pour connaître les conditions de garantie, veuillez contacter votre revendeur. Veuillez également tenir compte des conditions générales de vente !
- Veillez à utiliser le produit uniquement comme indiqué dans la notice. Une mauvaise utilisation peut endommager le produit ou son environnement.
- Respectez les consignes de sécurité pendant l'utilisation.
- Le démontage ou la modification du produit affecte sa sécurité. Attention, risque de blessure !

- Toute modification ou réparation de l'appareil ou de ses accessoires doit être effectuée exclusivement par le fabricant ou par un spécialiste dûment autorisé.
- N'ouvrez pas le produit vous-même. Ne tentez jamais de réparer vous-même le produit !
- Manipulez le produit avec précaution. Un coup, un choc, ou une chute, même de faible hauteur, peut l'endommager.
- N'exposez le produit ni à l'humidité ni à une chaleur extrême.
- Ne plongez jamais l'appareil dans l'eau ni dans aucun autre liquide.
- Cet appareil n'est pas conçu pour être utilisé par des personnes (y compris les enfants) dont les capacités physiques, sensorielles ou mentales sont réduites, ou des personnes dénuées d'expérience ou de connaissance, sauf si elles ont pu bénéficier, par l'intermédiaire d'une personne responsable de leur sécurité, d'une surveillance ou d'instructions préalables concernant l'utilisation de l'appareil.
- Si le câble d'alimentation est endommagé, il doit être remplacé par le fabricant, son service après-vente ou des personnes de qualification similaire afin d'éviter tout danger. N'utilisez pas l'appareil tant que la réparation n'a pas été effectuée.
- Conservez le produit hors de la portée et de la vue des enfants.
- Aucune garantie ne pourra être appliquée en cas de mauvaise utilisation.
- Le fabricant décline toute responsabilité en cas de dégâts matériels ou dommages (physiques ou moraux) dus à une mauvaise utilisation et/ou au non-respect des consignes de sécurité.
- Sous réserve de modification et d'erreur !

Consignes importantes concernant les batteries et leur recyclage

Les batteries usagées ne doivent **PAS** être jetées dans la poubelle de déchets ménagers. La législation oblige aujourd'hui chaque consommateur à jeter les batteries usagées dans les poubelles spécialement prévues à cet effet. Vous pouvez déposer vos batteries usagées dans les lieux de collecte de déchets de votre municipalité et dans les lieux où elles sont vendues.

- Maintenez les batteries hors de portée des enfants.
- Les batteries dont s'échappe du liquide sont dangereuses. Ne les manipulez pas sans gants adaptés.
- N'essayez pas d'ouvrir les batteries. Ne les jetez pas au feu.

Consignes importantes concernant le traitement des déchets

Cet appareil électronique ne doit **PAS** être jeté dans la poubelle de déchets ménagers. Pour l'enlèvement approprié des déchets, veuillez vous adresser aux points de ramassage publics de votre municipalité. Les détails concernant l'emplacement d'un tel point de ramassage et des éventuelles restrictions de quantité existantes par jour/mois/année, ainsi que sur des frais éventuels de collecte, sont disponibles dans votre municipalité.

Déclaration de conformité

La société PEARL GmbH déclare ce produit, ZX-5400, conforme aux directives actuelles suivantes du Parlement Européen : 2011/65/UE et 2015/863/UE, relatives à la limitation de l'utilisation de certaines substances dangereuses dans les équipements électriques et électroniques, 2014/30/UE, concernant la compatibilité électromagnétique, et 2014/53/UE, concernant la mise à disposition sur le marché d'équipements radioélectriques.

Kurtasz, A.

Service Qualité
Dipl. Ing. (FH) Andreas Kurtasz

La déclaration de conformité complète du produit est disponible en téléchargement à l'adresse <https://www.pearl.fr/support/notices> ou sur simple demande par courriel à qualite@pearl.fr.



Points de collecte sur www.quefairedemesdechets.fr



Points de collecte sur www.quefairedemesdechets.fr

