

3in1-Luftwäscher, -befeuchter und -kühler TLW-400

UV-Licht, 4 Liter, austauschbarer Filter, für Duftöle geeignet

Bedienungsanleitung



Inhaltsverzeichnis

Ihr neuer 3in1-Luftwäscher, -befeuchter & -kühler	4
Lieferumfang.....	4
Optionales Zubehör.....	4
Produktvarianten	4
Wichtige Hinweise zu Beginn	5
Sicherheitshinweise.....	6
Gesundheitliche Hinweise	7
Wichtige Hinweise zu Batterien und deren Entsorgung	7
Wichtige Hinweise zur Entsorgung	8
Konformitätserklärung	8
Produktdetails	9
Bedienpanel.....	10
Fernbedienung	11
Inbetriebnahme	11
1. Batterien in Fernbedienung einsetzen	11
2. Wasser einfüllen	11
3. Duftöl einfüllen.....	12
4. Mit der Stromversorgung verbinden	12
Verwendung	12
1. Aufstellungsort.....	12
2. Ein- und ausschalten	12
3. Geschwindigkeit einstellen	12
4. Ziel-Luftfeuchtigkeit einstellen	12
5. UV-Sterilisation.....	13
6. Timer	13
7. Schlafmodus.....	13
Reinigung und Wartung	13
1. Rest-Wasser ausschütten.....	13
2. Luftreiniger reinigen.....	14
3. Filter reinigen.....	14
4. Filter trocknen.....	15
Lagerung.....	15

Problemlösungen	15
Technische Daten	16

Informationen und Antworten auf häufige Fragen (FAQs) zu vielen unserer Produkte sowie ggfs. aktualisierte Handbücher finden Sie auf der Internetseite:

www.sichler-haushaltsgeraete.de

Geben Sie dort im Suchfeld die Artikelnummer oder den Artikelnamen ein.

Ihr neuer 3in1-Luftwäscher, -befeuchter & -kühler

Sehr geehrte Kundin, sehr geehrter Kunde,

vielen Dank für den Kauf dieses 3in1-Luftwäscher, -befeuchter und -kühler. Dank ihm reinigen, befeuchten und kühlen Sie Ihre Raumluft in nur einem Schritt.

Bitte lesen Sie diese Bedienungsanleitung und befolgen Sie die aufgeführten Hinweise und Tipps, damit Sie Ihren neuen Luftreiniger, -befeuchter und -kühler optimal einsetzen können.

Lieferumfang

- Luftwäscher inklusive Filter
- Fernbedienung inklusive Batterie
- Bedienungsanleitung

Optionales Zubehör

- Ersatzbatterie CR2025 (PX-1684)
- Ersatzfilter (ZX-7249)

Produktvarianten

- ZX-7247: schwarz
- ZX-7248: weiß

Wichtige Hinweise zu Beginn

- Dieses Gerät kann von Kindern ab 8 Jahren und darüber sowie von Personen mit verringerten physischen, sensorischen oder mentalen Fähigkeiten oder Mangel an Erfahrungen und Wissen benutzt werden, wenn sie beaufsichtigt oder bezüglich des sicheren Gebrauchs des Gerätes unterwiesen wurden und die daraus resultierenden Gefahren verstehen.
- Kinder dürfen nicht mit dem Gerät spielen.
- Reinigung und Benutzerwartung dürfen nicht durch Kinder durchgeführt werden, es sei, denn sie sind älter als 8 Jahre und beaufsichtigt.
- Bewahren Sie das Gerät und seine Zuleitung außerhalb der Reichweite von Kindern unter 8 Jahren auf.
- Vor der Reinigung bzw. Wartung des Gerätes muss dieses durch ziehen des Netzsteckers vom Stromnetz getrennt werden.
- Wenn die Anschlussleitung dieses Gerätes beschädigt wird, muss sie durch den zentralen Kundendienst des Herstellers oder eine ähnlich qualifizierte Person ersetzt werden.
- Durch unsachgemäße Reparaturen können erhebliche Gefahren für den Benutzer entstehen.
- Nutzen Sie zur Reinigung keine scheuernden, korrosiven und entzündlichen Reiniger, wie z.B. Bleichmittel oder Alkohol.
- Reiben oder quetschen Sie den Filter nicht stark während der Reinigung. Das kann ihn beschädigen und die Befeuchtungs-Leistung beeinträchtigen.
- Reinigen Sie mindestens 1x pro Woche den Wassertank und den Filter und wechseln Sie das Wasser, damit das Gerät hygienisch bleibt.
- Reinigen Sie den Filter nicht in der Wasch- oder Spülmaschine. Er kann dadurch verformt und beschädigt werden.
- Ist das Gerät für eine längere Zeit nicht in Betrieb gewesen, können sich Bakterien und Schimmel auf dem Filter gebildet haben. Überprüfen Sie daher vor der erneuten Inbetriebnahme den Filter. Ist er verschmutzt, ersetzen Sie ihn.

Sicherheitshinweise

- Die Gebrauchsanweisung aufmerksam lesen. Sie enthält wichtige Hinweise für den Gebrauch, die Sicherheit und die Wartung des Gerätes. Gebrauchsanweisung sorgfältig aufbewahren und gegebenenfalls an Nachbenutzer weitergegeben.
- Das Gerät darf nur für den vorgesehenen Zweck, gemäß dieser Gebrauchsanweisung, verwendet werden.
- Beim Gebrauch die Sicherheitshinweise beachten.
- Vor der Inbetriebnahme das Gerät und seine Anschlussleitung sowie Zubehör auf Beschädigungen überprüfen. Verwenden Sie das Gerät nicht, wenn es sichtbare Schäden aufweist.
- Betreiben Sie das Gerät nur an haushaltsüblichen Steckdosen. Prüfen Sie, ob die auf dem Typenschild angegebene Netzspannung mit der Ihres Stromnetzes übereinstimmt.
- Die Anschlussleitung nicht quetschen, nicht über scharfen Kanten oder heiße Oberflächen ziehen; Anschlussleitung nicht zum Tragen verwenden.
- Wenn die Netzanschlussleitung dieses Gerätes beschädigt wird, muss sie durch den Hersteller oder seinen Kundendienst oder eine ähnlich qualifizierte Person ersetzt werden, um Gefährdungen zu vermeiden.
- Den Netzstecker des Gerätes ziehen: -nach jedem Gebrauch, -bei Störungen während des Betriebes, -vor jeder Reinigung des Gerätes.
- Den Stecker nie am Netzkabel oder mit nassen Händen aus der Steckdose ziehen.
- Das Gerät ist ausschließlich für den Haushaltsgebrauch oder ähnliche Verwendungszwecke bestimmt. Es darf nicht für gewerbliche Zwecke verwendet werden!
- Das Gerät ist nur zur Verwendung in Innenräumen geeignet.
- Achten Sie darauf, dass das Gerät beim Betrieb eine gute Standfestigkeit besitzt und nicht über das Netzkabel gestolpert werden kann.
- Benutzen Sie das Gerät niemals nach einer Fehlfunktion, z.B. wenn das Gerät ins Wasser oder heruntergefallen ist oder auf eine andere Weise beschädigt wurde.
- Der Hersteller übernimmt keine Verantwortung bei falschem Gebrauch, der durch Nichtbeachtung der Gebrauchsanleitung zustande kommt.
- Ein Umbauen oder Verändern des Produktes beeinträchtigt die Produktsicherheit. Achtung Verletzungsgefahr!
- Alle Änderungen und Reparaturen an dem Gerät oder Zubehör dürfen nur durch den Hersteller oder von ihm ausdrücklich hierfür autorisierte Personen durchgeführt werden.
- Achten Sie darauf, dass das Produkt an einer Steckdose betrieben wird die leicht zugänglich ist, damit Sie das Gerät im Notfall schnell vom Netz trennen können.
- Öffnen Sie das Produkt nie eigenmächtig. Führen Sie Reparaturen nie selbst aus!
- Behandeln Sie das Produkt sorgfältig. Es kann durch Stöße, Schläge oder Fall aus bereits geringer Höhe beschädigt werden.
- Halten Sie das Produkt fern von extremer Hitze.
- Tauchen Sie das Produkt niemals in Wasser oder andere Flüssigkeiten.
- Nutzen Sie das Gerät nur bei normaler Raumtemperatur von 5 ~ 40 °C.
- Geben Sie keine Metallprodukte, Chemikalien und Reinigungsmittel in den Wassertank, dass kann die Zerstäubung beeinträchtigen.
- Es ist streng verboten, Wasser in den Nebel- und den Luftauslass zu füllen.

- Platzieren Sie das Gerät außerhalb der Reichweite von Kindern und Personen mit verringerten physischen, sensorischen oder mentalen Fähigkeiten und nutzen Sie es in ihrer Nähe nur, wenn es von einer verantwortlichen Person überwacht wird.
- Berühren Sie den Stecker nicht, wenn es gewittert.
- Schließen Sie das Gerät nur an eine geerdete Stromversorgung an.
- Berühren Sie das Gerät nicht mit nassen Händen.
- Nutzen Sie das Gerät nicht draußen.
- Halten Sie das Gerät fern von Heizquellen.
- Setzen Sie das Gerät keinen hohen Temperaturen aus.
- Technische Änderungen und Irrtümer vorbehalten!

Gesundheitliche Hinweise

Achtung! - Halten Sie bei medizinischer Vorbelastung Rücksprache mit Ihrem Arzt. Falls Sie unter Lungenkrankheiten, Asthma, Herzkrankheiten, Erkrankungen der Atemwege, Atemproblemen leiden, suchen Sie vor der Verwendung des Geräts einen Arzt auf, um zu überprüfen, ob die Anwendung dieses Geräts für Sie unbedenklich ist.

Wichtige Hinweise zu Batterien und deren Entsorgung

Batterien gehören **nicht** in den Hausmüll. Als Verbraucher sind Sie gesetzlich verpflichtet, leere Batterien zur fachgerechten Entsorgung zurückzugeben. Sie können Ihre Batterien bei den öffentlichen Sammelstellen in Ihrer Gemeinde abgeben oder überall dort, wo Batterien der gleichen Art verkauft werden.

- Batterien gehören nicht in die Hände von Kindern.
- Batterien, aus denen Flüssigkeit austritt, sind gefährlich. Berühren Sie diese nur mit geeigneten Handschuhen.
- Versuchen Sie nicht, Batterien zu öffnen und werfen Sie Batterien nicht in Feuer.
- Normale Batterien dürfen nicht wieder aufgeladen werden. Achtung Explosionsgefahr!
- Nehmen Sie die Batterie aus dem Gerät, wenn Sie es für längere Zeit nicht benutzen.
- Achten Sie beim Einsetzen der Batterie unbedingt auf die richtige Polarität. Eine falsch eingesetzte Batterie kann zur Zerstörung des Geräts führen – Brandgefahr!
- Die ideale Lagertemperatur von Batterien beträgt 10 – 20 °C. Vermeiden Sie am Lagerort direkte Sonneneinstrahlung.

Wichtige Hinweise zur Entsorgung

Dieses Elektrogerät gehört nicht in den Hausmüll. Für die fachgerechte Entsorgung wenden Sie sich bitte an die öffentlichen Sammelstellen in Ihrer Gemeinde. Einzelheiten zum Standort einer solchen Sammelstelle und über ggf. vorhandene Mengenbeschränkungen pro Tag / Monat / Jahr entnehmen Sie bitte den Informationen der jeweiligen Gemeinde.



Konformitätserklärung

Hiermit erklärt PEARL GmbH, dass sich die Produkte ZX-7247-675 und ZX-7248-675 in Übereinstimmung mit der RoHS-Richtlinie 2011/65/EU + (EU)2015/863, der EMV-Richtlinie 2014/30/EU, der Niederspannungsrichtlinie 2014/35/EU befinden.

Kurtasz, A.

Qualitätsmanagement
Dipl. Ing. (FH) Andreas Kurtasz

Die ausführliche Konformitätserklärung finden Sie unter www.pearl.de/support.
Geben Sie dort im Suchfeld die Artikelnummer ZX-7247 bzw. ZX-7248 ein.



Produktdetails

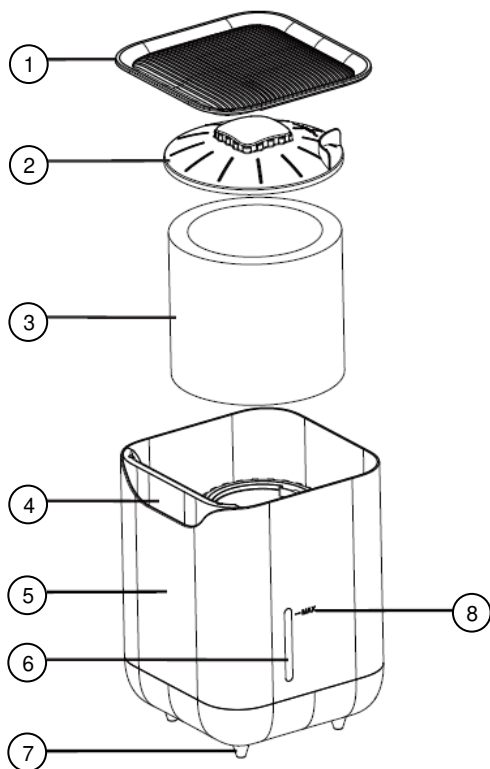

1. Gehäuse-Abdeckung
2. Filter-Abdeckung
3. Filter
4. Bedienpanel

5. Gehäuse
6. Wasserstands-Fenster
7. Standfüße
8. Maximaler Füllstand

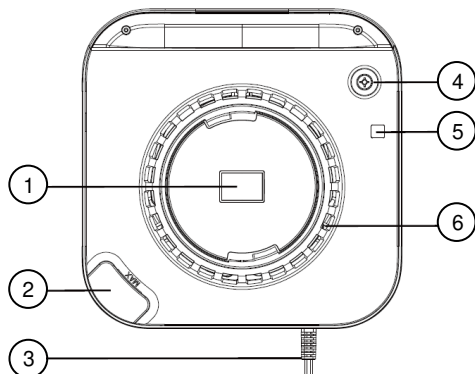

- 1. Duftöl-Fach
- 2. Einfüll-Öffnung
- 3. Stromkabel

- 4. Wassermangel-Schutz-Schwimmer
- 5. UV-Licht
- 6. Luftauslass

Bedienpanel

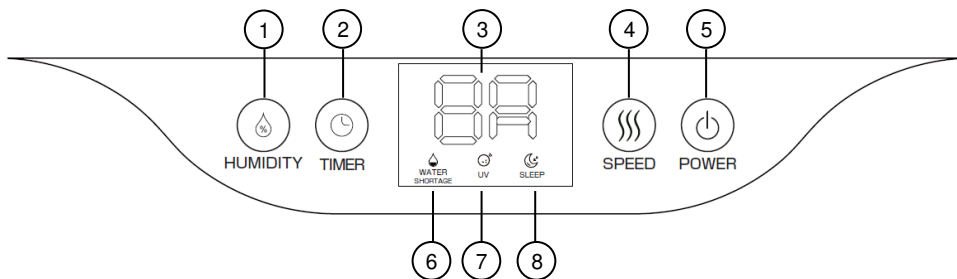

- 1. Luftfeuchtigkeits-Taste
- 2. Timer-Taste
- 3. Display
- 4. Geschwindigkeits-Taste

- 5. Ein/Aus-Taste
- 6. Wassermangel-Icon
- 7. UV-Icon
- 8. Schlafmodus-Icon

Fernbedienung

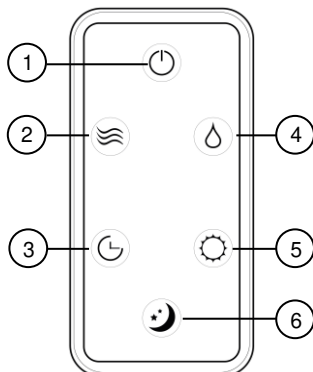

- | | |
|---------------------------|----------------------------|
| 1. Ein/Aus-Taste | 4. Luftfeuchtigkeits-Taste |
| 2. Geschwindigkeits-Taste | 5. UV-Licht-Taste |
| 3. Timer-Taste | 6. Schlafmodus-Taste |

Inbetriebnahme



HINWEIS:

Wenn Sie den Tisch-Luftreiniger erhalten haben, bewahren Sie ihn zunächst für 30 Minuten bei Raumtemperatur auf um zu vermeiden, dass ein plötzlicher Temperaturwechsel den Wassertank beschädigt.

1. Batterien in Fernbedienung einsetzen

1. Öffnen Sie das Batteriefach an der Schmalseite der Fernbedienung.
2. Setzen Sie die Knopfzelle Typ CR2025 ein. Achten Sie dabei auf die korrekte Polarität.
3. Schließen Sie das Batteriefach wieder

2. Wasser einfüllen

Sie haben zwei Möglichkeiten, Wasser in den Luftreiniger einzufüllen:



ACHTUNG!

Schalten Sie den Luftreiniger aus und trennen Sie ihn von der Stromversorgung, bevor Sie Wasser einfüllen!

Achten Sie darauf, dass Sie den maximalen Füllstand nicht überschreiten. Wasser könnte sonst in das Gerät gelangen und es beschädigen.

Die Wassertemperatur darf nicht mehr als 40 °C betragen. Andernfalls kann der Wassertank beschädigt werden.

Entfernen Sie die Gehäuse-Abdeckung und füllen Sie Wasser durch die Einfüll-Öffnung in den Wassertank.

ODER

Füllen Sie das Wasser durch die Gehäuse Abdeckung und die Einfüll-Öffnung in den Wassertank.



HINWEIS:

Vermeiden Sie Wasser im Gehäuse des Luftreinigers. Sollte Wasser hineingelangt sein, dann trocknen Sie es mit einem trockenen Tuch, um Schäden am Gerät zu vermeiden.

3. Duftöl einfüllen

1. Entfernen Sie die Gehäuse- und die Filter-Abdeckung.
2. Öffnen Sie das Duftöl-Fach und füllen Sie das gewünschte Duftöl ein.
3. Setzen Sie die Filter- und die Gehäuse-Abdeckung wieder auf.

4. Mit der Stromversorgung verbinden

Stecken Sie den Stecker des Luftreinigers in eine geeignete Steckdose.

Verwendung



ACHTUNG!

Bewegen Sie den Luftreiniger nicht, wenn er in Betrieb ist.

1. Aufstellungsort

- Stellen Sie den Luftreiniger auf eine stabile, ebene Fläche, um eine Neigung und ein Umkippen zu vermeiden.
- Platzieren Sie den Luftreiniger 2 m entfernt von Möbeln und elektrischen Geräten, um Kontakt mit Feuchtigkeit zu vermeiden.
- Halten Sie den Luftreiniger fern von Hitzequellen und direkter Sonneneinstrahlung.

2. Ein- und ausschalten

1. Berühren Sie die Ein/Aus-Taste, um den Tisch-Luftreiniger einzuschalten.
2. Berühren Sie sie erneut, um den Tisch-Luftreiniger auszuschalten.

3. Geschwindigkeit einstellen

Berühren Sie wiederholt die Geschwindigkeits-Taste, um zwischen niedriger und hoher Ventilator-Geschwindigkeit zu wechseln.

4. Ziel-Luftfeuchtigkeit einstellen

1. Berühren Sie die Luftfeuchtigkeits-Taste, um die gewünschte Ziel-Luftfeuchtigkeit einzustellen. Der eingestellte Luftfeuchtigkeits-Wert wird auf dem Display angezeigt.
2. Berühren Sie wiederholt die Luftfeuchtigkeits-Taste, um die gewünschte Ziel-Luftfeuchtigkeit einzustellen. Der Luftreiniger läuft so lange, bis der eingestellte Luftfeuchtigkeits-Wert erreicht ist, und schaltet dann automatisch ab.

3. Berühren Sie wiederholt die Luftfeuchtigkeits-Taste bis das Display -- anzeigt, um den Luftkühler dauerhaft einzuschalten, unabhängig einer bestimmten Ziel-Luftfeuchtigkeit.

5. UV-Sterilisation

1. Schalten Sie den Luftreiniger ein.
2. Berühren Sie lange die Timer-Taste, um die UV-Sterilisation einzuschalten. Das Display zeigt das UV-Icon.
3. Berühren Sie sie erneut lange, um die UV-Sterilisation auszuschalten.

6. Timer

Berühren Sie wiederholt die Timer-Taste, um einen Ausschalt-Timer zu setzen. Das Display zeigt die eingestellte Zeit an. Der Luftreiniger schaltet sich nach der eingestellten Zeit automatisch aus.

7. Schlafmodus

1. Schalten Sie den Luftreiniger ein.
2. Berühren Sie lange die Luftfeuchtigkeits-Taste, um den Luftreiniger in den Schlafmodus zu versetzen. Das Display schaltet sich bis auf das Schlafmodus-Icon aus. Der Luftreiniger arbeitet weiter.
3. Berühren Sie eine beliebige Taste, um den Schlafmodus zu verlassen.

Reinigung und Wartung



ACHTUNG!

Schalten Sie den Luftreiniger aus und trennen Sie ihn von der Stromversorgung, bevor Sie jegliche Reinigungs- und Wartungsarbeiten vornehmen. Achten Sie darauf, dass kein Wasser ins Gehäuse gelangt.

1. Rest-Wasser ausschütten



HINWEIS:

Folgen Sie beim Ausschütten von Wasser der Beschreibung, andernfalls kann Wasser ins Gehäuse des Tisch-Luftreinigers gelangen.

1. Schalten Sie den Luftreiniger aus und trennen Sie ihn von der Stromversorgung.
2. Entfernen Sie die Gehäuse-Abdeckung.
3. Neigen Sie den Luftreiniger in die Richtung der Einfüll-Öffnung und schütten Sie das Wasser vorsichtig aus.

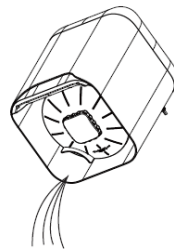
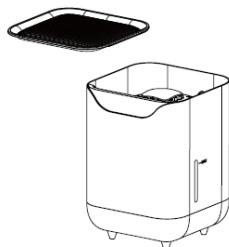

**HINWEIS:**

Sollte die Raumtemperatur unter 0 °C fallen, dann entfernen Sie alles Wasser aus dem Luftreiniger, um Frostschäden zu vermeiden.

2. Luftreiniger reinigen

1. Schalten Sie den Luftreiniger aus und trennen Sie ihn von der Stromversorgung.
2. Reinigen Sie das Äußere des Luftreinigers mit einem weichen, feuchten Tuch.
3. Spülen Sie den Wassertank mit sauberem Leitungswasser. Geben Sie gegebenenfalls ein mildes Reinigungsmittel zu und lassen Sie es 10 Minuten einwirken. Spülen Sie anschließend den Tank gründlich aus.

**HINWEIS:**

Es wird empfohlen den Wassertank mindestens 1x wöchentlich zu reinigen und das Wasser zu wechseln.

3. Filter reinigen

**HINWEIS:**

Vermeiden Sie starkes Quetschen und Reiben des Filters während der Reinigung. Das kann den Filter beschädigen.

1. Schalten Sie den Luftreiniger aus und trennen Sie ihn von der Stromversorgung.
2. Entfernen Sie die Gehäuse- und die Filter-Abdeckung.
3. Entnehmen Sie den Filter.
4. Legen Sie den Filter für ca. 1 Stunde ins Wasser.
5. Reinigen Sie anschließend den Filter unter einem schwachen Strahl Leitungswasser. Vermeiden Sie dabei starkes Reiben und Quetschen.
6. Lassen Sie den Filter gut abtropfen und dann trocknen.
7. Setzen Sie den Filter wieder in den Tisch-Luftreiniger ein.
8. Setzen Sie die Filter- und die Gehäuse-Abdeckung wieder auf.

**HINWEIS:**

Es wird empfohlen den Filter mindestens 1x wöchentlich zu reinigen und alle 3 Monate zu ersetzen.

4. Filter trocknen

Um zu vermeiden, dass durch einen zu feuchten Filter Bakterien entstehen, entfeuchtet der Luftreiniger den Filter automatisch. Sobald kein Wasser mehr im Tank ist, ertönt 3x ein Signalton und das Display zeigt das Wassermangel-Icon. Der Luftreiniger arbeitet für 8 Stunden weiter, um die Feuchtigkeit des Filters zu reduzieren, und schaltet sich dann aus.

Lagerung

Bevor Sie den Luftreiniger für eine längere Zeit lagern:

- leeren Sie den Wassertank
- reinigen Sie Wassertank und Filter
- lassen Sie den Luftreiniger, Wassertank und Filter vollständig trocknen

Problemlösungen

Problem	Möglicher Grund	Lösung
Das Display leuchtet nicht	Der Luftreiniger ist nicht mit der Stromversorgung verbunden.	Stecken Sie den Stecker in die Steckdose. Leuchtet das Display dann immer noch nicht, kontaktieren Sie den Kundenservice.
Wassertank leckt	Das eingefüllte Wasser übersteigt den maximal zulässigen Füllstand.	Schütten Sie einen Teil des Wassers wieder aus.
Nach einiger Zeit in Benutzung wird der Filter gelb	Die gelbe Verfärbung ist normal und beeinträchtigt nicht die Befeuchtungsleistung des Luftreinigers	Reinigen Sie den Filter regelmäßig, um gelbe Verfärbungen zu entfernen
Luftreiniger riecht unangenehm	Das Wasser im Wassertank ist verschmutzt oder wurde zu lange nicht gewechselt	Reinigen Sie den Luftreiniger und den Filter und füllen Sie frisches Wasser ein.
Kein Nebel	Der Luftreiniger nutzt zur Befeuchtung die Verdunstungstechnologie. Die befeuchtete Luft kommt aus dem Luftauslass. Mit bloßem Auge ist kein Nebel zu sehen, Boden und Tischplatte bleiben trocken	

Technische Daten

Rating	230 V AC 50 Hz
Wasserverdunstung	Bis zu 280 ml/ Stunde
Wassertank	4 l
Timer	1 – 12 Stunden
Geeignete Raumgröße	Bis 120 m ²
Betriebstemperatur	5 ~ 40 °C
Leistungsaufnahme	18 W
Maße	24 x 24 x 33,5 cm
Gewicht	1,8 kg

Für Ihre Notizen

Kundenservice:

DE: +49(0)7631-360-350

CH: +41(0)848-223-300

FR: +33(0)388-580-202

PEARL GmbH | PEARL-Straße 1-3 | D-79426 Buggingen

© REV1 – 01.07.2022 – CR//TS

TLW-400

Purificateur d'air 3 en 1

avec lumière UV

Mode d'emploi



Table des matières

Votre nouveau purificateur d'air 3 en 1	3
Contenu	3
Accessoires en option	3
Variantes du produit.....	3
Consignes préalables	4
Consignes de sécurité.....	5
Avertissement concernant la santé.....	6
Consignes importantes concernant les piles et leur recyclage	6
Consignes importantes concernant le traitement des déchets.....	7
Déclaration de conformité	7
Description du produit.....	8
Panneau de commande	9
Télécommande.....	10
Mise en marche.....	10
1. Insérer les piles dans la télécommande	10
2. Ajouter de l'eau	10
3. Ajouter de l'huile parfumée	11
4. Brancher l'appareil à l'alimentation.....	11
Utilisation	11
1. Lieu d'installation	11
2. Allumer et éteindre.....	11
3. Régler la vitesse	11
4. Régler l'humidité de l'air cible	11
5. Stérilisation UV	12
6. Minuteur	12
7. Mode Sommeil.....	12
Nettoyage et entretien.....	12
1. Vider l'eau restante	12
2. Nettoyer le purificateur d'air	13
3. Nettoyer le filtre.....	13
4. Faire sécher le filtre.....	14
Stockage	14
Dépannage.....	14
Caractéristiques techniques.....	15

Votre nouveau purificateur d'air 3 en 1

Chère cliente, cher client,

Nous vous remercions d'avoir choisi ce purificateur d'air 3 en 1. Grâce à lui, vous pouvez purifier, humidifier et rafraîchir l'air ambiant en une seule fois.

Afin d'utiliser au mieux votre nouveau produit, veuillez lire attentivement ce mode d'emploi et respecter les consignes et astuces suivantes.

Contenu

- Purificateur d'air avec filtre
- Télécommande avec pile
- Mode d'emploi

Accessoires en option (disponibles séparément sur www.pearl.fr) :

- Pile bouton CR2025 de rechange
- Filtre pour purificateur d'air 3 en 1 TLW-400 (ZX7249)

Variantes du produit

- ZX7247 : coloris noir
- ZX7248 : coloris blanc

Consignes préalables

- Cet appareil n'est pas conçu pour être utilisé par des personnes (y compris les enfants) dont les capacités physiques, sensorielles ou mentales sont réduites, ou des personnes dénuées d'expérience ou de connaissance, sauf si elles ont pu bénéficier, par l'intermédiaire d'une personne responsable de leur sécurité, d'une surveillance ou d'instructions préalables concernant l'utilisation de l'appareil.
- Surveillez les enfants pour vous assurer qu'ils ne jouent pas avec l'appareil.
- Le nettoyage et l'entretien de l'appareil ne doivent pas être effectués par des enfants.
- Rangez l'appareil hors de portée des enfants.
- Débranchez la fiche d'alimentation secteur de l'appareil de l'alimentation avant de le nettoyer ou de l'entretenir.
- Si le câble d'alimentation est endommagé, il doit être remplacé par le service après-vente central du fabricant ou par des personnes de qualification similaire.
- De mauvaises réparations peuvent entraîner un risque pour l'utilisateur.
- Pour nettoyer l'appareil, n'utilisez pas de produits abrasifs, corrosifs ou inflammables (par ex. eau de Javel ou alcool).
- Ne frottez pas ou n'écrasez pas fortement le filtre pendant le nettoyage de l'appareil. Cela peut l'endommager et nuire à ses performances d'humidification.
- Nettoyez le réservoir d'eau et le filtre au moins une fois par semaine et remplacez l'eau pour que l'appareil reste hygiénique.
- Ne lavez pas le filtre à la machine à laver ou au lave-vaisselle. Cela peut le déformer et l'endommager.
- Si l'appareil n'a pas été utilisé pendant une longue période, des bactéries et des moisissures peuvent s'être formées sur le filtre. Par conséquent, vérifiez le filtre avant chaque nouvelle mise en marche. S'il est sale, remplacez-le.

Consignes de sécurité

- Ce mode d'emploi vous permet de vous familiariser avec le fonctionnement du produit. Lisez-le attentivement et conservez-le afin de pouvoir le consulter en cas de besoin. Le cas échéant, transmettez-le avec le produit à l'utilisateur suivant.
- Pour connaître les conditions de garantie, veuillez contacter votre revendeur. Veuillez également tenir compte des conditions générales de vente !
- Veillez à utiliser le produit uniquement comme indiqué dans la notice. Une mauvaise utilisation peut endommager le produit ou son environnement.
- N'utilisez pas l'appareil à d'autres fins que celle pour laquelle il est conçu.
- Respectez les consignes de sécurité lors de l'utilisation.
- Avant chaque utilisation, vérifiez que ni l'appareil, ni ses accessoires, ni son câble d'alimentation ne sont endommagés. N'utilisez pas l'appareil s'il présente des traces visibles d'endommagement.
- N'utilisez le produit qu'avec une prise secteur domestique. Vérifiez que la tension secteur indiquée sur la plaque signalétique correspond à celle de votre alimentation secteur.
- Veillez à ne pas pincer le câble d'alimentation, ne l'exposez pas à des bords tranchants ou à des surfaces chaudes. N'utilisez pas le câble pour déplacer l'appareil.
- Conservez le produit hors de la portée et de la vue des enfants.
- Cet appareil n'est pas conçu pour être utilisé par des personnes (y compris les enfants) dont les capacités physiques, sensorielles ou mentales sont réduites, ou des personnes dénuées d'expérience ou de connaissance, sauf si elles ont pu bénéficier, par l'intermédiaire d'une personne responsable de leur sécurité, d'une surveillance ou d'instructions préalables concernant l'utilisation de l'appareil.
- Si le câble d'alimentation est endommagé, il doit être remplacé par le fabricant, son service après-vente ou des personnes de qualification similaire afin d'éviter tout danger. N'utilisez pas l'appareil tant que la réparation n'a pas été effectuée.
- Débranchez la fiche d'alimentation de l'appareil après chaque utilisation, avant de nettoyer l'appareil, et en cas de dysfonctionnement pendant l'utilisation.
- Ne débranchez jamais la fiche avec des mains mouillées ou en tirant sur le câble.
- Cet appareil est conçu pour un usage domestique ou similaire uniquement. Cet appareil ne convient pas pour un usage industriel.
- Cet appareil est conçu pour une utilisation en intérieur uniquement.
- Veillez à ce que l'appareil soit placé de façon stable lors de l'utilisation et que le câble ne constitue pas un obstacle sur lequel on pourrait trébucher.
- N'utilisez jamais l'appareil s'il présente un dysfonctionnement, s'il a été plongé dans l'eau, s'il est tombé ou a été endommagé d'une autre manière.
- Le démontage ou la modification du produit affecte sa sécurité. Attention, risque de blessure !
- Toute modification ou réparation de l'appareil ou de ses accessoires doit être effectuée exclusivement par le fabricant ou par un spécialiste dûment autorisé.
- Veillez à ce que le produit soit alimenté par une prise facilement accessible afin de pouvoir débrancher l'appareil rapidement en cas d'urgence.
- N'ouvrez pas le produit vous-même. Ne tentez jamais de réparer vous-même le produit !
- Manipulez le produit avec précaution. Un coup, un choc, ou une chute, même de faible hauteur, peut l'endommager.
- N'exposez pas le produit à une chaleur extrême.

- Ne plongez jamais l'appareil dans l'eau ni dans aucun autre liquide.
- Utilisez uniquement l'appareil en cas de température ambiante normale (5 ~ 40°C).
- Ne placez pas de produits métalliques, de produits chimiques ou de produits de nettoyage dans le réservoir d'eau, car cela peut nuire à la pulvérisation.
- Il est strictement interdit de verser de l'eau dans les sorties d'air et de pulvérisation.
- Placez l'appareil hors de portée des enfants et des personnes dont les capacités physiques, sensorielles ou mentales sont réduites, et ne l'utilisez à proximité que sous la surveillance d'une personne responsable.
- Ne manipulez pas la fiche d'alimentation secteur pendant un orage.
- Branchez l'appareil uniquement à une source d'alimentation reliée à la terre.
- Ne touchez pas l'appareil avec des mains mouillées.
- N'utilisez pas l'appareil en extérieur.
- Maintenez l'appareil à distance des sources de chaleur.
- N'exposez pas l'appareil à des températures élevées.
- Aucune garantie ne pourra être appliquée en cas de mauvaise utilisation.
- Le fabricant décline toute responsabilité en cas de dégâts matériels ou dommages (physiques ou moraux) dus à une mauvaise utilisation et/ou au non-respect des consignes de sécurité.
- Sous réserve de modification et d'erreur !

Avvertissement concernant la santé

Attention ! En cas d'antécédents médicaux, veuillez demander l'avis de votre médecin. Si vous souffrez de maladies pulmonaires, d'asthme, de maladies cardiaques, de maladies respiratoires, de problèmes respiratoires, consultez un médecin avant d'utiliser cet appareil afin de vérifier que son utilisation ne présente aucun risque pour votre santé.

Consignes importantes concernant les piles et leur recyclage

Les piles ne doivent **PAS** être jetées dans la poubelle de déchets ménagers. Chaque consommateur est aujourd'hui obligé de jeter les piles usagées dans les poubelles spécialement prévues à cet effet. Vous pouvez déposer vos piles dans les lieux de collecte de déchets de votre municipalité et dans les lieux où elles sont vendues.

- Maintenez les piles hors de portée des enfants.
- Les piles dont s'échappe du liquide sont dangereuses. Ne les manipulez pas sans gants adaptés.
- N'ouvrez pas les piles, ne les jetez pas au feu.
- Les piles normales ne sont pas rechargeables. Attention : risque d'explosion !
- Retirez la pile de l'appareil si vous ne comptez pas l'utiliser pendant une période prolongée.
- Veillez à respecter la polarité lors de l'insertion des piles. Un mauvais sens d'insertion des piles peut endommager l'appareil – Risque d'incendie !
- La température idéale de stockage des piles se situe entre 10 et 20°C. Évitez un lieu de stockage sujet au rayonnement direct du soleil.

Consignes importantes concernant le traitement des déchets

Cet appareil électronique ne doit **PAS** être jeté dans la poubelle de déchets ménagers. Pour l'enlèvement approprié des déchets, veuillez vous adresser aux points de ramassage publics de votre municipalité. Les détails concernant l'emplacement d'un tel point de ramassage et des éventuelles restrictions de quantité existantes par jour/mois/année, ainsi que sur des frais éventuels de collecte, sont disponibles dans votre municipalité.



Déclaration de conformité

La société PEARL GmbH déclare ces produits, ZX-7247 et ZX-7248, conformes aux directives actuelles suivantes du Parlement Européen : 2011/65/UE et 2015/863/UE, relatives à la limitation de l'utilisation de certaines substances dangereuses dans les équipements électriques et électroniques, 2014/30/UE, concernant la compatibilité électromagnétique, et 2014/35/UE, concernant la mise à disposition sur le marché du matériel électrique destiné à être employé dans certaines limites de tension.

Kurtasz, A.

Service Qualité
Dipl. Ing. (FH) Andreas Kurtasz

La déclaration de conformité complète du produit est disponible en téléchargement à l'adresse <https://www.pearl.fr/support/notices> ou sur simple demande par courriel à qualite@pearl.fr.



Description du produit

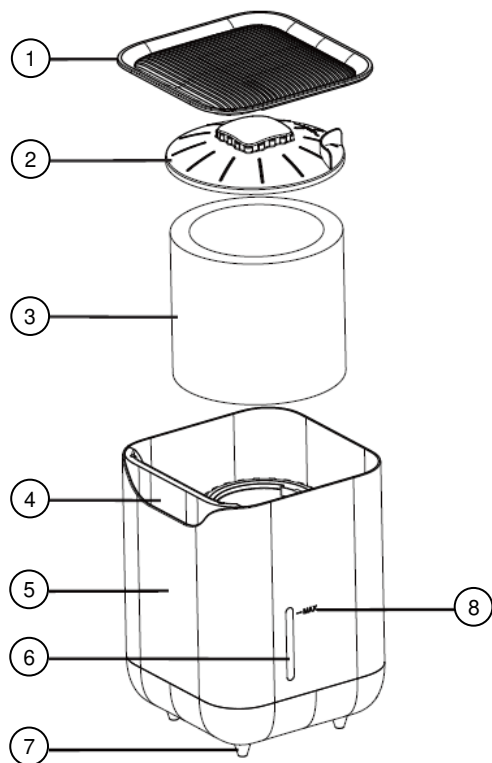

1. Cache du boîtier

2. Cache du filtre

3. Filtre

4. Panneau de commande

5. Boîtier

6. Fenêtre du niveau d'eau

7. Pieds de support

8. Niveau de remplissage maximal

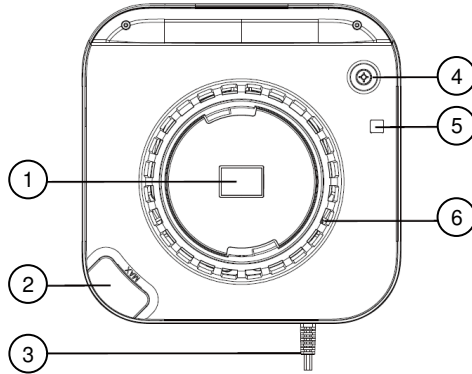

- | | |
|-------------------------------------|--|
| 1. Compartiment pour huile parfumée | 4. Flotteur de protection contre le manque d'eau |
| 2. Ouverture de remplissage | 5. Lumière UV |
| 3. Câble d'alimentation | 6. Sortie d'air |

Panneau de commande

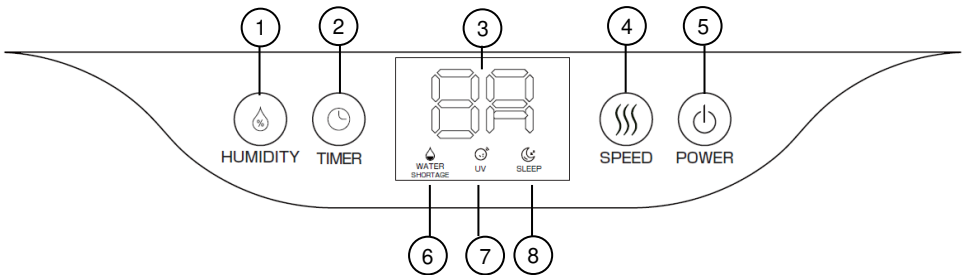

- | | |
|------------------------------------|--------------------------|
| 1. Touche Humidité de l'air | 5. Touche Marche/Arrêt |
| 2. Touche Minuteur | 6. Icône de manque d'eau |
| 3. Écran | 7. Icône d'UV |
| 4. Touche de réglage de la vitesse | 8. Icône du mode Sommeil |

Télécommande

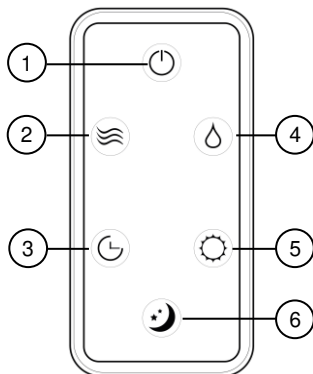

- | | |
|------------------------------------|-----------------------------|
| 1. Touche Marche/Arrêt | 4. Touche Humidité de l'air |
| 2. Touche de réglage de la vitesse | 5. Icône de lumière UV |
| 3. Touche Minuteur | 6. Touche Mode Sommeil |

Mise en marche



NOTE :

Lorsque vous recevez le purificateur d'air, conservez-le d'abord à température ambiante pendant 30 minutes afin d'éviter qu'un changement soudain de température n'endommage le réservoir d'eau.

1. Insérer les piles dans la télécommande

1. Ouvrez le compartiment à pile situé du côté le plus fin de la télécommande.
2. Insérez la pile bouton CR2025. Ce faisant, veillez à respecter la polarité.
3. Refermez le compartiment à pile.

2. Ajouter de l'eau

Vous avez deux possibilités pour remplir le purificateur d'air d'eau :



ATTENTION !

Éteignez le purificateur d'air et débranchez-le de l'alimentation avant de le remplir d'eau !

Assurez-vous de ne pas dépasser le niveau de remplissage maximal. Dans le cas contraire, de l'eau pourrait pénétrer dans l'appareil et l'endommager. La température de l'eau ne doit pas excéder 40°C. Dans le cas contraire, le réservoir d'eau peut être endommagé.

Remplissez le cache du boîtier, puis remplissez le réservoir d'eau via l'ouverture de remplissage.

OU

Remplissez le réservoir d'eau via le cache du boîtier et l'ouverture de remplissage.



NOTE :

Évitez de verser de l'eau dans le boîtier du purificateur d'air. Si de l'eau y pénètre, séchez-le à l'aide d'un chiffon sec afin d'éviter tout endommagement de l'appareil.

3. Ajouter de l'huile parfumée

1. Retirez les caches du boîtier et du filtre
2. Ouvrez le compartiment pour huile parfumée, puis versez-y l'huile parfumée de votre choix.
3. Remettez les caches du boîtier et du filtre en place.

4. Brancher l'appareil à l'alimentation

Branchez la fiche d'alimentation secteur du purificateur d'air à une prise de courant appropriée.

Utilisation



ATTENTION !

Ne déplacez pas le purificateur d'air lorsqu'il est en marche.

1. Lieu d'installation

- Placez le purificateur d'air sur une surface stable et plane pour éviter d'incliner et de basculer l'appareil.
- Placez le purificateur d'air à une distance de 2 m des meubles et des appareils électriques afin d'éviter tout contact avec l'humidité.
- Maintenez le purificateur d'air à distance des sources de chaleur et du rayonnement direct du soleil.

2. Allumer et éteindre

1. Appuyez sur la touche Marche/Arrêt pour allumer le purificateur d'air.
2. Appuyez à nouveau sur la touche pour éteindre le purificateur d'air.

3. Régler la vitesse

Appuyez de façon répétée sur la touche de réglage de la vitesse pour basculer entre une vitesse de ventilation faible et élevée.

4. Régler l'humidité de l'air cible

1. Appuyez sur la touche Humidité de l'air pour régler l'humidité de l'air cible souhaitée. La valeur d'humidité réglée s'affiche à l'écran.
2. Appuyez de façon répétée sur la touche Humidité de l'air pour régler l'humidité de l'air cible souhaitée. Le purificateur d'air continue de fonctionner jusqu'à ce que la valeur d'humidité définie soit atteinte, puis s'éteint automatiquement.
3. Appuyez de façon répétée sur la touche Humidité de l'air jusqu'à ce que l'écran affiche -- pour activer le purificateur d'air en permanence, indépendamment d'une certaine humidité cible.

5. Stérilisation UV

1. Allumez le purificateur d'air.
2. Appuyez longuement sur la touche Minuteur pour activer la stérilisation UV. L'écran affiche l'icône d'UV.
3. Appuyez à nouveau longuement sur la touche pour désactiver la stérilisation UV.

6. Minuteur

Appuyez de façon répétée sur la touche Minuteur pour régler un minuteur d'arrêt. L'écran affiche la durée définie. Le purificateur d'air s'éteint automatiquement une fois la durée définie écoulée.

7. Mode Sommeil

1. Allumez le purificateur d'air.
2. Appuyez longuement sur la touche Humidité de l'air pour basculer le purificateur d'air en mode Sommeil. L'écran s'éteint, à l'exception de l'icône du mode Sommeil. Le purificateur d'air continue de fonctionner.
3. Appuyez sur une touche quelconque pour quitter le mode Sommeil.

Nettoyage et entretien



ATTENTION !

Éteignez le purificateur d'air et débranchez-le de l'alimentation avant d'effectuer des travaux de nettoyage ou d'entretien.

Veillez à ce que de l'eau ne pénètre pas à l'intérieur du boîtier.

1. Vider l'eau restante



NOTE :

Respectez les instructions concernant le déversement de l'eau. Dans le cas contraire, de l'eau risque de pénétrer dans le boîtier du purificateur d'air.

1. Éteignez le purificateur d'air et débranchez-le de l'alimentation.
2. Retirez le cache du boîtier.
3. Inclinez le purificateur d'air en direction de l'ouverture de remplissage, puis videz précautionneusement l'eau.

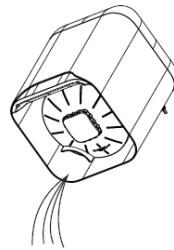
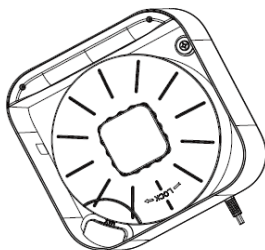
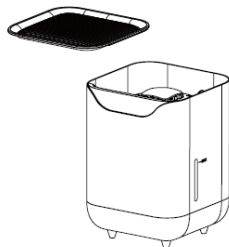



NOTE :

Si la température ambiante tombe sous 0°C, videz alors l'intégralité de l'eau contenue dans le purificateur d'air afin d'éviter des dommages liés au gel.

2. Nettoyer le purificateur d'air

1. Éteignez le purificateur d'air et débranchez-le de l'alimentation.
2. Nettoyez l'extérieur du purificateur d'air à l'aide d'un chiffon doux et humide.
3. Rincez le réservoir d'eau avec de l'eau du robinet propre. Utilisez si besoin un produit nettoyant doux, puis laissez-le agir pendant 10 minutes. Rincez ensuite soigneusement le réservoir.



NOTE :

Il est recommandé de nettoyer le réservoir d'eau au moins une fois par semaine et de remplacer l'eau.

3. Nettoyer le filtre



NOTE :

Évitez d'écraser ou de frotter fortement le filtre pendant le nettoyage. Cela peut endommager le filtre.

4. Éteignez le purificateur d'air et débranchez-le de l'alimentation.
5. Retirez les caches du boîtier et du filtre.
6. Retirez le filtre.
7. Plongez le filtre dans l'eau pendant environ 1 heure.
8. Nettoyez ensuite le filtre sous un faible jet d'eau du robinet. Évitez de le frotter et de l'écraser fortement.
9. Laissez bien le filtre s'égoutter, puis sécher.
10. Remettez le filtre en place dans le purificateur d'air.
11. Remettez les caches du boîtier et du filtre en place.



NOTE :

Il est recommandé de nettoyer le filtre au moins une fois par semaine et de le remplacer tous les trois mois.

4. Faire sécher le filtre

Pour éviter que des bactéries ne se développent à cause d'un filtre trop humide, le purificateur d'air déshumidifie automatiquement le filtre. S'il n'y a plus d'eau dans le réservoir, un signal sonore retentit trois fois et l'écran affiche l'icône de manque d'eau. Le purificateur d'air continue de fonctionner pendant 8 heures pour réduire l'humidité du filtre, puis s'éteint.

Stockage

Avant de ranger le purificateur d'air pendant une longue période :

- Videz le réservoir d'eau
- Nettoyez le réservoir d'eau et le filtre
- Laissez le purificateur d'air, le réservoir d'eau et le filtre sécher complètement

Dépannage

Problème	Cause probable	Solution
L'écran ne s'allume pas	Le purificateur d'air n'est pas branché à l'alimentation.	Branchez la fiche d'alimentation secteur à une prise de courant. Si l'écran ne s'allume ensuite toujours pas, contactez le service Après-Vente.
Le réservoir d'eau fuit	L'eau versée dépasse le niveau de remplissage maximal autorisé.	Videz une partie de l'eau.
Après un certain temps d'utilisation, le filtre devient jaune	La décoloration jaune est normale et n'affecte pas les performances d'humidification du purificateur d'air.	Nettoyez régulièrement le filtre pour retirer la décoloration jaune.
Le purificateur d'air dégage une odeur désagréable	L'eau du réservoir d'eau est sale ou n'a pas été remplacée depuis longtemps.	Nettoyez le purificateur d'air et le filtre, puis remplissez le réservoir d'eau propre.
Aucune brume	Le purificateur d'air utilise la technologie de l'évaporation pour l'humidification. L'air humidifié est émis par la sortie d'air. Aucune brume n'est visible à l'œil nu, le sol et le plan de travail restent secs	

Caractéristiques techniques

Alimentation	230 V AC / 50 Hz
Évaporation de l'eau	Jusqu'à 280 ml/h
Réservoir d'eau	4 L
Minuteur	1 – 12 h
Taille appropriée de la pièce	Jusqu'à 120 m ²
Température de fonctionnement	5 ~ 40°C
Puissance absorbée	18 W
Dimensions	24 x 24 x 33,5 cm
Poids	1,8 kg

