

**Sehr geehrte Kundin, sehr geehrter Kunde,**

vielen Dank für den Kauf dieses Edelstahl-Rosetten-Sets. Zieren Sie Ihre Bad- und WC-Türen mit topmodernem Design.

Bitte lesen Sie diese Bedienungsanleitung und befolgen Sie die aufgeführten Hinweise und Tipps, damit Sie Ihre neuen Edelstahl-Rosetten optimal einsetzen können.

**Lieferumfang**

- 2x Edelstahl-Halterung
- Edelstahl-Abdeckung für Innen mit Drehknopf
- Edelstahl-Abdeckung für Außen mit Besetzt-Anzeige
- Hülsenschrauben
- Verbindungsstange
- Anleitung

**Technische Daten**

Türstärken	40-45 mm
Material	rostfreier Edelstahl (matt)
Maße (Ø x H)	53 x 38 mm
Gewicht	200 g

**Produktdetails**

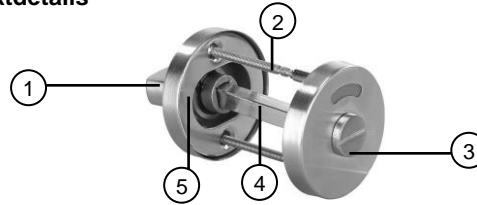

1. Drehknopf-Rosette
2. Hülsenschraube
3. Rosette mit Fenster
4. Verbindungsstange
5. Edelstahl-Halterung

**Montage**

1. Entfernen Sie ggf. die alten Beschläge von der Tür, an der Sie die neuen Beschläge anbringen wollen.
2. Halten Sie die Edelstahl-Abdeckungen an den Türrahmen und richten Sie sie exakt mittig um die Schlossnuss aus, sodass die beiden Schrauben-Öffnungen sich jeweils rechts und links davon befinden.
3. Markieren Sie die beiden äußeren Löcher (falls noch keine Löcher vorhanden sind).
4. Nehmen Sie die Halterung wieder ab und bohren Sie bei den Markierungen durch die Tür. Nehmen Sie dazu einen Bohrer von mind. 5 mm und max. 7mm Größe. Achten Sie darauf, dass Sie gerade bohren und nicht nach oben, unten oder zur Seite abweichen.

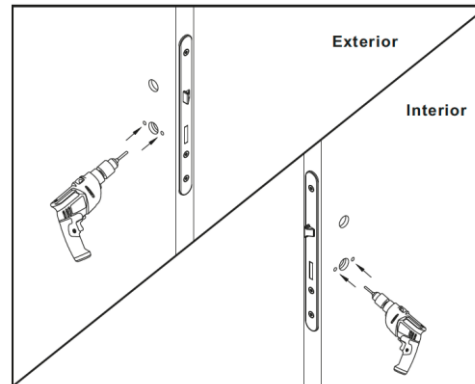

5. Nehmen Sie die beiden Edelstahl-Halterungen und befestigen sie mit den Hülsenschrauben durch die eben gebohrten Löcher.

6. Schieben Sie nun die Verbindungsstange durch das Vierkantloch der Schlossnuss.
7. Setzen Sie die Drehknopf-Rosette auf der gewünschten Seite auf die Verbindungsstange und die Halterung.
8. Setzen Sie nun auch auf der gegenüberliegenden Seite die Abdeckung auf Verbindungsstange und Halterung.



**HINWEIS:**

Achten Sie darauf, dass die Aussparung in der Abdeckung sich unten und die Besetzt-Anzeige sich oben befindet. Achten Sie ebenfalls darauf, dass die entsprechende Farbe, je nach Schlossstellung ausgewählt ist.

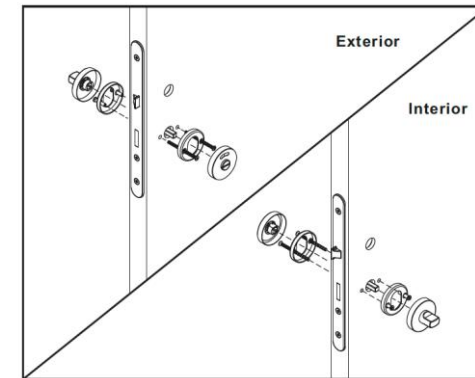

**Sicherheitshinweise**

- Diese Bedienungsanleitung dient dazu, Sie mit der Funktionsweise dieses Produktes vertraut zu machen. Bewahren Sie diese Anleitung daher gut auf, damit Sie jederzeit darauf zugreifen können. Geben Sie sie an Nachbenutzer weiter.
- Bitte beachten Sie beim Gebrauch die Sicherheitshinweise.
- Ein Umbauen oder Verändern des Produktes beeinträchtigt die Produktsicherheit. Achtung Verletzungsgefahr!
- Alle Änderungen und Reparaturen an dem Gerät oder Zubehör dürfen nur durch den Hersteller oder von durch ihn ausdrücklich hierfür autorisierte Personen durchgeführt werden.
- Behandeln Sie das Produkt sorgfältig. Es kann durch Stöße, Schläge oder Fall aus bereits geringer Höhe beschädigt werden.
- Technische Änderungen und Irrtümer vorbehalten.

### Chère cliente, cher client,

Nous vous remercions d'avoir choisi ces rosettes pour porte en acier inoxydable. Afin d'utiliser au mieux votre nouveau produit, veuillez lire attentivement ce mode d'emploi et respecter les consignes et astuces suivantes.

### Contenu

- 2 supports en acier inoxydable
- Cache en acier inoxydable pour intérieur avec verrou
- Cache en acier inoxydable pour extérieur avec indicateur d'occupation
- Vis douilles
- Barre de raccordement
- Mode d'emploi

### Caractéristiques techniques

Épaisseurs de porte	40-45 mm
Matériau	Acier inoxydable (mat)
Dimensions (Ø x H)	53 x 38 mm
Poids	200 g

### Description du produit

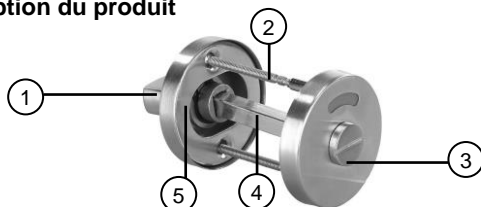

1. Rosette avec verrou
2. Vis douille
3. Rosette avec fenêtre
4. Barre de raccordement
5. Support en acier inoxydable

### Montage

1. Si besoin, retirez les anciennes garnitures de porte sur laquelle vous souhaitez installer les nouvelles garnitures.
2. Maintenez les caches en acier inoxydable contre le cadre de la porte et alignez-les exactement au centre autour du fouillot de la serrure, de manière à ce que les deux ouvertures pour vis se trouvent respectivement à droite et à gauche.
3. Marquez les deux trous extérieurs (s'il n'y a pas encore de trous).
4. Retirez à nouveau le support, puis percez dans la porte, au niveau des marquages. Pour cela, percez un trou d'une taille

de 5 mm minimum et 7 mm maximum. Veillez à percer bien droit. Ne percez pas vers le haut, le bas ou le côté.

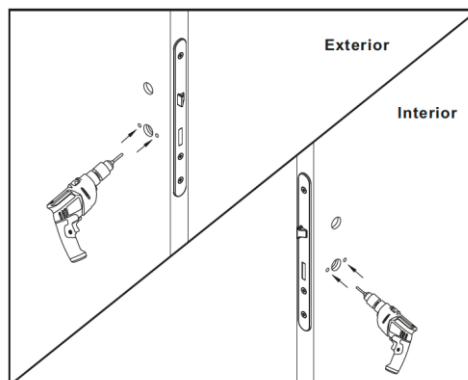

5. Saisissez les deux supports en acier inoxydable, puis fixez-les avec les vis douilles à travers les trous qui viennent d'être percés.
6. Poussez maintenant la barre de raccordement à travers le trou carré du fouillot de la serrure.
7. Placez la rosette avec verrou du côté souhaité sur la barre de raccordement et le support.
8. Placez maintenant également le cache sur la barre de raccordement et le support du côté opposé.



#### NOTE :

Veillez à ce que l'encoche située dans le cache se trouve en bas et l'indicateur d'occupation en haut. Veillez également à ce que la couleur correspondante soit sélectionnée, en fonction de la position de la serrure.

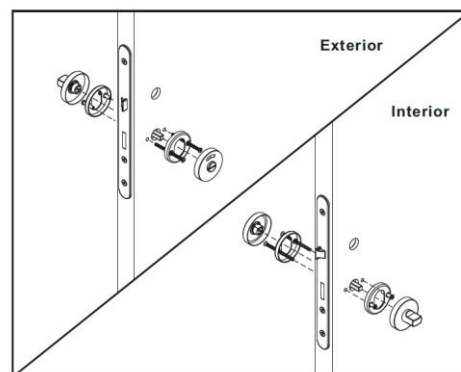

### Consignes de sécurité

- Ce mode d'emploi vous permet de vous familiariser avec le fonctionnement du produit. Conservez précieusement ce mode d'emploi afin de pouvoir le consulter en cas de besoin. Transmettez-le le cas échéant à l'utilisateur suivant.
- Pour connaître les conditions de garantie, veuillez contacter votre revendeur. Veuillez également tenir compte des conditions générales de vente !
- Veillez à utiliser le produit uniquement comme indiqué dans la notice. Une mauvaise utilisation peut endommager le produit ou son environnement.
- Respectez les consignes de sécurité pendant l'utilisation.
- Le démontage ou la modification du produit affecte sa sécurité. Attention, risque de blessure !
- Toute modification ou réparation de l'appareil ou de ses accessoires doit être effectuée exclusivement par le fabricant ou par un spécialiste dûment autorisé.
- Manipulez le produit avec précaution. Un coup, un choc, ou une chute, même de faible hauteur, peut l'endommager.
- Tenir hors de la portée des enfants !
- Aucune garantie ne pourra être appliquée en cas de mauvaise utilisation.
- Le fabricant décline toute responsabilité en cas de dégâts matériels ou dommages (physiques ou moraux) dus à une mauvaise utilisation et/ou au non-respect des consignes de sécurité.
- Sous réserve de modification et d'erreur !



ÉLÉMENTS  
D'EMBALLAGE  
+ NOTICES

